





Nel 2003 SBP, Prisma e Klewe, costituiscono il gruppo Performance in lighting. Il gruppo ha assunto il nome "Performance in Lighting", facendo propria la storica baseline che ha accompagnato SBP nel corso degli anni, intendendo con ciò riaffermare la missione di attenzione alla qualità e di ricerca di performance che le aziende condividono.

Il gruppo si propone oggi come una nuova realtà, strategica nel campo dell'illuminazione e sinonimo di innovazione tecnologica, di qualità dei prodotti e di design funzionale.

Le aziende che lo costituiscono intendono affermare e consolidare la loro presenza sul mercato mondiale e si propongono di rendere più competitiva e articolata l'offerta di prodotti e servizi a disposizione dei clienti attraverso una condivisione di know-how produttivi, di tecnologie e di ricerca e sviluppo.

*En 2003, SBP rejoint le Groupe PRISMA spécialisé dans l'éclairage. L'objectif du Groupe est de renforcer sa présence sur le marché international grâce à l'excellente synergie des marques.*

*PRISMA et KLEWE constituent le Groupe "Performance in Lighting", signature de la marque SBP durant plusieurs années.*

*En empruntant cette signature comme nouvelle identité du Groupe, les partenaires entendent partager des valeurs communes dans leur stratégie de développement comme : recherche, innovation technologique, performance, qualité, design industriel, en rendant leur offre respective plus compétitive grâce à la mise en commun de leur savoir-faire.*



SBP è una fra le più significative e dinamiche realtà nella fabbricazione di apparecchi di illuminazione per uso industriale, grandi aree, impianti sportivi, illuminazione pubblica, residenziale e terziario.

Fondazione: 1982  
 Area Totale: 85.000 m<sup>2</sup>  
 Superficie coperta: 20.000 m<sup>2</sup>  
 Addetti: ~140  
 Fatturato consolidato 2006: 41.000.000 €  
 Export: >70%

SBP realizza e propone un'ampia e completa gamma di apparecchi di illuminazione performanti, innovativi, affidabili e sicuri.

L'attenzione estrema alla performance illuminotecnica unita a forme dal design funzionale ed essenziale caratterizza l'insieme dei nostri prodotti.

L'impiego di materiali di alta qualità e l'accuratezza delle finiture, riassumono la filosofia della produzione SBP.

Gli apparecchi SBP sono prodotti avvalendosi delle migliori tecnologie e dei processi più avanzati, nel rispetto delle norme di assicurazione della qualità e di tutela ambientale.

*SBP est aujourd'hui l'une des entreprises les plus dynamiques et significatives dans la mise au point et la fabrication d'appareils d'éclairage, tant pour les installations industrielles, sportives et espaces importants que pour l'éclairage public, résidentiel et du secteur tertiaire.*

Création : 1982  
 Superficie totale : 85.000 m<sup>2</sup>  
 Superficie des bâtiments : 20.000 m<sup>2</sup>  
 Employés : ~140  
 Chiffre d'affaires consolidé 2006 : 41.000.000 €  
 Export : > 70 %

*SBP fabrique et propose une gamme large et complète d'appareils d'éclairage performants, fiables, à la pointe du progrès.*

*La recherche d'un design fonctionnel et d'une esthétique d'avant-garde caractérise l'ensemble de nos productions.*

*L'emploi de matériaux de qualité et une finition soignée sont les gages des "plus-values" SBP.*

*Les appareils SBP sont fabriqués en utilisant les technologies les plus avancées, les meilleures, en respectant les normes de qualité, de sauvegarde et de protection de l'environnement.*

Tutte le attività aziendali sono finalizzate alla soddisfazione del cliente, perseguono il miglioramento continuo e si svolgono in un sistema di assicurazione della qualità certificato UNI EN ISO 9001:2000.

*Toutes les activités de SBP ont comme but la satisfaction du client, et sont exécutées et constamment accomplies et améliorées suivant un système d'Assurance Qualité certifié UNI EN ISO 9001:2000.*

# Indice

## Sommaire

### Proiettori Projecteurs

| 5Stars 1000 10



| Skys 20



| Laser 28



| Ray 36



| Win 48

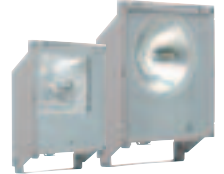

| High Performance Grandi Potenze - Haute performance Fortes puissances

| High Performance & Design

| Lyn4 TopLED 102



| Lyn4 SideLED 110



| Lyn23 114



| Cricket 16-26 120-128



| Cricket Side 134



 Interrati LED - Encastrés LED

| Interrati - Encastrés

### Illuminazione architettonica Mise en valeur architecturale

| Cricket 21 142



| Cricket 61 150



| Cricket 25 158



| Cricket 40 168



| Interrati - Encastrés

| Tyco 10 178



| Tyco 20 190



| Istharr 200

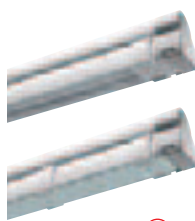

| UWF 10 210



| UWF 22 216



| Apparents

| Subacquei - Immergeables

| 5Stars 58

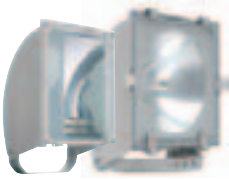

| Jolly 78



| Leo 84



| Ypsilon 90



| Spider 96

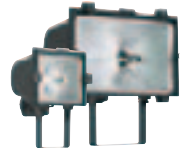

- Haute Performance & Design

| Multifunzione - Multifonctionnels

| KhaSlim 230



| Hedo 240

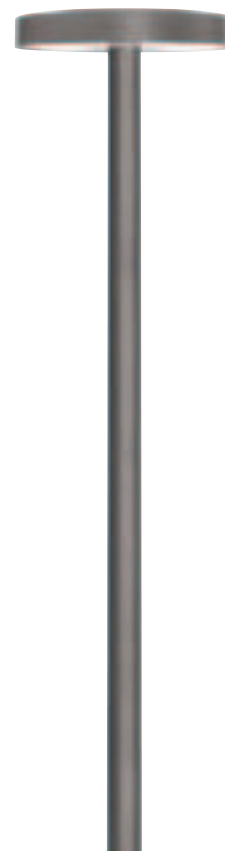

| Kha 220



**Arredo Urbano**  
Eclairage urbain

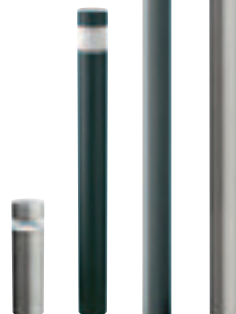

**Illuminazione Industriale e applicazioni speciali**  
Eclairage industriel et applications spéciales

**Sospensioni**  
Suspensions

**Illuminazione Pubblica**  
Eclairage public

**Arredo Urbano**  
Eclairage urbain

**Multifunzione**  
Multifonctionnels



# Indice

## Sommaire

**Illuminazione Industriale  
e applicazioni speciali**  
*Eclairage industriel  
et applications spéciales*

| Esperia 248



| LF4 258



| LF8 266



| Ike 276



| RF7 282

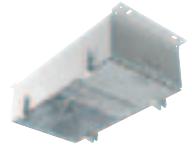

**Illuminazione pubblica - Arredo urbano**  
*Eclairage public décoratif et fonctionnel*

| Kyro 314



| Pal 328



| 5Stars 336

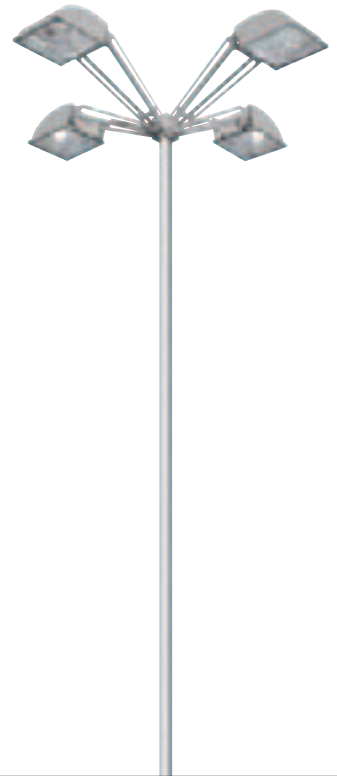

| Fluoline 1 358

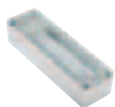

| Fluoline 2 364



| Fluoline 3 368



| Fluospot 374



| Randa 382



**Multifunzionale**  
*Multifonctionnels*

**Sospensioni**  
*Suspensions*

| Lama Quick 288



| Lama 33 294



| Lama II 296



| Archis 14 302



| Archis 15/16 308



| Win 340



| Lyra 11 342



| Myra 12 350



| Jaguar 390



| Skipper 396



**Elenco codici**  
*Sommaire codes* **400**

**Lampade**  
*Lampes* **402**

**Livelli di illuminamento consigliati**  
*Niveaux d'éclairage conseillés* **406**

**Impiego dei prodotti**  
*Informations techniques* **408**

**Resistenza agli agenti chimici**  
*Résistance aux agents chimiques* **409**

**Garanzia**  
*Garantie* **410**





---

**PRODOTTI**  
***PRODUITS***

---





## 5STARS 1000

PROIETTORI - PROJECTEURS

**5STARS 1000W** sono le versioni di potenza elevata della gamma 5Stars, per uso esterno ed interno.

I proiettori 5STARS 1000W sono particolarmente adatti per l'illuminazione di:

- impianti sportivi indoor ed outdoor, con livelli d'illuminamento medio-alti, con un elevato grado di uniformità
- aree esterne di media grandezza, su torrifaro
- complessi architettonici.

Utilizzando convenientemente i modelli opportuni è possibile realizzare impianti in assenza di inquinamento luminoso.

*Les 5STARS 1000W sont des projecteurs de puissance élevée de la gamme 5STARS. Ils s'utilisent aussi bien à l'extérieur qu'à l'intérieur.*

*Les projecteurs 5STARS 1000W sont spécialement indiqués pour l'éclairage :*

- *de complexes sportifs où l'on demande de hauts ou moyens niveaux d'éclairage et un degré d'uniformité élevé,*
- *d'espaces extérieurs de taille moyenne à partir de mâts,*
- *de complexes architecturaux.*

*En fonction du modèle, ils permettent de réaliser des installations sans pollution lumineuse.*





5STARS 1000W sono proiettori High Performances di elevata qualità e prestazioni, così caratterizzati:

- design compatto, moderno ed essenziale
- resistenti alla corrosione
- perfetto controllo dell'emissione luminosa
- elevate performances fotometriche
- possibilità di realizzare impianti di illuminazione in assenza di inquinamento luminoso
- affidabilità e lunga durata dei proiettori
- facilità e rapidità di manutenzione.

La possibilità di utilizzare molteplici sorgenti luminose e la disponibilità di una completa gamma di riflettori ed accessori, permettono di installare appropriatamente e vantaggiosamente i proiettori 5STARS 1000W in ogni contesto, il più prestigioso o in severe condizioni d'impiego.

Le installazioni più ricorrenti sono quelle di impianti sportivi indoor e outdoor, di torrifaro per aree di media grandezza, di particolari architettonici e di esterni industriali.

I proiettori 5STARS 1000W sono forniti completi di accenditore.

Per l'alimentazione dev'essere utilizzato un adeguato gruppo elettrico (reattori + condensatori) da ordinare separatamente, in aggiunta all'apparecchio.

A richiesta sono disponibili modelli per riaccensione immediata a caldo della lampada.

*Les appareils 5STARS 1000W sont des projecteurs de haute qualité et très performants dont les caractéristiques sont les suivantes :*

- esthétique fluide, moderne, compacte et affirmée*
- résistance à la corrosion*
- contrôle parfait du flux lumineux*
- excellentes performances photométriques*
- possibilité de réaliser des installations d'éclairage exemptes de pollution lumineuse*
- fiabilité et pérennité du produit*
- facilité et rapidité de maintenance.*

*La possibilité d'utiliser plusieurs sources lumineuses et la gamme complète de réflecteurs et d'accessoires permettent l'installation des appareils 5STARS 1000 W dans tous les milieux, même les plus prestigieux, et dans des conditions ambiantes difficiles.*

*Les applications les plus courantes vont du complexe sportif en extérieur ou en intérieur à l'éclairage sur mâts d'espaces de taille moyenne, d'éléments architecturaux ou de zones industrielles extérieures.*

*Les projecteurs 5STARS 1000 W sont livrés avec amorceur intégré au projecteur.*

*L'alimentation électrique doit être réalisée par l'intermédiaire d'un groupe appareillage (ballast + condensateurs) compatible avec les caractéristiques de la lampe. Celui-ci est intégré dans un box étanche ou monté sur platine (à commander séparément).*

*Sur demande sont disponibles des versions pour le réamorçage immédiat à chaud de la lampe.*

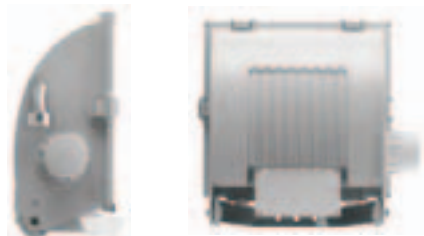

	<b>CLASS I</b> 	<b>IP 66</b> 		<b>1m</b> 	<b>IK 08</b> <b>5J</b>				<b>max 11,2kg</b>		<b>M20x1,5</b> <b>Ø10÷14</b>		<b>3x4mm<sup>2</sup></b>			
--	--------------------	------------------	--	---------------	---------------------------	--	--	--	-------------------	--	---------------------------------	--	--------------------------	--	--	--

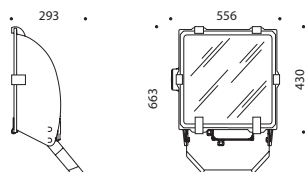
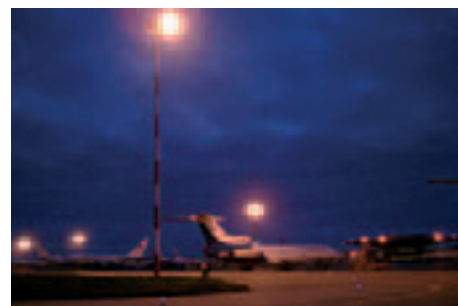

#### CARATTERISTICHE COSTRUTTIVE

##### PROIETTORE:

- Corpo pressofuso in alluminio, verniciato in colore grigio alluminio RAL 9006, previa sabbiatura e trattamento di fosfocromatazione. Resistente alla corrosione.
- Riflettori di tipo simmetrico, asimmetrico con diversi gradi di asimmetria (Imax 45° e 55°), a fascio medio (Wide Beam) o intensivo (Narrow Beam), tutti realizzati in alluminio purissimo brillantato ed ossidato.
- Vano portalampada e vano di connessione elettrica in poliammide. Nel vano di connessione è inoltre alloggiato l'accenditore, fornito con l'apparecchio.
- Dispositivo antivacuum brevettato, IP66 in poliammide.
- Vetro di sicurezza sodico-calcico, spessore 5mm, temprato termicamente.
- Guarnizione in mousse siliconica bicomponente, depositata direttamente sul vetro con un sistema CNC.
- Clips impermeabili in alluminio estruso ed ossidato, con molla in Inox AISI 302.
- Staffa in acciaio verniciata RAL 9006.
- Goniometro graduato in alluminio per facilitare la regolazione dell'orientamento.

##### ALIMENTAZIONE:

Per l'alimentazione dev'essere utilizzato un adeguato gruppo elettrico (reattori + condensatori) alloggiato in appositi box o su piastre zincate da alloggiare in armadi elettrici, da ordinare separatamente in aggiunta all'apparecchio.

I box sono disponibili interamente in alluminio (BOX/AL) o con base in alluminio e coperchio in poliammide (BOX/PA).

#### CARACTERISTIQUES DE CONSTRUCTION

##### PROJECTEUR :

- Corps en alliage d'aluminium injecté, peint après sablage et phosphochromage en gris aluminium (RAL 9006) résistant à la corrosion.
- Optiques : symétrique et asymétrique (Imax 45° et 55°) à faisceau moyen (extensif) ou intensif, en aluminium très pur, anodisé et brillanté.
- Boîtier de la douille et de raccordement électrique en polyamide. L'amorceur, fourni avec l'appareil, est également logé dans le boîtier de raccordement.
- Dispositif anti-vacuum (brevet) IP 66 en polyamide.
- Vitre en verre trempé securit, épaisseur 5 mm.
- Joint en silicone expansé bi-composant, anti-vieillessement, injecté directement sur la vitre.
- Clips imperdables en aluminium extrudé et anodisé avec ressort Inox AISI 302.
- Etrier en acier peint (RAL 9006)
- Goniomètre gradué en aluminium pour faciliter une orientation simple et précise.

##### ALIMENTATION

L'alimentation électrique doit être réalisée par l'intermédiaire d'un groupe appareillage (ballast + condensateurs) compatible avec les caractéristiques de la lampe. Celui-ci est à commander séparément. Il est soit intégré dans un box étanche ou monté sur platine à fixer à l'intérieur d'un mât ou d'une armoire électrique.

Les box étanches sont disponibles soit entièrement en aluminium (BOX/AL), soit avec couvercle en polyamide (BOX/PA).

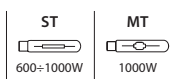
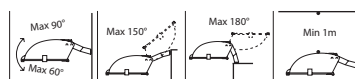



### 5STARS 1000 /S - M

94  
04001794  
04001994

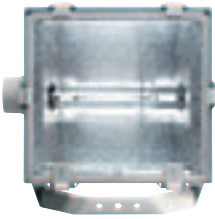

Riflettore simmetrico / fascio medio - Réflecteur symétrique / faisceau extensif

1000W	E40	MT		HPI-T
1000W	E40	ST-MT		NAV-T/SO-N-T/HQ-T/D
600W	E40	ST		NAV-T Super/SO-N-T Plus

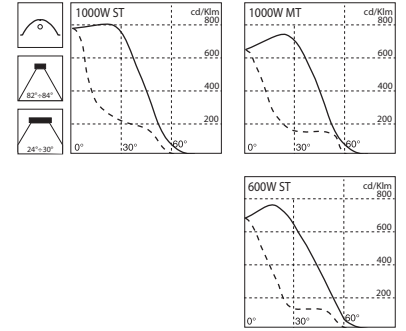

### 5STARS 1000 /S - INT

94  
04003794  
04003594

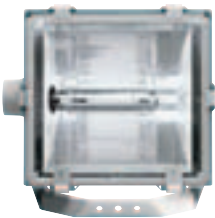

Riflettore simmetrico / fascio intensivo - Réflecteur symétrique / faisceau intensif

1000W	E40	MT		HPI-T
1000W	E40	ST-MT		NAV-T/SO-N-T/HQ-T/D
600W	E40	ST		NAV-T Super/SO-N-T Plus

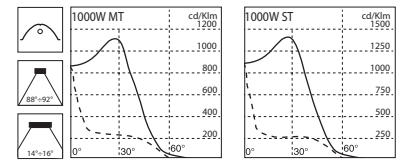

### 5STARS 1000 /A45 - M

94  
04002094  
04002294

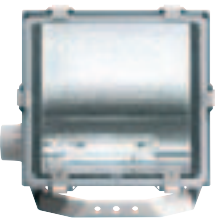

Riflettore asim. Imax 45° / fascio medio - Réflecteur asym. Imax 45° / faisceau extensif

1000W	E40	MT		HPI-T
1000W	E40	ST-MT		NAV-T/SO-N-T/HQ-T/D
600W	E40	ST		NAV-T Super/SO-N-T Plus

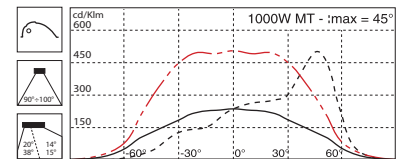

### 5STARS 1000 /A45 - INT

94  
04016794  
04016994

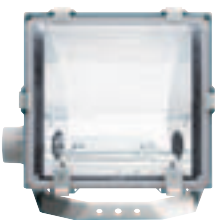

Riflettore asim. Imax 45° / intensivo - Réflecteur asym. Imax 45° / faisceau intensif

1000W	E40	MT		HPI-T
1000W	E40	ST-MT		NAV-T/SO-N-T/HQ-T/D
600W	E40	ST		NAV-T Super/SO-N-T Plus

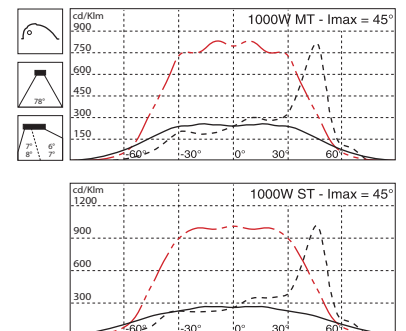

Tutti gli apparecchi sono completi di accenditore.  
Tous les appareils sont livrés avec amorceur intégré au projecteur.



**Gruppi di Alimentazione**

Per tutti i proiettori dev'essere utilizzato un adeguato gruppo di alimentazione (reattori + condensatori, no accenditori), da ordinare in aggiunta all'apparecchio. Tali parti elettriche sono disponibili come accessori nei seguenti allestimenti:







- BOX/AL, in un box interamente in alluminio
- BOX/PA, in un box con base in alluminio e coperchio in poliammide
- su piastra zincata da installare in armadi elettrici o all'interno dei pali di sostegno dei proiettori.

**Groupes d'alimentation**

L'alimentation électrique doit être réalisée par l'intermédiaire d'un groupe appareillage (ballast + condensateurs, sans amorceur) compatible avec les caractéristiques de la lampe. Celui-ci est intégré dans un box étanche ou monté sur platine (à commander séparément). Ces groupes appareillage sont disponibles dans les versions suivantes :

- BOX/AL, entièrement en aluminium
- BOX/PA, avec base en aluminium et couvercle en polyamide
- sur platine galvanisée à installer dans les armoires électriques ou à l'intérieur des mâts qui soutiennent les projecteurs.

94

14216003 /PA	1000W	8,3A	CRF		MT	HPI-T
14013220 /AL	1000W	8,3A	CRF		MT	HPI-T
14215003 /PA	1000W	9,5÷10,3A	CRF		ST-MT	NAV-T/SON-T/HQI-T/D
14013320 /AL	1000W	9,5÷10,3A	CRF		ST-MT	NAV-T/SON-T/HQI-T/D
14017594 /PA	600W	9,5÷10,3A	CR		ST	NAV-T Super/SON-T Plus
14017494 /AL	600W	9,5÷10,3A	CR		ST	NAV-T Super/SON-T Plus

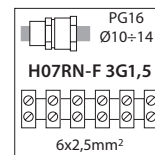
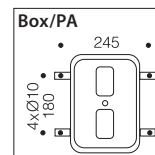
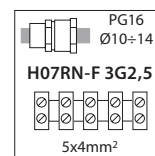
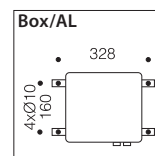

14025701 A0239/1000	1000W	8,3A	CRF		MT	HPI-T
14020701 A0239/1002	1000W	9,5÷10,3A	CRF		ST-MT	NAV-T/SON-T/HQI-T-D

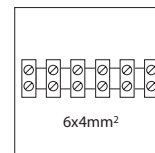
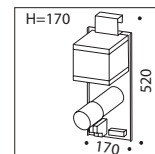
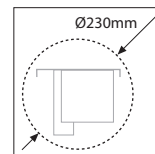



## ACCESSORI ACCESSOIRES

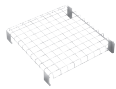
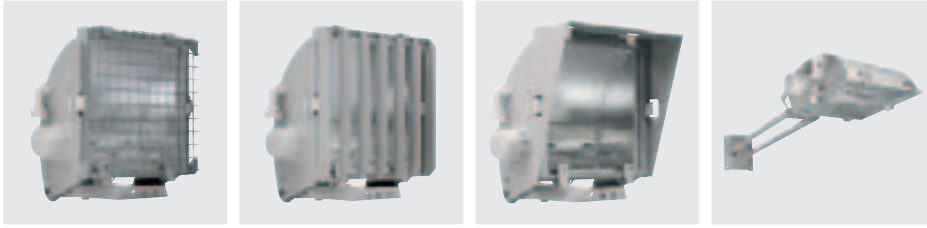

**14012520 A0210 94**

Griglia di protezione in acciaio zincato (18 Joule).  
*Grille de protection en fil d'acier zingué (18 Joules).*



**14012320 A0208 94**

Frangiluce esterno in acciaio verniciato.  
*Grille de défilement en acier peint.*



**14012420 A0209 94**

Visiera in alluminio verniciato.  
*Visière en aluminium peint.*



**14026520 A0249**

Vetro soft (da montare in sostituzione del vetro standard).  
*Vitre "soft" (à monter en remplacement de la vitre standard).*

**14042620 A0282**

Supplemento per vetro soft. Da ordinare contestualmente all'apparecchio per riceverlo già con vetro soft montato.

*Majoration pour vitre "soft". A commander avec son code spécifique en même temps que l'appareil pour recevoir celui-ci avec la vitre "soft" déjà montée.*



**14012620 A0211/1 94**

Supporto per l'installazione singola degli apparecchi 5STARS 1000 su testa palo Ø60÷76mm.  
*Support simple pour installation des 5STARS 1000 en tête de mât (Ø 60 à 76 mm).*



**14012720 A0211/2 94**

Supporti per l'installazione di due apparecchi 5STARS 1000 su testa palo Ø60÷76mm.  
*Support double pour installation des appareils 5STARS 1000 en tête de mât (Ø 60 à 76 mm).*



**14011594 A0031 94**

Supporto da 1m in robusta lamiera d'acciaio verniciata grigio alluminio RAL 9006.  
*Bras support de 1 m, en tôle d'acier peint en gris aluminium RAL 9006.*



**14044620 A0290**

Rinforzo staffa 5STARS 2. Serve per fissare il proiettore con un'unica vite M14 al centro della staffa.

*Renforcement étrier 5STARS 2. A utiliser pour fixer le projecteur avec une seule vis M14 au centre de l'étrier.*



**14070520 A0371 / S**

**14070620 A0371 / A**

Reggilampada in filo d'acciaio (consigliato in presenza di forti vibrazioni).  
*Supports pour lampe en fil d'acier (conseillés en présence de vibrations importantes).*



**14013420 A0213 35÷1000W**

Supplemento per accenditore temporizzato, da ordinare contestualmente all'apparecchio. Adatto per tutte le lampade.

*Majoration pour amorceur temporisé, à commander en option en même temps que le projecteur. Valable pour toutes les lampes.*







## SKYS

PROIETTORI - PROJECTEURS

SKYS sono dei proiettori High Performance di elevata qualità, per uso esterno ed interno. Dispongono di un grande riflettore fortemente asimmetrico, che rende i proiettori Skys particolarmente adatti per l'illuminazione di ampie superfici, da grandi altezze (12÷40m), con alti livelli di uniformità, in modo confortevole, non abbagliante e in assenza di inquinamento luminoso.

*Les SKYS sont des projecteurs très performants pour utilisation extérieure et intérieure, particulièrement indiqués pour l'éclairage de grands espaces à partir de mâts de grande hauteur (12 à 40 mètres) où haut niveau d'éclairement, uniformité, absence d'éblouissement et de pollution lumineuse sont demandés.*



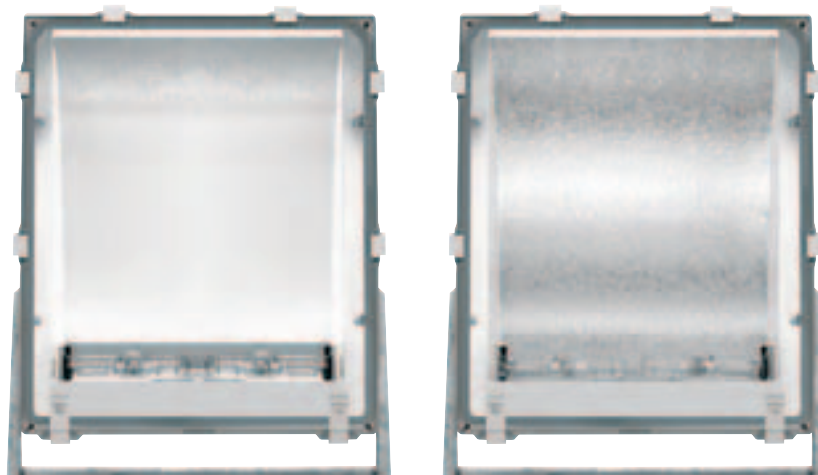

I proiettori Skys consentono di realizzare impianti di illuminazione in conformità a tutte le recenti normative, tese ad eliminare l'inquinamento luminoso verso la volta celeste.

I proiettori SKYS sono particolarmente adatti per l'illuminazione di grandi aree industriali e sportive, di svincoli autostradali e di grandi parcheggi, piazzali di porti e aeroporti.

I riflettori di ampie dimensioni conferiscono ai proiettori SKYS caratteristiche fotometriche straordinarie: alto rendimento (70÷80%), forte asimmetria ( $I_{max} 60^\circ$ ), distribuzione luminosa perfettamente controllata e confortevole.

Per soddisfare ogni esigenza installativa sono disponibili riflettori con fascio medio (SKYS/M) e intensivo (SKYS /INT), nei seguenti modelli:

- 2x250÷400W che consentono di combinare secondo necessità le potenze di 250 o 400W e di miscelare in modo ottimale la cromaticità delle lampade sodio alta pressione con quelle ad alogenuro metallici. E' possibile inoltre disporre di un livello di illuminazione ridotto, facendo funzionare una sola lampada.
- 1000W che consentono di ottenere livelli di illuminamento medio-alti.

*Ces projecteurs sont particulièrement adaptés aux nouvelles réglementations concernant l'environnement comme celle touchant à la pollution lumineuse due à l'éclairage de la voûte céleste.*

*Les projecteurs SKYS sont recommandés pour l'éclairage de grandes aires de sport, de bâtiments industriels, d'échangeurs routiers et autoroutiers, de ronds-points circulaires, de grands parkings, de ports et d'aéroports.*

*Les réflecteurs très largement dimensionnés donnent d'exceptionnelles caractéristiques photométriques au projecteur : haut rendement (de 70 à 80 %), excellente asymétrie ( $I_{max} 60^\circ$ ), distribution du flux particulièrement contrôlée et confortable.*

*Le large éventail de ses utilisations est rendu possible grâce à ses réflecteurs semi-intensif (SKYS/M) ou intensif (SKYS/INT) et aux différentes sources utilisées :*

- 2x250 à 400 W sodium haute pression et / ou iodures métalliques permettant un excellent mixage chromatique, des puissances de 250 W ou 400 W. Permet, aussi, d'obtenir un niveau d'éclairage réduit en fonction de la possibilité d'un régime d'allumage 1 lampe seulement.
- 1000W - E40 sodium haute pression ou iodures métalliques pour un contrôle parfait du flux lumineux.

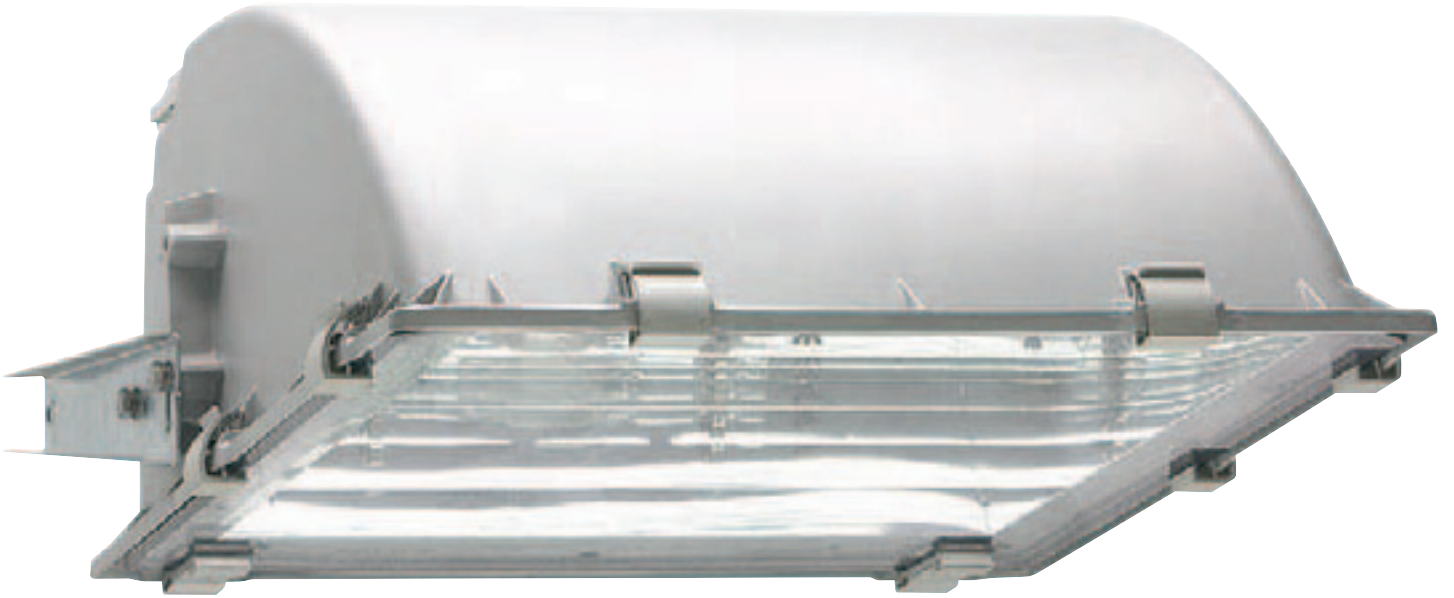

	CLASS I	IP 65			IK 08 5J				PG16 Ø10÷14		CE		
--	---------	-------	--	--	-------------	--	--	--	----------------	--	----	--	--



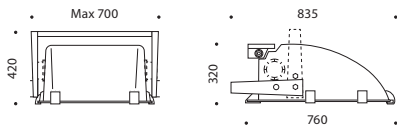

**CARATTERISTICHE COSTRUTTIVE**

- Corpo pressofuso in alluminio, verniciato RAL 9006 previa sabbatura e trattamento di fosfocromatazione. Resistente alla corrosione.
- Riflettori in alluminio purissimo brillantato ed ossidato fortemente asimmetrici, ( $I_{max} \sim 60^\circ$ ), che permettono di realizzare impianti di illuminazione in assenza di abbagliamento e inquinamento luminoso.
- Le lampade sono bloccate con un reggilampada Inox che ne impedisce la vibrazione (no 2x600W).
- Vetro temprato di sicurezza, incernierato al corpo, facilmente e rapidamente chiudibile con clips.
- Guarnizione in mousse siliconica bicomponente, depositata direttamente sul vetro con un sistema CNC.
- Clips imperdibili in alluminio estruso ed ossidato con molla in Inox AISI 302.
- La staffa in acciaio zincato a caldo, può essere posizionata orizzontalmente o verticalmente e consente di orientare il proiettore di  $\pm 10^\circ$ . La staffa è bloccata con una doppia vite per garantire la stabilità dell'apparecchio in ogni condizione di installazione.
- Dispositivo antivacuum brevettato in poliammide.
- Vano di connessione elettrica e alloggiamento accenditore in poliammide. Gli apparecchi sono forniti completi di accenditore.

Per l'alimentazione deve essere utilizzato un adeguato gruppo elettrico (reattori + condensatori) alloggiato in appositi box (BOX/AL o BOX/PA) o su piastre zincate. Il tutto dev'essere ordinato in aggiunta all'apparecchio.

**CARACTERISTIQUES DE CONSTRUCTION**

- Corps en alliage d'aluminium injecté, peint après sablage et phosphochromage en gris aluminium (RAL 9006) résistant à la corrosion.
- Réflecteurs très asymétriques ( $I_{max} \sim 60^\circ$ ) en aluminium très pur anodisé et brillanté, permettant de limiter au maximum éblouissement et pollution lumineuse.
- Les lampes sont fixées avec un support en Inox limitant les vibrations.
- Vitre en verre securit retenue au corps de l'appareil et se bloquant facilement et rapidement à l'aide de clips imperdables.
- Joint en silicone expansé bi-composant injecté directement sur la vitre.
- Clips de fermeture vitre imperdables en aluminium extrudé et anodisé avec ressort Inox AISI 302.
- Etrier en acier galvanisé à chaud avec double écrou de fixation permettant un blocage sûr et efficace avec maintien de son orientation en toutes circonstances. L'orientation de l'appareil est de  $\pm 10^\circ$  par rapport au plan horizontal ou vertical.
- Dispositif anti-vacuum (brevet) en polyamide.
- Logement de l'amorceur en polyamide. Les appareils sont équipés de l'amorceur.

Les projecteurs doivent être alimentés avec un groupe appareillage (ballast + condensateurs) logé dans un boîtier (BOX/AL ou BOX/PA) ou monté sur une platine galvanisée. Ces groupes appareillage possèdent leur code spécifique et doivent être commandés séparément, en plus de l'appareil.



ST	MT
250÷1000W	250÷1000W



### SKYS / M

94

Riflettore asim. / fascio medio - Réflecteur asymétrique / faisceau semi-intensif

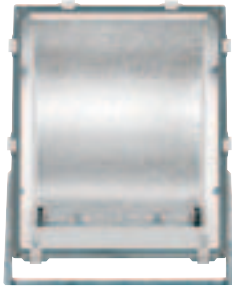

- 04000994
- 04008394
- 04019494
- 04000594
- 04000394

2 x 250÷400W	E40	ST-MT		NAV-T/SON-T/HQI-BT/D
2 x 250÷400W	E40	MT		HPI-T Plus
2 x 600W	E40	ST		NAV-T Super/SON-T Plus
1000W	E40	MT		HPI-T
1000W	E40	ST-MT		NAV-T/SON-T/HQI-T/D

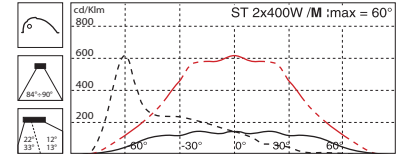

### SKYS / INT

94

Riflettore asimmetrico intensivo - Réflecteur asymétrique intensif



- 04001094
- 04008494
- 04019594
- 04000694
- 04000494

2 x 250÷400W	E40	ST-MT		NAV-T/SON-T/HQI-BT/D
2 x 250÷400W	E40	MT		HPI-T Plus
2 x 600W	E40	ST		NAV-T Super/SON-T Plus
1000W	E40	MT		HPI-T
1000W	E40	ST-MT		NAV-T/SON-T/HQI-T/D

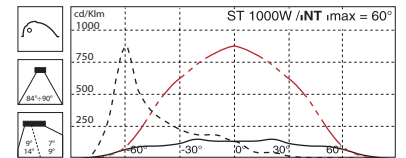

• Apparecchi completi di accenditore

• Appareils complets avec amorceur

### Gruppi di Alimentazione

Per tutti i proiettori dev'essere utilizzato un adeguato gruppo di alimentazione (reattori + condensatori, no accenditori), da ordinare in aggiunta all'apparecchio. Tali parti elettriche sono disponibili come accessori nei seguenti allestimenti:

- BOX/AL, in un box interamente in alluminio
- BOX/PA, in un box con base in alluminio e coperchio in poliammide
- su piastra zincata da installare in armadi elettrici o all'interno dei pali di sostegno dei proiettori.

### Groupes d'alimentation

L'alimentation électrique doit être réalisée par l'intermédiaire d'un groupe appareillage (ballast + condensateurs, sans amorceur) compatible avec les caractéristiques de la lampe.

Celui-ci est intégré dans un box étanche ou monté sur platine (à commander séparément). Ces groupes appareillage sont disponibles dans les versions suivantes :

- BOX/AL, entièrement en aluminium
- BOX/PA, avec base en aluminium et couvercle en polyamide
- sur platine galvanisée à installer dans les armoires électriques ou à l'intérieur des mâts qui soutiennent les projecteurs.

94

14216003	PA	1000W	8,3A	CRF		MT	HPI-T
14215003	PA	1000W	9,5÷10,3A	CRF		ST-MT	NAV-T/SON-T/HQI-T/D
14361993	AL	1x250+1x400W		CR		ST-MT	NAV-T/SON-T/HQI-BT/D
14359993	AL	2x250W		CR		ST-MT	NAV-T/SON-T/HQI-T/D
14360993	AL	2x400W		CR		ST-MT	NAV-T/SON-T/HQI-BT/D
14018594	AL	2x400W		CR		MT	HPI-T Plus
14059294	AL	2x600W		CR		ST	NAV-T Super / SON-T Plus
14013220	AL	1000W	8,3A	CRF		MT	HPI-T
14013320	AL	1000W	9,5÷10,3A	CRF		ST-MT	NAV-T/SON-T/HQI-T/D

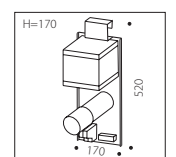
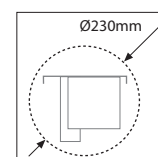
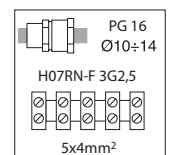
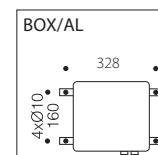
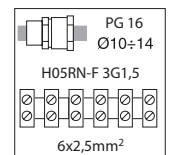
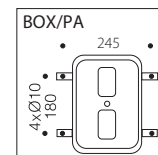

14025701	A0239/1000	1000W	8,3A	CRF		MT	HPI-T
14020701	A0239/1002	1000W	10,3A	CRF		ST-MT	NAV-T/SON-T/HQI-T/D
14058601	A0239/400	2x400W		CR		MT	HPI-T Plus
14058701	A0239/402	2x400W		CR		ST-MT	NAV-T/SON-T/HQI-BT/D

SKYS / M

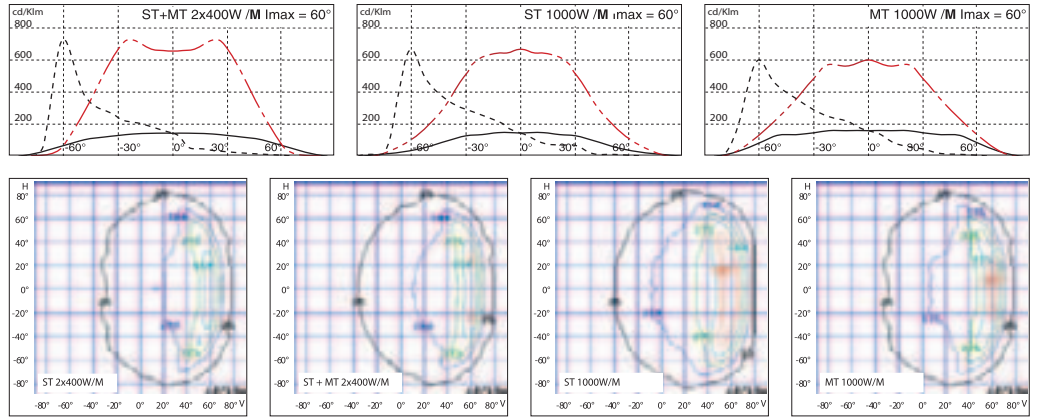

SKYS / INT

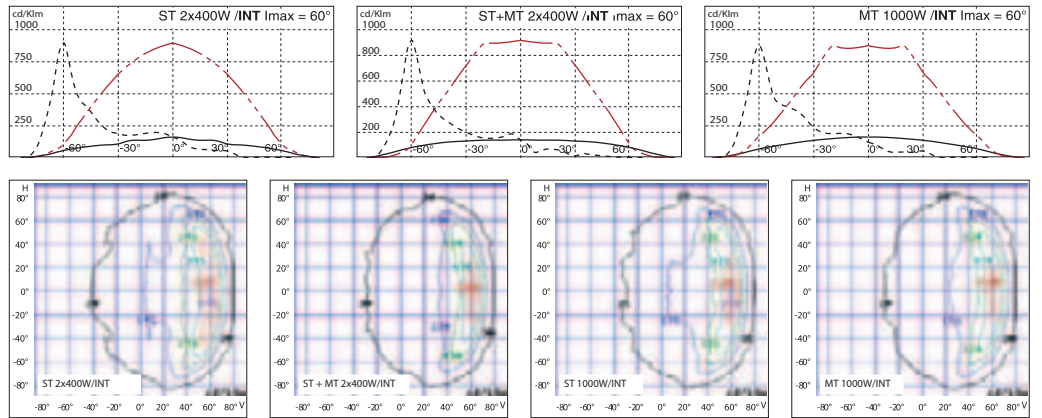





## LASER

PROIETTORI - PROJECTEURS

**LASER** sono dei potenti proiettori per uso esterno con distribuzione asimmetrica del fascio luminoso, in grado di illuminare superfici di medie dimensioni da grandi altezze (12÷30m), riducendo al minimo la dispersione di luce verso la volta celeste.

La lampada è facilmente accessibile aprendo il coperchio posteriore dell'apparecchio. I proiettori Laser sono quindi particolarmente indicati quando per la manutenzione è possibile accedere agli apparecchi solo posteriormente.

*Les **LASER** sont de puissants projecteurs pour installation à l'extérieur, avec distribution asymétrique du faisceau lumineux. Ils conviennent à l'éclairage de surfaces de taille moyenne, sur mâts de grande hauteur (12 à 30 m) en réduisant au maximum l'émission de lumière vers le ciel. La lampe est facilement accessible en ouvrant le couvercle arrière de l'appareil. Les projecteurs LASER sont particulièrement indiqués lorsque l'accès pour la maintenance n'est possible que par l'arrière.*





LASER sono dei potenti proiettori asimmetrici ( $I_{max}$  45°) da 1000W e 2000W per uso esterno. Sono particolarmente indicati per l'illuminazione di impianti sportivi di media grandezza, di campi da golf, piste da sci, svincoli stradali, parcheggi, ecc...

Il riflettore asimmetrico consente di realizzare impianti di illuminazione rispondenti a tutte le recenti normative per la limitazione dell'inquinamento luminoso verso la volta celeste.

L'apertura posteriore del coperchio, che resta incernierato al corpo, rende particolarmente agevole la sostituzione della lampada.

Per adattarsi alle varie esigenze installative sono previsti due tipi di riflettori, fascio Medio (M) e Intensivo (INT); è inoltre disponibile una completa gamma di accessori.

Sono disponibili modelli per lampade MHN-LA 2000W che permettono la realizzazione di impianti con rese cromatiche elevate adatte anche per riprese TV.

*La série LASER est une gamme de projecteurs asymétriques ( $I_{max}$  45°) de forte puissance de 1000 W à 2000 W pour utilisation extérieure. Elle convient particulièrement à l'éclairage d'espaces sportifs et de terrains d'entraînement, de pistes de ski, de terrains de golf, d'illumination, etc...*

*Ces projecteurs sont particulièrement adaptés aux nouvelles réglementations concernant l'environnement comme celle touchant à la pollution lumineuse due à l'éclairage de la voûte céleste.*

*Le remplacement des lampes se fait facilement grâce à un accès extérieur situé à l'arrière du projecteur, le couvercle restant solidaire du projecteur durant la maintenance.*

*Deux photométries disponibles : semi-intensive (M) et intensive (INT) permettant de couvrir de nombreuses configurations d'installation et d'exigences en éclairagisme. Gamme complète d'accessoires.*

*Les modèles pour lampes MHN-LA 2000 W permettent de réaliser des projets avec un excellent rendement chromatique nécessaire aux retransmissions télévisées.*

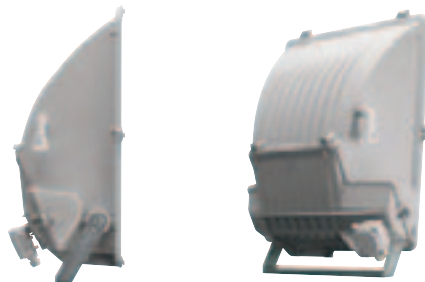

	<b>CLASS I</b> 	<b>IP 65</b> 		 1,5m	<b>IK 08</b> <b>8J</b>	 0,16m <sup>2</sup>	 0,40m <sup>2</sup>	 max 22,5kg	 M20x1,5 Ø10÷14	 3x4mm <sup>2</sup>			
--	--------------------	------------------	--	----------	---------------------------	------------------------	------------------------	----------------	-----------------------	------------------------	--	--	--



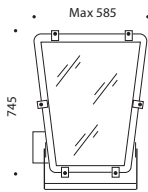
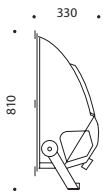

**CARATTERISTICHE COSTRUTTIVE**

- Corpo e coperchio pressofusi in alluminio, verniciati con polveri poliestere RAL 9006 previa sabbatura e trattamento di fosfocromatazione, resistente alla corrosione.
- Il coperchio è incernierato posteriormente al corpo.
- Box di connessione elettrica in alluminio, con coperchio impermeabile in tecnopolimero.
- Riflettori in alluminio purissimo brillantato ed ossidato, con emissione di tipo medio (M) e di tipo intensivo (INT).
- Le lampade sono bloccate con un reggilampada in Inox per impedirne la vibrazione.
- Vetro temprato di sicurezza, fissato al corpo con griffe Inox.
- Guarnizioni in gomma siliconica bicomponente depositata direttamente sul vetro e sul coperchio con un sistema CNC.
- Staffa in acciaio zincato a caldo.
- Bloccaggio staffa efficace in ogni condizione, a mezzo di un dispositivo a cremagliera (passo 5°), con goniometro per la regolazione dell'apparecchio.
- Viteria esterna Inox.

Per l'alimentazione deve essere utilizzato un adeguato gruppo elettrico (reattore + condensatori e accenditore, dove previsto) alloggiato in appositi box (BOX/AL o BOX/PA) o su piastre zincate, da ordinare separatamente.

**CARACTERISTIQUES DE CONSTRUCTION**

- Corps et couvercle en aluminium injecté, peint après sablage et phosphochromage en gris aluminium (RAL 9006), résistant à la corrosion.
- Le couvercle est fixé sur la partie arrière du corps par des charnières.
- Boîtier de raccordement en aluminium avec couvercle imperdable en technopolymère.
- Réflecteurs en aluminium très pur anodisé et brillanté, semi-intensif (M) et intensif (INT).
- Les lampes sont fixées sur un support en Inox limitant les vibrations.
- Vitre en verre trempé securit retenue au corps de l'appareil par des pattes en acier Inox.
- Joint en silicone expansé bi-composant, anti-vieillessement, injecté directement sur la vitre.
- Etrier en acier galvanisé à chaud.
- Système de fixation de l'étrier avec dispositif à crémaillère (5°), avec goniomètre pour le réglage vertical de l'appareil.
- Visserie extérieure en Inox.

Les projecteurs doivent être alimentés avec un groupe appareillage (ballast + condensateurs + amorceur si besoin) logé dans un boîtier (BOX/AL ou BOX/PA) ou monté sur une platine galvanisée. Ces groupes appareillage possèdent leur code spécifique et doivent être commandés séparément, en plus de l'appareil.

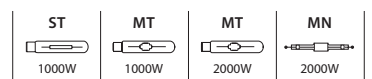



### LASER / M



94

Riflettore asim. / fascio medio - Réflecteur asymétrique / faisceau semi-intensif

01150013



1000W E40 MT  
2000W E40 ST-MT



NAV-T/SON-T/HQ-T/D/HPI-T  
HQI-T / HPI-T

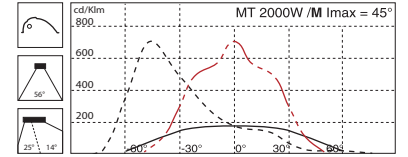

### LASER / M



94

Riflettore asim. / fascio medio - Réflecteur asymétrique / faisceau semi-intensif

01986013

2000W/400V - MN



MHN-LA

Apparecchi completi di vano accenditore ed accenditore a 3 fili (5 KV).  
Appareils complets avec box et amorceur 3 fils (5000V).

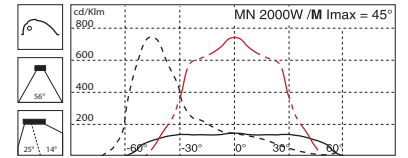

### LASER / INT



94

Riflettore asim. / fascio intensivo - Réflecteur asymétrique / faisceau intensif

01208013



1000W E40 MT  
2000W E40 ST-MT



NAV-T/SON-T/HQ-T/D/HPI-T  
HQI-T / HPI-T

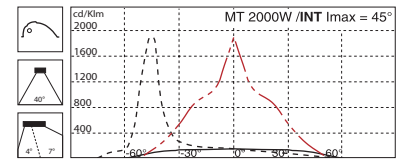

### LASER / INT



94

Riflettore asim. / fascio intensivo - Réflecteur asymétrique / faisceau intensif

01987013

2000W/400V - MN



MHN-LA

Apparecchi completi di vano accenditore ed accenditore a 3 fili (5 KV).  
Appareils complets avec box et amorceur 3 fils (5000 V).

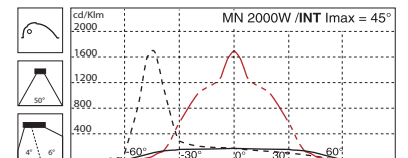

**Gruppi di Alimentazione**

Per tutti i proiettori dev'essere utilizzato un adeguato gruppo di alimentazione (reattori + condensatori, no accenditori), da ordinare in aggiunta all'apparecchio. Tali parti elettriche sono disponibili come accessori nei seguenti allestimenti:

- BOX/AL, in un box interamente in alluminio
- BOX/PA, in un box con base in alluminio e coperchio in poliammide
- su piastra zincata da installare in armadi elettrici o all'interno dei pali di sostegno dei proiettori.

**Groupes d'alimentation**

L'alimentation électrique doit être réalisée par l'intermédiaire d'un groupe appareillage (ballast + condensateurs, sans amorceur) compatible avec les caractéristiques de la lampe. Celui-ci est intégré dans un box étanche ou monté sur platine (à commander séparément). Ces groupes appareillage sont disponibles dans les versions suivantes :

- BOX/AL, entièrement en aluminium
- BOX/PA, avec base en aluminium et couvercle en polyamide
- sur platine galvanisée à installer dans les armoires électriques ou à l'intérieur des mâts qui soutiennent les projecteurs.

94

•14261013	/PA	1000W	8,3A	CRF		MT	HPI-T
•14104003	/PA	1000W	9,5÷10,3A	CRF		ST-MT	NAV-T/SON-T/HQ-T/D
•14215003	/PA	1000W	9,5÷10,3A	CRF		ST-MT	NAV-T/SON-T/HQ-T/D/MHN-LA
•14017694	/AL	1000W	8,3A	CRF		MT	HPI-T
•14017794	/AL	1000W	9,5÷10,3A	CRF		ST-MT	NAV-T/SON-T/HQ-T/D
•14013320	/AL	1000W	9,5÷10,3A	CRF		ST-MT	NAV-T/SON-T/HQ-T/D
•14106003	/AL	2000W	10,3A	CRF		MT	HQ-T
						MN	MHN-LA
•14274013	/AL	2000W	16,5A	CR		MT	HPI-T
•14045020	/AL	2000W	16,5A	CR		MT	HPI-T

••14025701	A0239/1000	1000W	8,3A	CRF		MT	HPI-T
••14020701	A0239/1002	1000W	9,5÷10,3A	CRF		ST-MT	NAV-T/SON-T/HQ-T/D
••14020601	A0238/2000	2000W	10,3A	CRF		MT	HQ-T
						MN	MHN-LA

- Completo di accenditore. - Avec amorceur.
- Senza accenditore. - Sans amorceur.

**Box/AL**

328

4xØ10  
160

PG16  
Ø10±14

**H07RN-F 3G2,5**

5x4mm<sup>2</sup>

**Box/PA**

245

4xØ10  
180

PG16  
Ø10±14

**H07RN-F 3G1,5**

6x2,5mm<sup>2</sup>

Ø230mm  
170

520

6x4mm<sup>2</sup>

14044720	A0291/1000 - 9,5÷10,3A	Accenditori per lampade:	E40	1000W	NAV-T / SON-T / HQ-T/D
14044820	A0292/2000 - 10,3A	Amorceurs pour lampes :	E40	2000W	HQ-T/D / MHN-LA
14044920	A0293/1000-2000W		E40	1000/2000W	HPI-T



**ACCESSORI**  
**ACCESSOIRES**

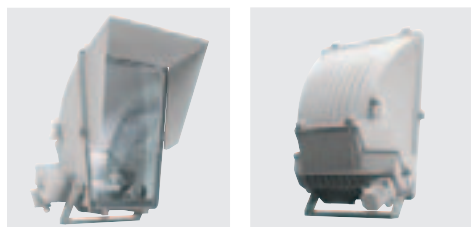

**14224013 A0054 94**  
Visiera in lamiera d'alluminio verniciata grigio alluminio RAL 9006.  
Visière en tôle d'aluminium peint en gris aluminium RAL 9006.



**14172003 A0075 94**  
Contentore in alluminio verniciato grigio RAL 9006, IP65, per l'alloggiamento dell'accenditore sull'apparecchio.  
Boîtier peint en gris aluminium RAL 9006, IP 65, pour montage de l'amorceur sur le projecteur.





# RAY

PROIETTORI - PROJECTEURS

I proiettori circolari **RAY**, compatti, di peso ridotto, con un'ampia e completa gamma di riflettori di alto rendimento, per uso esterno e interno, offrono una grande flessibilità di installazione che permette di realizzare impianti su misura, perfettamente aderenti alle necessità a prezzi contenuti.

Inoltre, il design moderno, accurato ed essenziale, l'alto livello delle finiture e della qualità dei materiali impiegati, conferiscono un ulteriore pregio alle installazioni realizzate con apparecchi RAY.

*Les projecteurs circulaires **RAY** sont particulièrement compacts, d'un faible poids et dotés d'une large gamme de réflecteurs haut rendement de 1000 à 2000 W, utilisables à l'extérieur et à l'intérieur. Ils offrent une flexibilité d'installation tout à fait remarquable et permettent leur utilisation dans de nombreuses applications à un prix très compétitif.*

*Une esthétique soignée, moderne et affirmée, un haut niveau de finition et la qualité des matériaux utilisés donnent une valeur ajoutée aux installations réalisées avec les projecteurs RAY.*



**Illuminazione di impianti sportivi**

l'illuminazione è ormai diventata uno dei protagonisti nei grandi eventi sportivi aumentandone il fascino e la fruibilità. Contribuisce inoltre ad esaltare il gesto atletico attirando l'attenzione generale sullo stesso.

RAY è un programma completo di potenti proiettori per lampade ad alogenuri metallici ad arco corto, da 1000W e 2000W per l'illuminazione ad alto livello di impianti sportivi (e di particolari architettonici).

**Eclairage d'installations sportives**

*L'éclairage est aujourd'hui au centre des grands événements sportifs, qu'ils soient internationaux, nationaux ou locaux. L'éclairage contribue de façon positive à l'ambiance générale et donne toute sa dimension au sport.*

*RAY est une série complète de projecteurs puissants destinés à l'éclairage d'ensembles sportifs (et à la mise en lumière d'éléments architecturaux). Ils permettent l'utilisation de lampes iodures métalliques de 1000 W et 2000 W dites à "arc court".*



Office building in Pavelec square - Moscow - Russian



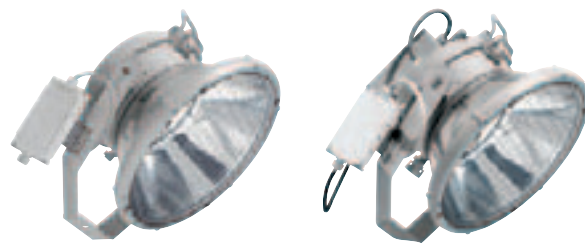

#### **Illuminazione architettuale**

La crescente sensibilità delle amministrazioni pubbliche e dei privati per la messa in valore dei beni artistici ed architettonici, ha creato la richiesta di proiettori che possano valorizzare i monumenti, creare effetti suggestivi, evidenziare un dettaglio, evitando dispersioni ed inquinamento luminoso.

#### **Eclairage architectural**

*L'intérêt toujours croissant de l'Etat, des collectivités publiques, des institutions privées pour la valorisation et la mise en lumière du patrimoine artistique et architectural influence très fortement la demande de projecteurs précis pour la mise en valeur d'objets, de monuments, tout en évitant la pollution lumineuse et les pertes de flux inutiles.*

**Superiore qualità della luce:** l'alta resa cromatica delle lampade ( $Ra > 90$ ) e le temperature di colore di 5800°K permettono la stabile e fedele riproduzione dei colori nelle riprese TV. La lampada ad arco corto, il suo perfetto posizionamento nel fuoco dei riflettori garantiscono comfort visivo, l'assoluto controllo dell'emissione luminosa e dell'abbagliamento.

**Une très haute qualité de lumière :** *rendement chromatique ( $Ra > 90$ ), température de couleur (5800°K), sont les conditions nécessaires à une transmission fidèle d'images pour la télévision couleur. La technologie de la lampe utilisée, dite à "arc court", permet de concentrer le flux essentiellement sur la surface à éclairer grâce à la focalisation rigoureuse et parfaite de celle-ci dans l'optique du réflecteur.*

**Efficienza energetica:** altissimi rendimenti, fino all'85%.

**Une économie d'énergie :** *très haut rendement de 85 %.*

**Progettazione flessibile:** la disponibilità di un'ampia e completa gamma di riflettori permette di progettare l'impianto su misura, in funzione delle specifiche esigenze.

**Une flexibilité dans le projet:** *une gamme large et complète de réflecteurs permet de réaliser les projets en fonction de leurs spécificités.*

**Sicurezza:** sono disponibili versioni predisposte per l'immediata riaccensione a caldo dei proiettori dopo un eventuale spegnimento.

**La sécurité** en cas de coupure de courant grâce à une version en réallumage immédiat à chaud.

**Costi competitivi:** la forte potenza abbinata alle ridotte dimensioni (minima resistenza al vento) permette di costruire torri faro significativamente più leggere e quindi più economiche. Come più economiche sono l'installazione e la manutenzione in quanto particolarmente facili e rapide.

**Un coût compétitif** grâce à la péréquation forte puissance/ petite dimension du projecteur (faible prise au vent) et mâts plus légers, donc plus économiques, permettant ainsi de réaliser de substantielles économies sur l'ensemble.

**Lunga durata:** i materiali resistenti alla corrosione e alle intemperie, la robustezza dell'apparecchio e la facilità di pulizia con un getto d'acqua, garantiscono la lunga durata dell'apparecchio e delle prestazioni.

**La pérennité du produit** grâce à l'utilisation de matériaux performants et résistants aux intempéries et à la corrosion.

**Innovazione e futuro:** costruire un impianto di illuminazione con proiettori RAY significa realizzare un impianto all'avanguardia con la migliore tecnologia oggi disponibile.

**Le "Must" en terme de technologies utilisées,** tant dans les sources que dans les matériaux et le concept.



	CLASS I	IP 66			IK 07÷09 2,6J÷18J			PG16 Ø10÷14		3x4mm <sup>2</sup>			
--	---------	-------	--	--	----------------------	--	--	----------------	--	--------------------	--	--	--





### RAY 1000



94

04002394	7°	1000W/230V - 10,3A
04002494	15°	1000W/230V - 10,3A
04002594	34°	1000W/230V - 10,3A
04003894	60°	1000W/230V - 10,3A



MN	HQI-TS/DS
MN	HQI-TS/DS
MN	HQI-TS/DS
MN	HQI-TS/DS

Apparecchi che possono funzionare solo nelle posizioni consentite, completi di accenditore e vetro temprato termicamente.

*Appareils ne pouvant fonctionner que dans les positions admises (cf. schémas page 43), complets avec amorceur et verre en verre trempé thermiquement.*

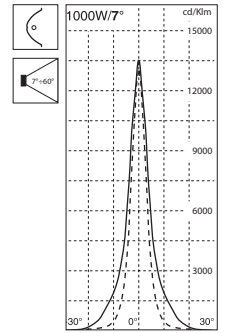

### RAY 1000 HU



94

04019694	7°	1000W/230V - 10,3A
04019794	15°	1000W/230V - 10,3A
04019894	34°	1000W/230V - 10,3A
04019994	60°	1000W/230V - 10,3A



MN	HQI-TS/DS
MN	HQI-TS/DS
MN	HQI-TS/DS
MN	HQI-TS/DS

Apparecchi che possono funzionare in tutte le posizioni, completi di accenditore, con vetro temprato chimicamente, con rete anticaduta vetro in Inox.

*Appareils ne pouvant fonctionner que dans les positions admises (cf. schémas page 43), complets avec amorceur et verre en verre trempé chimiquement, avec grillage anti-chute de verre en fil d'acier Inox.*

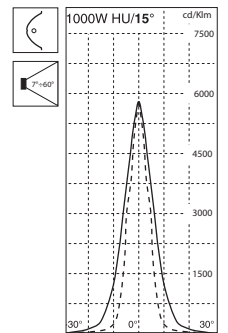

### RAY 2000



94

04002994	7°	2000W/400V - 12A
04003094	15°	2000W/400V - 12A
04003194	34°	2000W/400V - 12A
04004094	60°	2000W/400V - 12A



MN	HQI-TS/DS
MN	HQI-TS/DS
MN	HQI-TS/DS
MN	HQI-TS/DS

Apparecchi che possono funzionare solo nelle posizioni consentite, completi di accenditore e vetro temprato termicamente.

*Appareils ne pouvant fonctionner que dans les positions admises (cf. schémas page 43), complets avec amorceur et verre en verre trempé thermiquement.*

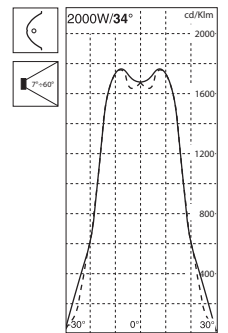

### RAY 2000 HU



94

04002694	7°	2000W/400V - 12A
04002794	15°	2000W/400V - 12A
04002894	34°	2000W/400V - 12A
04011994	60°	2000W/400V - 12A



MN	HQI-TS/DS
MN	HQI-TS/DS
MN	HQI-TS/DS
MN	HQI-TS/DS

Apparecchi che possono funzionare in tutte le posizioni, completi di accenditore, con vetro temprato chimicamente, con rete anticaduta vetro in Inox.

*Appareils ne pouvant fonctionner que dans les positions admises (cf. schémas page 43), complets avec amorceur et verre trempé chimiquement, avec grillage anti-chute de verre en fil d'acier Inox.*

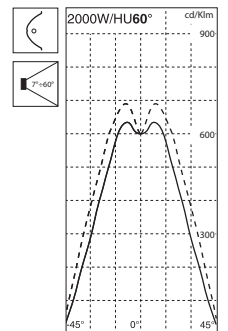

**RAY 2000 HU-HR**

94



04003294  
04003394  
04003494  
04016594

2000W/400V - 12A  
2000W/400V - 12A  
2000W/400V - 12A  
2000W/400V - 12A

MN  
MN  
MN  
MN



HQI-TS/DS  
HQI-TS/DS  
HQI-TS/DS  
HQI-TS/DS

Gli apparecchi Ray 2000HU-HR (Hot Restrike) sono completi di un dispositivo elettronico atto a fornire gli impulsi ad alta tensione necessari per la riaccensione a caldo della lampada. Sono forniti con una piastra cablaggio IP20, completa di timer, che deve essere adeguatamente alloggiata in un luogo protetto, a cura dell'installatore. Possono funzionare in tutte le posizioni.

*Les RAY 2000 HU-HR sont des projecteurs complets équipés d'un dispositif électronique apte à fournir les impulsions à haute tension nécessaires au réallumage à chaud de la lampe. Une platine de raccordement complète, IP 20, équipée d'un temporisateur, est fournie avec l'appareil. Elle doit être logée par l'installateur dans un emplacement protégé.*

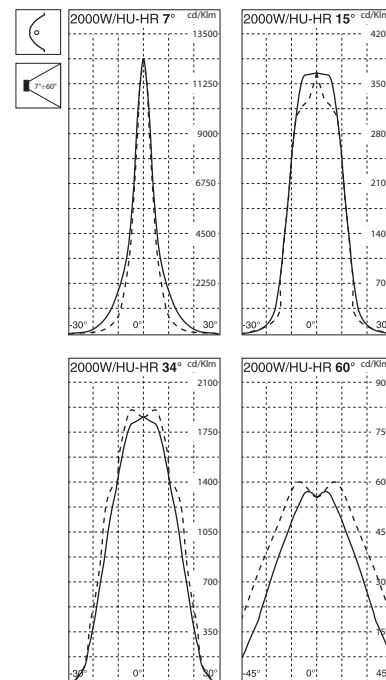

**Gruppi di Alimentazione**

Per tutti i proiettori dev'essere utilizzato un adeguato gruppo di alimentazione (reattori + condensatori, no accenditori), da ordinare in aggiunta all'apparecchio. Tali parti elettriche sono disponibili come accessori nei seguenti allestimenti:

- BOX/AL, in un box interamente in alluminio
- su piastra zincata da installare in armadi elettrici o all'interno dei pali di sostegno dei proiettori.
- Kit di alimentazione completo di reattore e condensatori.

**Groupes d'alimentation**

L'alimentation électrique doit être réalisée par l'intermédiaire d'un groupe appareillage (ballast + condensateurs, sans amorceur) compatible avec les caractéristiques de la lampe. Celui-ci est intégré dans un box étanche ou monté sur platine (à commander séparément). Ces groupes appareillage sont disponibles dans les versions suivantes :

- BOX/AL, entièrement en aluminium
- sur platine galvanisée à installer dans les armoires électriques ou à l'intérieur des mâts qui soutiennent les projecteurs.
- Kit d'alimentation comprenant ballast et condensateur.



BOX / AL



A0239



A0238



Kit 2000W



Kit 1000W

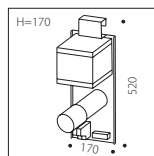
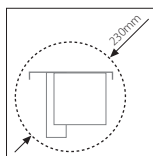
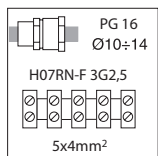
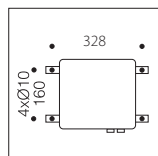



## ACCESSORI ACCESSOIRES



### 14013720 A0215

Rete anticaduta vetro in Inox. Già montata di serie sui modelli RAY 1000/2000 HU.

*Grillage anti-chute de verre en fil d'acier Inox. Déjà fourni d'origine avec les versions RAY 1000/2000 HU.*



### 14013620 A0214

Deflettore in alluminio per limitare il flusso luminoso diretto verso l'alto. Da montare internamente all'apparecchio. Sconsigliato per RAY 34° e 60°. Da ordinare contestualmente all'apparecchio.

*Déflecteur coupe-flux pour éviter la pollution lumineuse, à installer à l'intérieur de l'appareil. Déconseillé pour RAY 34° et 60°.*



### 14013420 A0213/1000W

Supplemento per accenditore temporizzato, da ordinare contestualmente all'apparecchio. Disponibile solo per 1000W.

*Majoration pour montage d'un amorceur temporisé, uniquement pour 1000 W, à commander en même temps que le projecteur.*



### 14013320 Box/AL 1002 1000W/230V 9,5÷10,3A CRF 14014394 Box/AL 2000 2000W/400V 12A CR

Box IP65 in alluminio grigio RAL 9006 completo di reattore e condensatori per l'alimentazione di apparecchi Ray da 1000W (Box /AL 1002) o da 2000W (Box/AL 2000).

*Box étanche IP 65 en aluminium peint en gris RAL 9006, avec ballast et condensateurs pour l'alimentation d'appareils RAY de 1000 W (Box/AL 1002) ou de 2000 W (Box/AL 2000).*



### 14020701 A0239/1002 1000W/230V 10,3A 14020601 A0238/2000 2000W/400V 10,3A

Reattore e condensatori per RAY 1000W (A0239) e 2000W (A0238), completi di fusibile ceramico, montati su piastra zincata, da alloggiare in armadi elettrici o all'interno dei pali di sostegno.

*Kit ballast et condensateurs pour RAY 1000W, complet avec fusible céramique, monté sur platine zinguée, pour l'installation dans des tableaux électriques ou dans les mâts.*



### 14260003 Set 1000W 9,5÷10,3A 14014420 Set 2000W 10,3A

Set di alimentazione completo di reattore e condensatori per l'alimentazione di apparecchi Ray da 1000W (Set 1000W) o da 2000W (Set 2000W).

*Kit d'alimentation comprenant ballast et condensateurs pour l'alimentation d'appareils RAY de 1000 W (Kit 1000 W) ou de 2000 W (Kit 2000 W).*









## WIN

PROIETTORI - PROJECTEURS

**WIN** sono proiettori High Performances compatti, con un design marcatamente geometrico, moderno e lineare. I profili spigolati e la profondità molto contenuta permettono di installare i proiettori Win in contesti e per scopi diversi:

- in modo discreto, con un ridotto impatto visivo (sottotetti, cornicioni, terrazze ecc.)
- caratterizzando e valorizzando in modo significativo l'installazione se utilizzati in spazi aperti.

Sono realizzati in due grandezze: WIN 01 (max 150W) e WIN 02 (max 400W).

E' inoltre possibile disporre degli apparecchi WIN per installazioni di arredo urbano, su testa palo (vedi soluzioni a pagina 338).

*Les **WIN** sont des petits projecteurs très performants, d'un design affirmé, simple, moderne et linéaire.*

*La hauteur réduite et le profil acéré autorisent leur intégration dans tout environnement à des fins variées :*

- *d'une façon très discrète et peu visible (corniches, terrasses, etc...),*
- *pour la mise en valeur significative d'une installation extérieure.*

*Ils sont réalisés en deux dimensions : WIN 01 (maxi 150 W) et WIN 02 (maxi 400 W).*

*Les WIN sont disponibles, aussi, en version pour installation en tête de mât en version "déco" (voir solutions page 338).*







WIN sono proiettori compatti per uso esterno ed interno, fortemente caratterizzati nella forma e per la ridotta altezza.

Gli apparecchi possono alloggiare molteplici sorgenti luminose e sono disponibili con riflettori simmetrici e asimmetrici a fascio medio e circolari intensivi. Utilizzando appropriatamente gli adeguati modelli è possibile la realizzazione di installazioni luminose in conformità con le recenti normative contro l'inquinamento luminoso verso la volta celeste.

Inoltre per soddisfare le diverse necessità, anche le più particolari, è disponibile una completa gamma di accessori per l'installazione e per il controllo del fascio luminoso.

Gli impieghi dei proiettori WIN01 e WIN02 sono svariati e molteplici, i più usuali sono:

l'illuminazione di piccole facciate, di esposizioni commerciali, la valorizzazione di particolari architettonici o d'arredo, l'illuminazione di insegne pubblicitarie, ecc..

I modelli WIN 02, aventi maggiore potenza, sono inoltre utilizzati per l'illuminazione di piccoli e medi impianti sportivi.

*Les WIN sont de petits projecteurs utilisables aussi bien à l'intérieur qu'à l'extérieur, d'un design affirmé et d'une hauteur réduite.*

*Les appareils peuvent loger différentes sources lumineuses et sont disponibles avec réflecteurs symétriques et asymétriques à faisceau moyen et circulaires intensifs. En utilisant le modèle le plus adapté, il est possible de réaliser des installations conformes aux nouvelles normes relatives à la pollution lumineuse due à l'éclairage de la voûte céleste.*

*Pour satisfaire aux contraintes les plus variées, y compris dans des conditions particulières, les projecteurs WIN sont disponibles avec une gamme complète d'accessoires pour l'installation et le contrôle du faisceau lumineux.*

*Les projecteurs WIN 01 et WIN 02 sont adaptés à de nombreuses utilisations, les applications les plus courantes étant : l'éclairage de petites façades, d'expositions commerciales, la mise en lumière et en valeur d'éléments architecturaux ou de décoration, l'éclairage de panneaux publicitaires, etc..*

*Les modèles WIN 02, de puissance supérieure, sont également adaptés à l'éclairage de petites et moyennes installations sportives.*

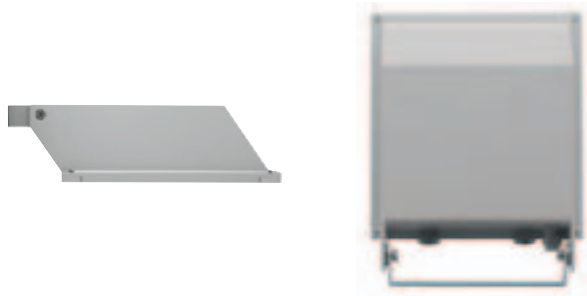

01/02		CLASS I	IP 66	F	1m	IK 08 5J	max 5,1kg	0,028m <sup>2</sup>	0,077m <sup>2</sup>	PG11 Ø5÷10	IK 08 6J	max 13,3kg	0,062m <sup>2</sup>	0,177m <sup>2</sup>	M20x1,5 Ø10÷14	CE
-------	--	---------	-------	---	----	-------------	-----------	---------------------	---------------------	---------------	-------------	------------	---------------------	---------------------	-------------------	----

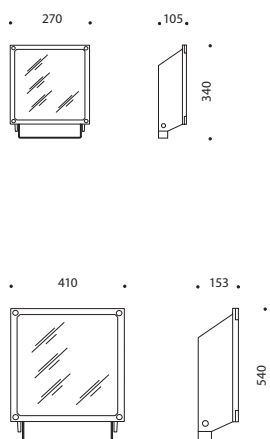

#### CARATTERISTICHE COSTRUTTIVE

- Corpo pressofuso in lega di alluminio, verniciato con polveri poliesteri di colore grigio alluminio metallizzato RAL 9006, previa sabbiatura e trattamento di fosfocromatazione, resistente alla corrosione.
- Riflettori simmetrici, asimmetrici o circolari, in alluminio purissimo brillantato ed ossidato.
- Vetro di sicurezza temprato alloggiato in un telaio in tecnopolimero, impermeabile in fase di manutenzione.
- Guarnizioni in gomma siliconica antinvecchiamento.
- Staffa in acciaio verniciato con polveri poliesteri RAL 9006 previa cataforesi.
- Win 01: pressacavo antistrappo PG11 per cavi H05RN-F 3G1÷1,5 Ø5÷10mm.
- Win 02: pressacavo antistrappo M20x1,5 per cavi H05RN-F 3G2÷2,5 Ø10÷14mm.
- Viteria esterna in acciaio Inox.

#### CARACTERISTIQUES DE CONSTRUCTION

- Corps en alliage d'aluminium injecté, peinture polyester après sablage et phosphochromage en RAL 9006 (gris aluminium) résistant à la corrosion.
- Réflecteurs symétriques, asymétriques ou circulaires en aluminium très pur, brillanté et anodisé.
- Vitre en verre trempé securit, retenue par cadre en technopolymère, restant solidaire du corps pendant la maintenance.
- Joint en silicone antivieillessement.
- Etrier en acier peint RAL 9006, après traitement par cathaphorèse.
- Win 01 : presse-étoupe à amarrage intégré PG11 pour câbles H05RN-F 3G1÷1,5 Ø 5 à 10 mm.
- Win 02 : presse-étoupe à amarrage intégré M20x1,5 pour câbles H05RN-F 3G2÷2,5 Ø 10÷14 mm.
- Visserie extérieure Inox.

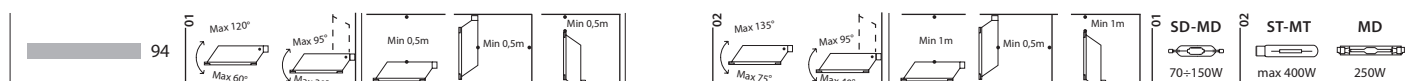



**WIN 01 Sim.**

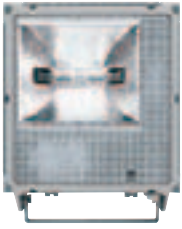

94

05144894  
05144994

Riflettore simmetrico / fascio medio - Réflecteur symétrique / faisceau extensif

70W RX7s SD-MD HQI-TS/MH-TD / CDM-TD/NAV-TS  
150W RX7s SD-MD HQI-TS/MH-TD / CDM-TD/NAV-TS

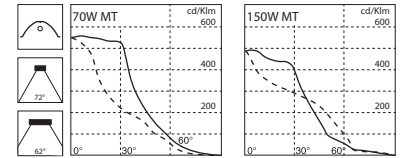

**WIN 01 Asim.**



94

05126394  
05126494

Riflettore asimmetrico / fascio medio - Réflecteur asymétrique / faisceau extensif

70W RX7s SD-MD HQI-TS/MH-TD / CDM-TD/NAV-TS  
150W RX7s SD-MD HQI-TS/MH-TD / CDM-TD/NAV-TS

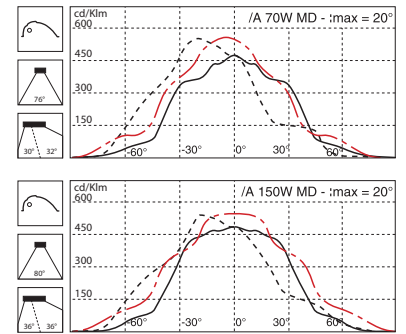

**WIN 01 Circ.**



94

05126594  
05126694

Riflettore circolare intensivo - Réflecteur circulaire intensif

70W RX7s SD-MD HQI-TS/MH-TD / CDM-TD/NAV-TS  
150W RX7s SD-MD HQI-TS/MH-TD / CDM-TD/NAV-TS

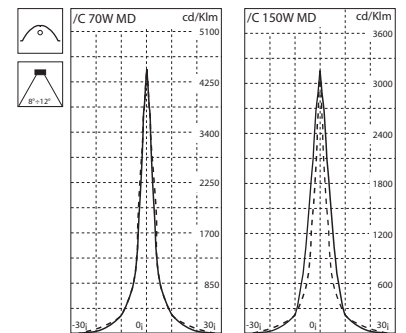

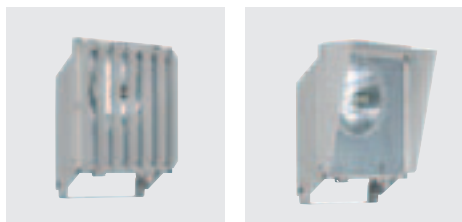
ACCESSORI  
ACCESSOIRES**14043294 A0286 94**

Frangiluce in acciaio verniciato grigio RAL 9006.  
*Grille de défilement en acier peint RAL 9006.*

**14043194 A0285 94**

Visiera in alluminio verniciata grigio RAL 9006.  
*Visière en aluminium peint RAL 9006.*

**14042920 A0283**

Vetro soft da montare in sostituzione del vetro standard.  
*Vitre "soft" à monter en remplacement de la vitre standard.*

**14043020 A0284**

Supplemento per vetro soft. Da ordinare contestualmente all'apparecchio per riceverlo già con vetro soft montato.

*Majoration pour vitre "soft". A commander avec son code spécifique en même temps que l'appareil pour recevoir celui-ci avec la vitre "soft" déjà montée.*

**14048104 A0305**

Staffa Inox WIN 01. Serve per evitare eventuali tracce di ruggine sulla superficie di installazione.  
*Etrier Inox WIN 01 (évite toute trace de rouille sur la surface d'installation).*

**14048204 A0306**

Supplemento staffa Inox da ordinare contestualmente all'apparecchio per riceverlo già con staffa Inox.

*Majoration "étrier inox" à commander en même temps que l'appareil pour le recevoir complet avec étrier Inox au lieu de l'étrier standard.*

**14043394 A0287/500 94**

Sbraccio da 500mm in lamiera d'acciaio per installazione a parete.  
*Bras support de 500 mm en tôle d'acier pour installation sur paroi.*

**14029094 A0259/1 94****14047194 A0259/2 94**

Supporto scorrevole in alluminio grigio RAL 9006 adatto per installare su pali Ø60÷76mm n°1-2 apparecchi WIN 01.

*Support coulissant en aluminium injecté, peint en gris RAL 9006, pour poteaux Ø 60 à 76 mm.*

**14048894 A0308/1 94****14049094 A0308/2 90° 94****14048994 A0308/2 180° 94****14049194 A0308/3 90° 94****14050294 A0325/3 120° 94****14049294 A0308/4 94**

Sbracci a testa palo per 1, 2, 3 o 4 apparecchi WIN 01, adatti per installazioni su pali Ø60-76mm, all'altezza max di 7,5m. Testa palo in alluminio e sbraccio in acciaio, verniciati RAL 9006.

*Supports tête de mât pour 1, 2, 3 ou 4 appareils, indiqués pour installation sur poteau de Ø 60-76 mm de hauteur maxi de 7,5 m. Tête de mât en aluminium et support en acier peint RAL 9006.*





**WIN 02 Sim.**



94

- 05143494
- 05143594
- 05143694
- 05143794
- 05143894

Riflettore simmetrico / fascio medio - Réflecteur symétrique / faisceau extensif

150W	E40	ST-MT		NAV-T/SON-T/CDM-TT
250W	E40	ST-MT		NAV-T/SON-T/HQI-T/D
400W	E40	ST-MT		NAV-T/SON-T/HQI-BT/D
250W	E40	MT		HPI-T Plus
400W	E40	MT		HPI-T Plus

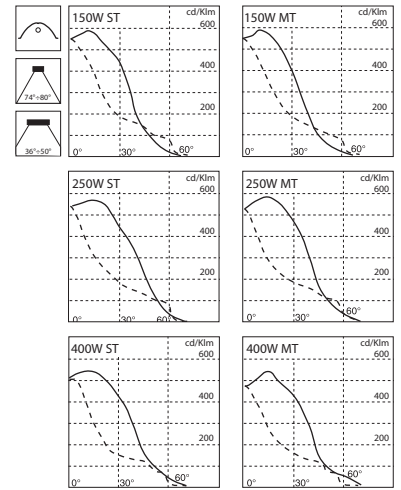



**WIN 02 Asim.**



94

- 05144094
- 05144194
- 05144294
- 05144394
- 05144494

Riflettore asimmetrico / fascio medio - Réflecteur asymétrique / faisceau extensif

150W	E40	ST-MT		NAV-T/SON-T/CDO-TT
250W	E40	ST-MT		NAV-T/SON-T/HQI-T/D
400W	E40	ST-MT		NAV-T/SON-T/HQI-BT/D
250W	E40	MT		HPI-T Plus
400W	E40	MT		HPI-T Plus

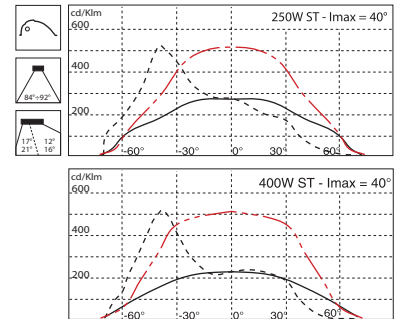

**WIN 02 Circ.**



94

- 05144694

Riflettore circolare intensivo - Réflecteur circulaire intensif

250W	Fc2	MD		HQI-TS/MH-TD
------	-----	----	---	--------------

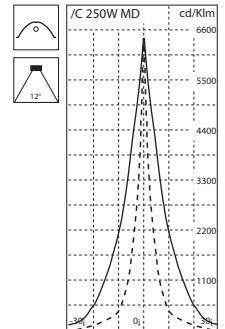



ACCESSORI  
ACCESSOIRES

**14045694 A0294 94**  
Frangiluce in acciaio verniciato grigio RAL 9006.  
*Grille de défilement en acier peint RAL 9006.*



**14045794 A0295 94**  
Visiera in alluminio verniciata grigio RAL 9006.  
*Visière en aluminium peint RAL 9006.*



**14045820 A0296**  
Vetro soft da montare in sostituzione del vetro standard.  
*Vitre "soft" à monter en remplacement de la vitre standard.*



**14045920 A0297**  
Supplemento per vetro soft. Da ordinare contestualmente all'apparecchio per riceverlo già con vetro soft montato.  
*Majoration pour vitre "soft". A commander avec son code spécifique en même temps que l'appareil pour recevoir celui-ci avec la vitre "soft" déjà montée.*

**14396993 A0105**  
Vetro prismaticizzato. Solo per apparecchi WIN 02/C.  
*Vitre WIN 02/C avec prismes.  
Utilisable uniquement avec les appareils WIN 02/C.*



**14057394 A0347 94**  
Staffa lunga in acciaio verniciato grigio RAL 9006.  
*Etrier long en acier peint gris RAL 9006.*



**14046120 A0299**  
Rinforzo staffa WIN 02. Serve per fissare il proiettore con un'unica vite M12 al centro della staffa.  
*Renforcement étrier WIN 02. A utiliser pour fixer le projecteur avec une seule vis M12 au centre de l'étrier.*



**14048694 A0307 94**  
Supporto da 1 m in lamiera d'acciaio verniciata grigio RAL 9006.  
*Support de 1 mètre en tôle d'acier extrêmement robuste peint en gris aluminium RAL 9006.*



**14051294 A0320/1 94**  
Supporto singolo verniciato grigio alluminio RAL9006, per installazione su testa palo Ø60÷76mm.  
*Support simple pour installation en tête de mât Ø 60 à 76 mm peint en gris aluminium RAL 9006.*



**14051394 A0320/2 94**  
Supporto doppio verniciato grigio alluminio RAL 9006, per installazione su testa palo Ø60÷76mm.  
*Support double pour installation en tête de mât Ø 60 à 76 mm peint en gris aluminium RAL 9006.*



**14068694 A0363/1 94**  
**14068794 A0363/2 90° 94**  
**14068894 A0363/2 180° 94**  
**14068994 A0363/3 90° 94**  
**14069094 A0363/3 120° 94**  
**14069194 A0363/4 94**  
Sbracci a testa palo per 1, 2, 3 o 4 apparecchi WIN02, adatti per installazioni su pali Ø76mm, all'altezza max di 15m. Testa palo in alluminio e sbraccio in acciaio, verniciati RAL 9006.  
*Supports tête de mât pour 1, 2, 3 ou 4 appareils, indiqués pour installation sur poteau de Ø 76 mm de hauteur maxi de 15 m. Tête de mât en aluminium et support en acier peint RAL 9006.*



## 5STARS 1

PROIETTORI - PROJECTEURS

**5STARS** sono proiettori High Performances di forma compatta, con un design moderno ed essenziale. Possono essere installati ovunque, in modo conveniente e discreto, anche nei luoghi architettonicamente più prestigiosi o in condizioni ambientali particolarmente severe. I proiettori 5STARS alloggiavano una estesissima gamma di lampade, con molteplici riflettori e sono realizzati in due grandezze:

**5STARS 1**, max 150W

**5STARS 2** da 250÷400W.

E' anche disponibile la versione 5STARS1000.

*Les **5STARS** sont des projecteurs très performants dont le design permet une grande flexibilité dans leur emploi. La largeur et la profondeur de la gamme offrent une multitude de solutions, y compris dans des sites protégés ou prestigieux dont l'accès est parfois difficile.*

*Les projecteurs 5STARS permettent, grâce à la variété des optiques, d'utiliser un large éventail de lampes allant de la 26 W fluocompacte à la 1000 W sodium haute pression ou iodures métalliques.*

*Ils existent en deux tailles :*

**5STARS 1**, max 150 W

**5STARS 2** de 250 à 400 W ou 600 à 1000 W.



Ashkelon train station - Israel



5STARS1 sono proiettori High Performances, moderni e lineari, per molteplici sorgenti luminose, da 26W a 150W.

I proiettori sono disponibili in due versioni base:

- con staffa orientabile
- completi di telaio per l'installazione in controsoffitti.

E' inoltre possibile disporre degli apparecchi 5STARS1 per installazioni su testa palo con ottica di tipo stradale e per installazioni di arredo urbano (vedi soluzioni a pagina 338).

La disponibilità di molteplici modelli realizzati in numerose versioni, con diversi tipi di riflettori e per svariate sorgenti luminose assicura grande flessibilità d'impiego e offre la migliore soluzione ad ogni esigenza illuminotecnica, d'installazione e d'ambientazione.

E' inoltre disponibile un'ampia e completa gamma di accessori per l'installazione e per il controllo del fascio luminoso, che permette di soddisfare anche le esigenze più particolari.

I proiettori 5STARS1 sono caratterizzati da:

- alto rendimento e perfetto controllo dell'emissione luminosa
- design compatto, moderno, essenziale
- finiture accurate
- resistenza alla corrosione
- facilità e rapidità di installazione e manutenzione
- affidabilità e lunga durata dei proiettori e delle relative prestazioni.

Gli apparecchi sono particolarmente indicati per l'installazione in ambienti prestigiosi e/o in severe condizioni di impiego, quando sono richieste prestazioni d'eccellenza e la realizzazione di scenografie luminose.

I proiettori 5STARS1 posizionati con il vetro parallelo al terreno non emettono assolutamente luce verso l'alto, permettendo, quindi, di realizzare impianti di illuminazione in assenza di inquinamento luminoso.

*Les 5STARS1 sont des projecteurs très performants au design fluide et moderne permettant l'utilisation de lampes diverses de 26 à 150 W.*

*Ils sont disponibles en deux versions de base :*

- avec étrier orientable,
- complets avec cadre d'encastrement pour installation dans des auvents (5STARS1 Recessed). Exemple : auvents de stations service.

*Les 5STARS1 sont disponibles, aussi, en version pour installation en tête de mât avec des réflecteurs de type "Eclairage public" et en version "déco" (voir solutions page 338).*

*La variété des optiques permet d'utiliser un vaste éventail de lampes autorisant une très grande flexibilité d'emploi en offrant de multiples solutions d'installations.*

*Les nombreux accessoires disponibles élargissent encore l'utilisation qui peut en être faite.*

*Les principales caractéristiques des 5STARS1 sont :*

- haut rendement et contrôle parfait du flux lumineux
- esthétique moderne, compacte et affirmée
- finition soignée
- résistance à la corrosion
- facilité d'installation et d'entretien
- fiabilité et pérennité du produit et de son rendement.

*Grâce à leur design et leur technicité, ces projecteurs permettent de s'intégrer dans des installations où l'éclairagiste doit en permanence concilier performances, résultats, budget et environnement.*

*Les projecteurs 5STARS1 installés avec la vitre parallèle au sol n'émettent pas de flux lumineux vers le haut et permettent ainsi la réalisation d'installations exemptes de pollution lumineuse.*



	<b>CLASS I</b> 	<b>IP 66</b> 			<b>IK 08</b> <b>7J</b>			<b>M16x1,5</b> <b>Ø5+10</b> 	<b>3x1+2,5mm²</b> 	<b>CE</b>		
--	--------------------	------------------	--	--	---------------------------	--	--	------------------------------------	-----------------------	-----------	--	--

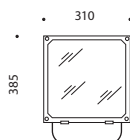

#### CARATTERISTICHE COSTRUTTIVE

- Corpo pressofuso in lega di alluminio, verniciato con polveri poliesteri di colore grigio alluminio metallizzato RAL 9006, previa sabbiatura e trattamento di fosfocromatazione, resistente alla corrosione.
- Riflettori realizzati in alluminio purissimo brillantato ed ossidato, disponibili in molteplici versioni: asimmetrici, con diversi gradi di asimmetria (Imax 20°÷45°), circolari, circolari asimmetrici (Imax 23°÷45°) e riflettori di tipo stradale.
- Vetro di sicurezza temprato alloggiato in un telaio in tecnopolimero, impermeabile in fase di manutenzione.
- Guarnizione in gomma siliconica antinvecchiamento.
- Piastra di supporto dei componenti elettrici in lamiera d'acciaio zincata.
- Componenti elettrici adatti per l'alimentazione a 230V/50Hz, se non diversamente specificato.
- Morsetto di alimentazione ad innesto rapido per cavi rigidi e flessibili 3x1,5mm<sup>2</sup> max.
- Pressacavo antistrappo M16x1,5 per cavi Ø5÷10mm.
- Staffa in acciaio verniciato con polveri poliesteri RAL 9006 previa cataforesi.
- Viteria esterna in Inox.

#### CARACTERISTIQUES DE CONSTRUCTION

- Corps en alliage d'aluminium injecté, peinture polyester après sablage et phosphochromage en RAL 9006 (gris aluminium), résistant à la corrosion.
- Réflecteurs réalisés en aluminium très pur, brillanté et anodisé, disponibles dans plusieurs versions : asymétriques, avec différents degrés d'asymétrie (Imax 20°÷45°), circulaires, circulaires asymétriques (Imax 23°÷45°) et de type "éclairage public".
- Vitre en verre trempé securit montée dans un cadre en technopolymère imperdable et restant solidaire durant les opérations de maintenance.
- Joint en caoutchouc de silicone anti-âge.
- Platine support des composants électriques en tôle d'acier zingué.
- Composants électriques prévus pour alimentation 230V/50Hz (sauf commande spéciale).
- Domino d'alimentation quick start pour des câbles aussi bien rigides que flexibles de 3x1,5 mm<sup>2</sup> maximum.
- Presse-étoupe M16x1,5 pour des câbles Ø 5 à 10 mm.
- Etrier en acier peint avec poudre polyester RAL 9006 après cataphorèse.
- Visserie extérieure Inox.

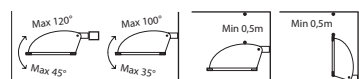



### 5STARS1 Asim. 20°



94

Riflettori asim. lmax 20° / fascio medio - Réflecteur asym. lmax 20° / faisceau extensif	
05077694	70W E27 ME  HQI-E/CDO-ET
05077594	70W E27 ST  NAV-T/SON-T Plus *
05077494	70W E27 SE  NAV-E/SON
05077794	100W E27 ME  HQI-E
05077894	150W E27 ME  HQI-E
•05077994	26W GX24q-3 FSM  DULUX-DE/PLC-4P
	32W GX24q-3 FSM  DULUX-TE
	42W GX24q-4 FSM  DULUX-TE/PLT-4P
•05085694	57W GX24q-5 FSM  DULUX-TE/PLT-4P

- Per lampade con accenditore incorporato. - Pour lampes à amorceur incorporé.  
 \* Si consiglia l'utilizzo del vetro soft (A0281). - On conseille d'utiliser la vitre "soft" (A0281).  
 • Con reattore elettronico 220÷240V 50/60Hz. - Avec ballast électronique 220/240V 50÷60Hz.

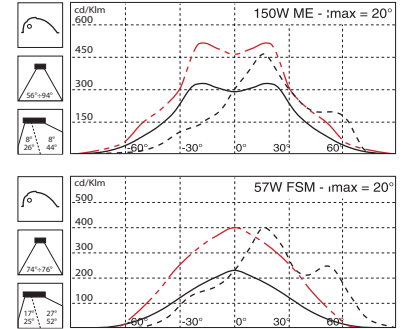

### 5STARS1 Asim. 45°



94

Riflettori asim. lmax 45° / fascio medio - Réflecteur asym. lmax 45° / faisceau extensif	
05077294	70W RX7s SD-MD  NAV-TS/HQI-TS/HCI-TS/MH-TD/CDM-TD
05077394	150W RX7s SD-MD  NAV-TS/HQI-TS/HCI-TS/MH-TD/CDM-TD

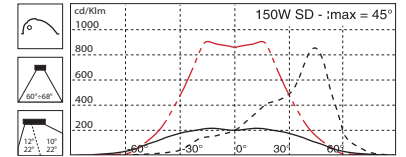

### 5STARS1 Circ.



94

Riflettore circolare intensivo - Réflecteur circulaire intensif	
05078094	70W G12 MT  HQI-T/HCI-T/CDM-T
05078194	150W G12 MT  HQI-T/HCI-T/CDM-T

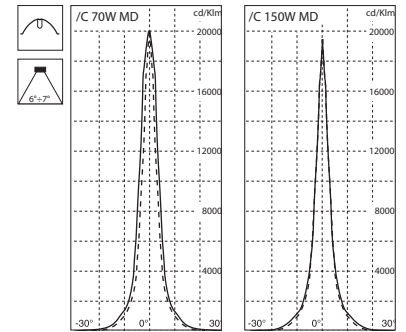

### 5STARS1 Circ. Asim 23° - 45°



94

Riflettore circolare asim. lmax 23°-45° - Réflecteur circulaire asym. lmax 23°-45°	
05085994	/C-A23 70W G12 MT  HQI-T/HCI-T/CDM-T
05086094	/C-A23 150W G12 MT  HQI-T/HCI-T/CDM-T
05086194	/C-A45 70W G12 MT  HQI-T/HCI-T/CDM-T
05086294	/C-A45 150W G12 MT  HQI-T/HCI-T/CDM-T

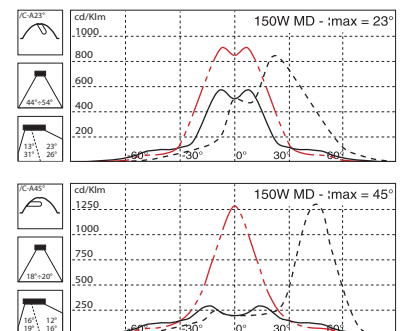



5STARS1 /WR

Le versioni 5STARS1/WR dispongono di un riflettore di tipo stradale (Cut Off) e sono indicate per l'illuminazione di superfici marcatamente rettangolari come ad esempio mura antiche, facciate industriali e commerciali, ecc.

Les versions 5STARS1/WR ont un réflecteur de type "Eclairage public" (cut off) et peuvent, aussi, être utilisées pour l'illumination de façades rectangulaires comme des murs anciens, des façades commerciales, industrielles, etc..



05101894	70W	E27	ME		HQI-E/CDO-ET
05101794	70W	E27	ST		NAV-T/SON-T Plus *
05101694	70W	E27	SE		NAV-E/SON
05101994	100W	E27	ME		HQI-E
05102094	150W	E27	ME		HQI-E
•05102194	26W	GX24q-3	FSM		DULUX-DE/PLC-4P
	32W	GX24q-3	FSM		DULUX-TE
	42W	GX24q-4	FSM		DULUX-TE/PLT-4P
•05102294	57W	GX24q-5	FSM		DULUX-TE/PLT-4P

- Per lampade con accenditore incorporato. - Pour lampes à amorceur incorporé.
- \* Si consiglia l'utilizzo del vetro soft (A0281). - On conseille d'utiliser la vitre "soft" (A0281).
- Con reattore elettronico 220÷240V 50/60Hz. - Avec ballast électronique 220/240V 50÷60Hz.

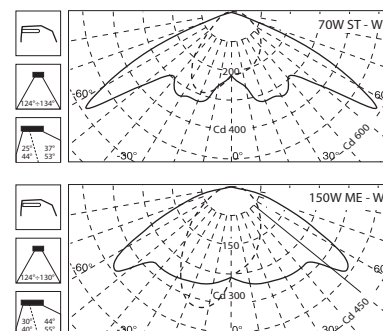

5STARS1 /Recessed

Tutti i modelli 5STARS1 (ad esclusione di quelli da 100 e 150W E27 e C-A45 150W) sono allestibili, su richiesta, nella versione **Recessed**, per l'installazione in controsoffitti.

Sotto, a titolo d'esempio, sono indicati i modelli più utilizzati.

- telaio in acciaio verniciato RAL 9006.
- angolari di sospensione e bloccaggio in lamiera d'acciaio zincata.
- per le temperature ambiente ammissibili interpellare il nostro servizio tecnico.

Tous les modèles de 5STARS 1 (à l'exception des modèles de 100 et 150W E27 et C-A45 150W) peuvent être fournis sur demande en version **Recessed** pour installation en encastré dans des auvents.

- cadre en acier Ral 9006
- équerre de fixation et pièce de blocage en tôle d'acier zingué
- SVP appelez notre Service Technique pour informations sur les températures ambiantes admises.

5STARS1 /R



05087794	/R-A45	70W	RX7s	SD-MD		NAV-TS / HQI-TS / HCI-TS / MH-TD / CDM-TD
05087894	/R-A45	150W	RX7s	SD-MD		NAV-TS / HQI-TS / HCI-TS / MH-TD / CDM-TD
05133194	/R-C	70W	G12	MT		HQI-T / HCI-T / CDM-T
05129594	/R-WR	70W	E27	ME		HQI-E / CDM-ET

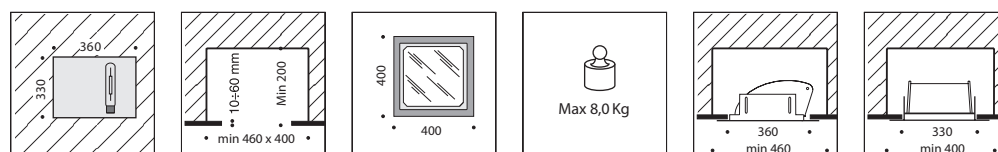
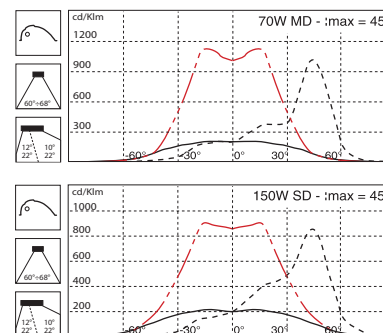



**ACCESSORI**  
**ACCESSOIRES**

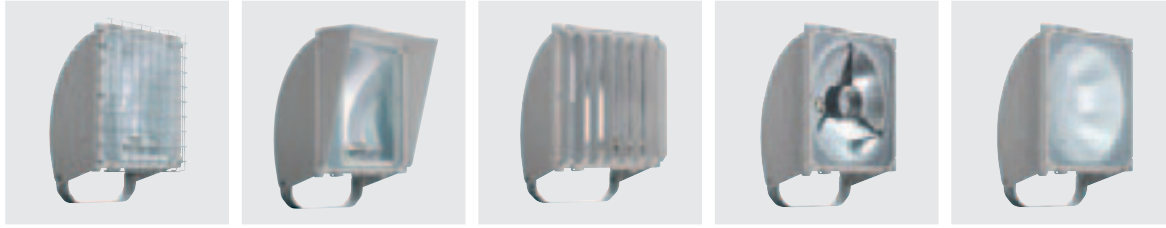

- 

**14016820 A0228**  
Griglia di protezione in acciaio (18 Joule).  
*Grille de protection en fil d'acier (18 Joules).*
- 

**14016994 A0229 94**  
Frangiluce in acciaio verniciato.  
*Grille de défilement en acier peint.*
- 

**14017094 A0230 94**  
Visiera in lamiera d'alluminio verniciata.  
*Visière en tôle d'aluminium peint.*
- 

**14017120 A0231**  
Paraluce circolare interno in alluminio (solo per 55STAR S1/C).  
*Visière circulaire interne en aluminium (pour le 55STAR S1/C uniquement).*
- 

**14017320 A0233**  
Vetro soft da montare in sostituzione del vetro standard.  
*Vitre en verre dépoli à monter à la place de la vitre standard.*
- 14042520 A0281**  
Supplemento per vetro soft. Da ordinare contestualmente all'apparecchio per riceverlo già con vetro soft.  
*Majoration pour vitre "soft". A commander avec son code spécifique en même temps que l'appareil pour recevoir celui-ci avec la vitre "soft" déjà montée.*
- 

**14017220 A0232**  
Vetro prismaticizzato. (solo per 55STAR S1/C - 1/CA).  
*Vitre striée (pour les 55STAR S1/C - 1/CA uniquement).*
- 

**14021420 A0244**  
Telaio in tecnopolimero autoestinguente VO-UL94, resistente al filo incandescente a 850°.  
*Cadre en technopolymère auto-extinguible VO-UL94 et résistant au fil incandescent à 850°.*

- 

**14020894 A0240 94**  
Staffa lunga in acciaio verniciato RAL 9006.  
*Etrier long en acier peint RAL 9006.*
- 

**14047904 A0303 04**  
Staffa INOX 55STAR S1.  
*Etrier Inox 55STAR S1.*
- 14048004 A0304 04**  
Supplemento staffa Inox da ordinare contestualmente all'apparecchio.  
*Majoration "étrier inox" à commander en même temps que l'appareil.*
- 

**14029094 A0259/1 94**  
**14047194 A0259/2 94**  
Supporto scorrevole in alluminio per installare su pali Ø60÷76mm n°1 o 2 apparecchi 55STAR S1.  
*Support coulissant en aluminium, pour l'installation de 1 ou 2 appareils 55STAR S1 sur des poteaux Ø 60 à 76 mm.*
- 

**14028894 A0258/1 94**  
Supporto per installare su testa palo Ø60÷76mm n°1 apparecchio 55STAR S1.  
*Support pour installer 1 appareil 55STAR S1 au sommet de mâts de Ø 60 à Ø 76 mm.*
- 

**14028994 A0258/2 94**  
Supporto per installare su testa palo Ø60÷76mm n°2 apparecchi 55STAR S1.  
*Support pour installer 2 appareils 55STAR S1 au sommet de mâts de Ø 60 à Ø 76 mm.*
- 

**14020994 A0241 94**  
Sbraccio da 600mm per installazione a parete, in lamiera d'acciaio.  
*Bras de 600 mm pour installation murale en tôle d'acier.*
- 14021194 A0243/1 94**  
**14063894 A0243/2-90° 94**  
**14021294 A0243/2-180° 94**  
**14063994 A0243/3-90° 94**  
**14050194 A0324/3-120° 94**  
**14021394 A0243/4 94**

Sbraccia a testa palo per 1, 2, 3 o 4 apparecchi 55STAR S1, adatti per installazioni su pali Ø60-76mm, all'altezza max di 7,5m. Testa palo in alluminio e sbraccio in acciaio, verniciati RAL 9006.  
*Supports tête de mât pour 1, 2, 3 ou 4 appareils, indiqués pour installation sur poteau de Ø 60-76 mm de hauteur maxi de 7,5 m. Tête de mât en aluminium et support en acier peint RAL 9006.*





## 5STARS 2

PROIETTORI - PROJECTEURS

**5STARS** sono proiettori High Performances di forma compatta, con un design moderno ed essenziale. Possono essere installati ovunque, in modo conveniente e discreto, anche nei luoghi architettonicamente più prestigiosi o in condizioni ambientali particolarmente severe. I proiettori 5STARS alloggiavano una estesissima gamma di lampade, con molteplici riflettori e sono realizzati in due grandezze: 5STARS1, max 150W  
5STARS2 da 250÷400W.  
E' anche disponibile la versione 5STARS1000.

*Les 5STARS sont des projecteurs très performants dont le design permet une grande flexibilité dans leur emploi. La largeur et la profondeur de la gamme offrent une multitude de solutions, y compris dans des sites protégés ou prestigieux dont l'accès est parfois difficile.*  
*Les projecteurs 5STARS permettent, grâce à la variété des optiques, d'utiliser un large éventail de lampes allant de la 26 W fluocompacte à la 1000 W sodium haute pression ou iodures métalliques.*  
*Ils existent en deux tailles :*  
*5STARS1, max 150 W*  
*5STARS2 de 250 à 400 W ou 600 à 1000 W.*



Hypermarket - Beirut - Lebanon

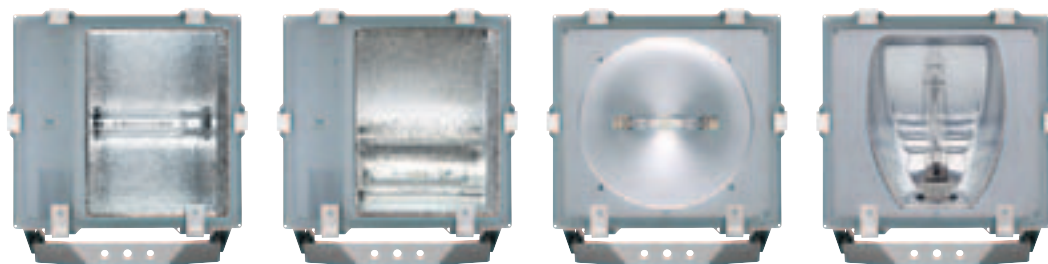

5STARS 2 sono proiettori High Performances da 250÷400W, di elevate qualità e prestazioni, per installazione all'interno ed all'esterno, caratterizzati da:

- design compatto, moderno ed essenziale
- finiture molto curate
- resistenza alla corrosione
- perfetto controllo dell'emissione luminosa
- elevate performances fotometriche
- possibilità di realizzare impianti di illuminazione in assenza di inquinamento luminoso
- affidabilità e la lunga durata dei proiettori
- facilità e rapidità di manutenzione
- possibilità di utilizzare molteplici sorgenti luminose
- disponibilità di una gamma completa di riflettori ed accessori.

Quanto sopra permette di soddisfare ogni esigenza progettuale e di installare appropriatamente e vantaggiosamente i proiettori 5STARS 2 in ogni contesto, il più prestigioso o in severe condizioni ambientali.

Le installazioni più ricorrenti sono quelle di impianti sportivi indoor e outdoor, di torrifaro per aree di media grandezza, di particolari architettonici e di esterni industriali.

Utilizzando gli appropriati modelli, gli apparecchi 5STARS 2 sono particolarmente indicati per l'illuminazione di tunnel, ad esempio con il sistema a controflusso (5STARS 2/A55).

I proiettori 5STARS 2 sono disponibili in due versioni base:

- con staffa orientabile
- completi di telaio per controsoffitti (5STARS 2 Recessed). Questa versione è particolarmente indicata per l'illuminazione di stazioni distributrici di carburanti o di installazione indoor a controsoffitto.

E' inoltre possibile disporre degli apparecchi 5STARS 2 per installazioni di arredo urbano (vedi pag.339).

*Les 5STARS 2 250 et 400W sont des projecteurs de très haute qualité et très performants pour installation aussi bien à l'extérieur qu'à l'intérieur, caractérisés par :*

- design fluide, moderne, compact et affirmé*
- finitions soignées*
- résistance à la corrosion*
- contrôle parfait du flux lumineux*
- excellentes performances photométriques*
- absence de pollution lumineuse dans certaines configurations d'installation*
- fiabilité et pérennité du produit*
- facilité d'installation et d'entretien*
- gamme très large grâce aux différents modèles, aux puissances et à la variété des sources utilisées et des accessoires*
- disponibilité d'une gamme complète de réflecteurs et d'accessoires.*

*Ces caractéristiques permettent de satisfaire toutes les exigences et d'installer les appareils 5STARS 2 de la manière la plus convenable dans tout milieu, même le plus prestigieux et dans les conditions ambiantes les plus contraignantes.*

*Les applications les plus courantes vont du complexe sportif en extérieur ou en intérieur, à l'éclairage d'espaces importants à partir de mâts de grande hauteur, d'aires de stockage et de stationnement et aussi de mise en lumière et en valeur d'éléments architecturaux.*

*Certains modèles de 5STARS 2 sont particulièrement indiqués pour l'éclairage de galeries souterraines, de tunnels routiers ou ferroviaires grâce au système dit "à contre flux" (5STARS 2/A55).*

*Les projecteurs 5STARS 2 sont disponibles en deux versions de base :*

- avec étrier orientable,*
- complets avec cadre d'encastrement pour installation dans des auvents (5STARS 2 Recessed). Cette version est particulièrement indiquée pour installation dans les stations service de distribution de carburant et pour utilisation à l'intérieur dans des auvents.*

*Les 5STARS 2 sont disponibles, aussi, en version pour installation en tête de mât en version "déco" (voir solutions page 339).*

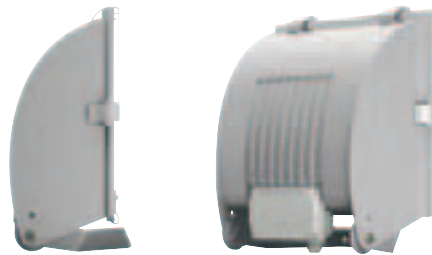

	<b>CLASS I</b> 	<b>IP 66</b> 			<b>IK 08</b> <b>5J</b>				<b>M20x1.5</b> <b>Ø10÷14</b> 	<b>3x2,5÷4mm²</b> 	<b>CE</b>		
--	--------------------	------------------	--	--	---------------------------	--	--	--	-------------------------------------	-----------------------	-----------	--	--



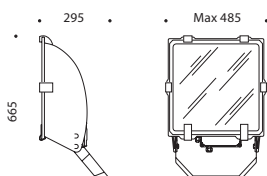

**CARATTERISTICHE COSTRUTTIVE**

- Corpo pressofuso in alluminio, verniciato in colore grigio alluminio RAL 9006, previa sabbiatura e trattamento di fosfocromatazione. Resistente alla corrosione.
- Riflettori di tipo simmetrico, asimmetrici con diversi gradi di asimmetria (Imax 45° e 55°), circolare e riflettori di tipo stradale, tutti realizzati in alluminio purissimo brillantato ed ossidato.
- Piastra cablaggio sagomata per fungere anche da dissipatore di calore. Ciò consente di mantenere contenuta la temperatura dei componenti elettrici, aumentandone così la durata.
- Vetro di sicurezza sodico-calcico, spessore 5mm, temprato termicamente.
- Guarnizione in mousse siliconica bicomponente, depositata direttamente sul vetro con un sistema CNC.
- Clips in alluminio estruso ed ossidato con molla in Inox AISI 302.
- Staffa in acciaio verniciata RAL 9006.
- Goniometro graduato in alluminio per la regolazione dell'orientamento.

**CARACTERISTIQUES DE CONSTRUCTION**

- Corps en aluminium injecté, peint après sablage et phosphochromage en couleur gris aluminium (RAL 9006), résistant à la corrosion.
- Optiques : symétrique et asymétrique (Imax 45° et 55°), circulaire et de type éclairage public en aluminium très pur, anodisé et brillanté.
- Platine de fixation appareillage assurant un meilleur coefficient de dissipation thermique des composants électriques, prolongeant ainsi leur durée de vie.
- Vitre en verre trempé securit, épaisseur 5 mm.
- Joint en silicone expansé bi-composant, anti-vieillessement, injecté directement sur la vitre par système CNC.
- Clips imperdables en aluminium extrudé et anodisé avec ressort Inox AISI 302.
- Etrier en acier peint (RAL 9006).
- Goniomètre gradué en aluminium pour faciliter une orientation simple et précise.

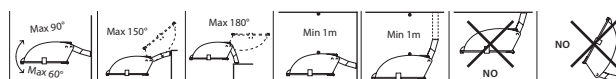

ST	MT	SD	MD
max 400W	max 400W	max 400W	max 400W



### 5STARS2 / Sim.

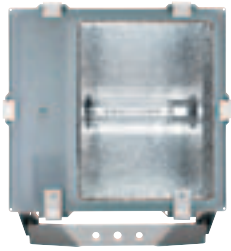

94

05069694  
05069794  
05069894  
05069994

Riflettore simmetrico / fascio medio - Réflecteur symétrique / faisceau extensif

250W	E40	MT		HPI-T Plus
250W	E40	ST-MT		NAV-T/SON-T/HQI-T/D
400W	E40	MT		HPI-T Plus
400W	E40	ST-MT		NAV-T/SON-T/HQI-BT/D

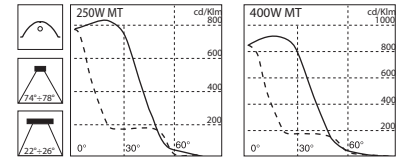

### 5STARS2 / Asim. 45° / 55°



94

05070094  
05070194  
05070294  
05070394  
05070994  
05071094  
05071194  
05071294

Riflettore asimmetrico / fascio medio - Réflecteur asymétrique / faisceau extensif

/A45	250W	E40		MT	HPI-T Plus
/A45	250W	E40		ST-MT	NAV-T/SON-T/HQI-T/D
/A45	400W	E40		MT	HPI-T Plus
/A45	400W	E40		ST-MT	NAV-T/SON-T/HQI-BT/D
/A55	250W	E40		MT	HPI-T Plus
/A55	250W	E40		ST-MT	NAV-T/SON-T/HQI-T/D
/A55	400W	E40		MT	HPI-T Plus
/A55	400W	E40		ST-MT	NAV-T/SON-T/HQI-BT/D

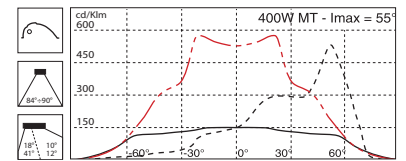
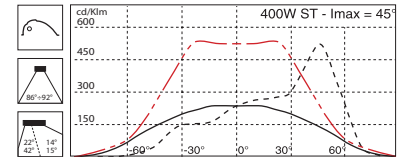

### 5STARS2 / Sim. Fc2

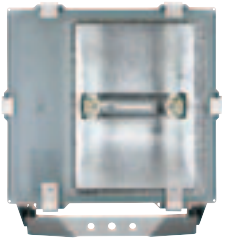

94

05189694  
05189794  
05189894

Riflettore simmetrico / fascio medio - Réflecteur symétrique / faisceau extensif

250W	Fc2	SD		NAV-TS
250W	Fc2	MD		HQI-TS/MH-TD
400W	Fc2	SD-MD		NAV-TS/HQI-TS

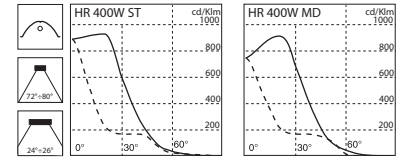

### 5STARS2 / Asim. 45° Fc2

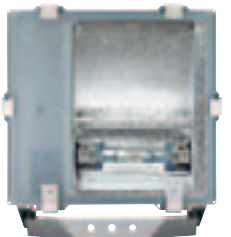

94

05189994  
05190094  
05190194

Riflettore asimmetrico / fascio medio - Réflecteur asymétrique / faisceau extensif

250W	Fc2	SD		NAV-TS
250W	Fc2	MD		HQI-TS/MH-TD
400W	Fc2	SD-MD		NAV-TS/HQI-TS

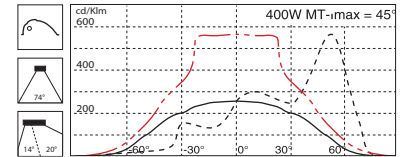

### 5STARS2 / Circ.

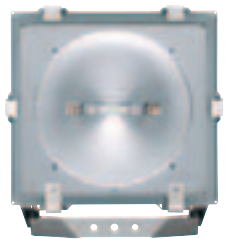

94

05071794  
05071894  
05071994

Riflettori circ. / fascio intensivo Réflecteur circ. / faisceau intensif

250W	Fc2	MD		MH-TD/HQI-TS
250W	Fc2	SD		NAV-TS
400W	Fc2	SD-MD		NAV-TS/HQI-TS

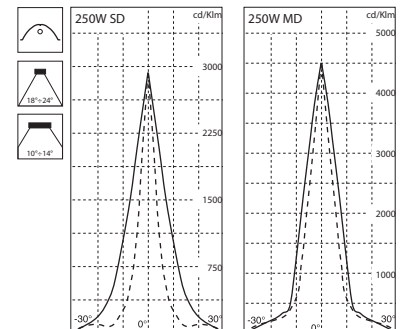

5STARS2 /WR

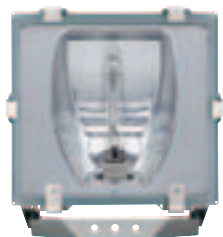

Le versioni 5STARS 2/WR dispongono di un riflettore di tipo stradale (Cut Off) e sono indicate per l'illuminazione di superfici marcatamente rettangolari come ad esempio mura antiche, facciate industriali e commerciali, ecc.  
 Les versions 5STARS 2/WR ont un réflecteur de type "Eclairage public" (Cut Off) et sont indiquées pour l'illumination des façades rectangulaires, comme des murs anciens, façades industrielles et commerciales, etc.

94

05071394	250W	E40	MT		* HPI-T Plus
05071494	250W	E40	ST-MT		NAV-T/SON-T/HQI-T/D
05071594	400W	E40	MT		* HPI-T Plus
05071694	400W	E40	ST-MT		NAV-T/SON-T/HQI-BT/D

\* HPI-T Plus - posizione di funzionamento orizzontale ± 20°. HPI-T Plus - Position de fonctionnement : horizontale ± 20°.

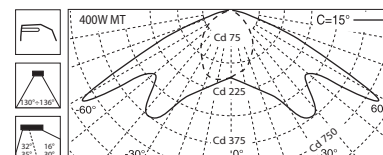

5STARS2 /HR

5STARS 2 HR (Hot Restrike) sono proiettori 5Stars2 completi di un dispositivo elettronico atto a fornire gli impulsi ad alta tensione (35kV), necessari per la riaccensione immediata a caldo della lampada. L'alimentazione elettrica è da effettuare come per un normale apparecchio 5Stars 2. I proiettori 5Stars 2 HR hanno un peso complessivo di 17,5 Kg ed un grado di protezione IP 65.  
 5STARS 2 HR (Hot Restrike) est une version disposant d'un système de réamorçage à chaud obtenu grâce à l'utilisation d'un dispositif électronique procurant de nombreuses impulsions à haute tension (35 kV) et permettant le réallumage immédiat de la lampe à chaud. Le raccordement électrique s'effectue normalement, comme pour un appareil 5Stars 2 classique. Attention : le poids d'un 5Stars 2 HR équipé d'un tel système est plus élevé (17,5 Kg par appareil) et l'IP s'en trouve réduit à IP 65.

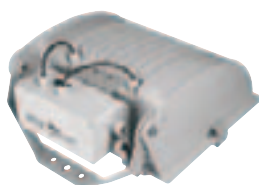

94

05154394	/HR-S	400W	Fc2		SD-MD	NAV-TS/HQI-TS
05154494	/HR-A45	400W	Fc2		SD-MD	NAV-TS/HQI-TS

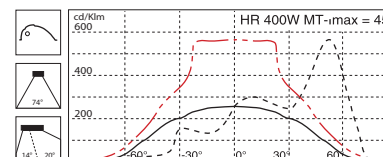
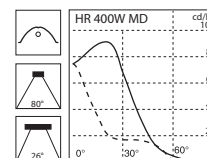

5STARS2 /Recessed

Tutti i modelli da 250-400W (escluso 400W Fc2), a richiesta, sono allestibili nella versione 5STARS 2/Recessed per l'installazione in controsoffitti (pensiline di stazioni carburanti, installazioni sportive controsoffittate). Negli apparecchi è possibile, a richiesta, montare dispositivi per l'illuminazione d'emergenza, all'interno dell'apparecchio o in un box separato, secondo i modelli.

- Telaio in acciaio verniciato RAL 9006,
- Viteria esterna in acciaio Inox.

Tous les modèles de 250 à 400 W (sauf 400 W Fc2) peuvent être fournis dans la version 5STARS 2/Recessed avec cadre d'encastrement pour installation dans des auvents (de stations-service et de salles de sport). Ces appareils peuvent être fournis sur demande équipés d'un dispositif d'éclairage secours, monté à l'intérieur de l'appareil ou dans un box séparé, selon les modèles.

- Cadre en acier peint RAL 9006
- équerre de fixation et pièces de blocage en tôle d'acier zingué.

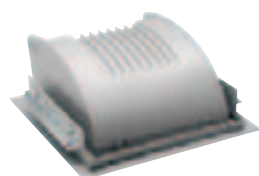

94

05075094	/R-S	250W	E40		MT	HPI-T Plus
05075294	/R-S	250W	E40		ST-MT	NAV-T/SON-T/HQI-T/D
05075394	/R-S	400W	E40		ST-MT	NAV-T/SON-T/HQI-BT/D
05075494	/R-A45	250W	E40		ST-MT	NAV-T/SON-T/HQI-T/D
05122094	/R-A45	400W	E40		ST	HPI-T Plus
05075594	/R-A45	400W	E40		ST-MT	NAV-T/SON-T/HQI-BT/D
05133294	/R-C	250W	Fc2		MD	MH-TD/HQI-TS

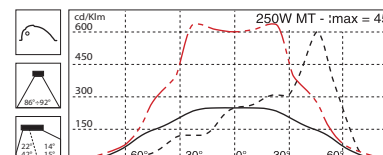
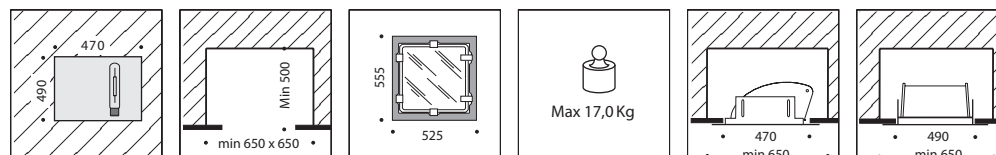
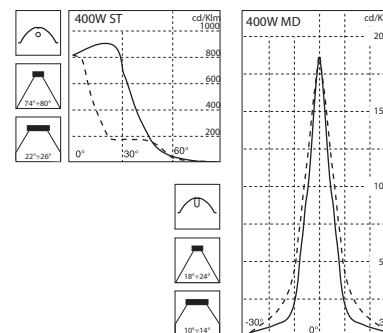



## ACCESSORI ACCESSOIRES

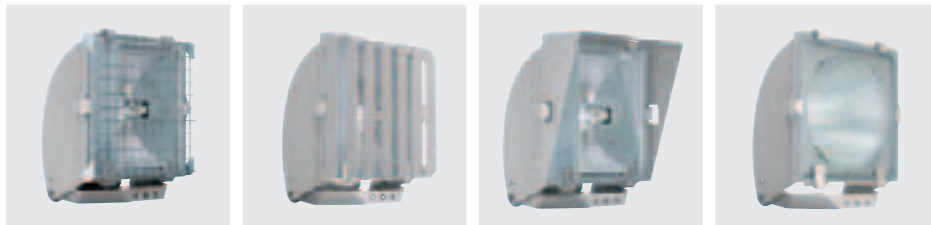

### 14012520 A0210

Griglia di protezione in filo d'acciaio zincato Ø3mm. (18 Joule). Non adatta per versioni Recessed.

*Grille de protection réalisée en fil d'acier zingué Ø 3mm (18 Joules). Non utilisables avec versions Recessed.*

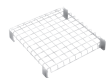

### 14012320 A0208 94

Frangiluce in acciaio verniciato grigio RAL 9006. Non adatta per versioni Recessed.

*Grille de défilement en gris aluminium RAL 9006. Non utilisable avec versions Recessed.*



### 14012420 A0209 94

Visiera in alluminio verniciata grigio RAL 9006. Non adatta per versioni Recessed.

*Visière en gris aluminium RAL 9006. Non utilisable avec versions Recessed.*



### 14026520 A0249

Vetro soft da montare in sostituzione del vetro standard.

*Vitre en verre dépoli à monter à la place de la vitre standard.*



### 14042620 A0282

Supplemento per vetro soft. Da ordinare contestualmente all'apparecchio per riceverlo già con vetro soft.

*Majoration pour vitre soft. A commander avec son code spécifique en même temps que l'appareil pour recevoir celui-ci avec la vitre "soft" déjà montée.*

### 14002099 A0163

Vetro prismatico adatto solo per apparecchi 5STARS 2/C.

*Vitre striée pour les appareils 5STARS2/C uniquement.*



### 14012620 A0211/1 94

Supporto per installare su testa palo Ø60÷76mm n°1 apparecchio 5STARS2.

*Support pour installer 1 appareil 5STARS 1 au sommet de mâts de Ø 60 à Ø 76 mm.*



### 14012720 A0211/2 94

Supporto per installare su testa palo Ø60÷76mm n°2 apparecchi 5STARS 2.

*Support pour installer 2 appareils 5STARS 1 au sommet de mâts de Ø 60 à Ø 76 mm.*



### 14011594 A0031 94

Supporto da 1m in robusta lamiera d'acciaio grigio alluminio RAL 9006. Bras support de 1 m, en tôle d'acier peint en gris aluminium RAL 9006.



### 14041494 A0278 94

Sbraccio da 800mm per installazione a parete, in lamiera d'acciaio verniciata RAL 9006.

*Bras de 800 mm pour installation murale, en tôle d'acier peint RAL 9006.*



### 14063594 A0270/1 94

### 14045294 A0270/2-90° 94

### 14063694 A0270/2-180° 94

### 14045394 A0270/3-90° 94

### 14052394 A0330/3-120° 94

### 14063794 A0270/4 94

Sbracci a testa palo per 1, 2, 3 o 4 apparecchi 5STARS 2, adatti per installazioni su pali Ø76mm, all'altezza max di 15m. Testa palo in alluminio e sbraccio in acciaio, verniciati RAL 9006. (Vedi pag. 339).

*Supports tête de mât pour 1, 2, 3 ou 4 appareils, indiqués pour installation sur poteau de Ø 76 mm de hauteur maxi de 7,5 m. Tête de mât en aluminium et support en acier peint RAL 9006 (voir page 339).*



### 14044620 A0290

Rinforzo staffa 5STARS 2. Serve per fissare il proiettore con un'unica vite M12÷M14 al centro della staffa.

*Renforcement étrier 5STARS 2. A utiliser pour fixer le projecteur avec une seule vis M12÷M14 au centre de l'étrier.*



### 14021720 A0245

### 14042320 A0280/Recessed

Dispositivo di commutazione per l'accensione e/o la riaccensione immediata di una seconda lampada (HDG-E27 max 250W), da ordinare contestualmente all'apparecchio. Non adatto per versioni circolari.

*Dispositif d'allumage ou de réallumage immédiat à chaud d'une deuxième lampe (HDG-E27 maxi 250W), à commander en option en même temps que le projecteur. Non utilisable avec versions circulaires.*



### 14013420 A0213 / 35-1000W

Supplemento per accenditore temporizzato, da ordinare contestualmente all'apparecchio. Adatto per tutti i modelli 5STARS 2.

*Majoration pour amorçeur temporisé à commander en option en même temps que le projecteur. Pour tous les modèles 5STARS2.*





Gymnase - Strasbourg - France



Métropolitain - Paris - France



## JOLLY

PROIETTORI - PROJECTEURS

**JOLLY** sono proiettori multiuso per lampade ad alogenuri metallici e sodio alta pressione da 70÷400W, con riflettori simmetrici e asimmetrici, essenziali, compatti, in grado di offrire:

- elevato rendimento
- robustezza e affidabilità
- estrema facilità e rapidità di installazione e manutenzione.

I proiettori Jolly sono interamente fabbricati nello stabilimento SBP di Ghisalba. Grazie alla elevata ingegnerizzazione del progetto ed automazione del processo produttivo sono caratterizzati da un elevato rapporto qualità-prezzo.

Jolly sono disponibili in due grandezze:

- **JOLLY 1** 70 ÷ 150 RX7s
- **JOLLY 2** 150 ÷ 400 E40

*Les **JOLLY** sont des projecteurs multifonctionnels pour lampes iodures métalliques et sodium haute pression de 70 à 400 W, disponibles en version symétrique et asymétrique. Ils répondent particulièrement aux exigences suivantes :*

- *haut rendement*
- *robustesse et fiabilité*
- *facilité et rapidité d'installation, maintenance aisée.*









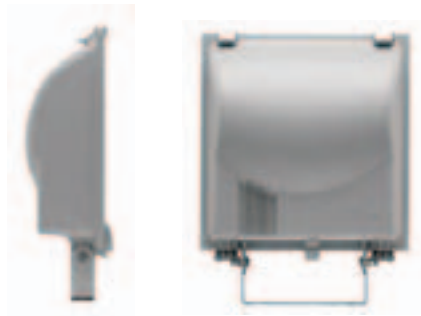









*Grâce à notre très grande expérience ainsi qu'à l'automatisation du processus de fabrication, la nouvelle série de projecteurs Jolly est caractérisée par un excellent rapport qualité / prix.*

*Les Jolly sont disponibles en deux tailles :*

- **JOLLY 1** 70 ÷ 150 RX7s
- **JOLLY 2** 150 ÷ 400 E40





 Jolly 1-2	 CLASS I	 IP 65	 F	 1m	 Jolly 1	 IK 07 3J	 max 4,7kg	 0,025m <sup>2</sup>	 0,074m <sup>2</sup>	 PG11 Ø5-10	 Jolly 2	 IK 08 5J	 max 10kg	 0,056m <sup>2</sup>	 0,17m <sup>2</sup>	 M20x1,5 Ø10-14	 CE
---	---	---	---	--	---	---	---	---	---	---	---	--	--	---	--	---	--





JOLLY 1

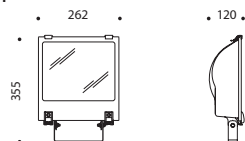

JOLLY 2

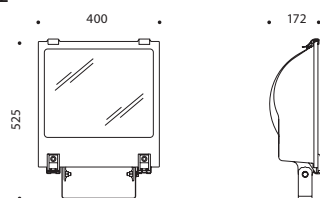

Jolly 1 - Jolly 2: CARATTERISTICHE COSTRUTTIVE

- Corpo pressofuso in lega di alluminio, verniciato previa sabbatura e trattamento di fosfocromatazione, con polveri poliestere di colore grigio alluminio metallizzato RAL 9006, resistente alla corrosione.
- Riflettori in alluminio purissimo brillantato ed ossidato.
- Vetro temprato di sicurezza smaltato, incernierato al corpo in modo imperdibile con cerniere in tecnopolimero.
- Guarnizione in silicone antivecchiamento.
- Clips di chiusura imperdibili in alluminio estruso e ossidato, con molla Inox.
- Staffa in acciaio, verniciata grigio alluminio RAL 9006.
- Jolly 1: pressacavo antistrappo PG11 per cavi H05RN-F 3G1 Ø5÷10mm.
- Jolly 2: pressacavo antistrappo M20x1,5 per cavi H05RN-F 3G1,5÷2,5 Ø10÷14mm.
- Viteria esterna in acciaio Inox.

Jolly 1 - Jolly 2: CARACTERISTIQUES DE CONSTRUCTION

- Corps en alliage d'aluminium injecté, peinture époxy polyester après sablage et phosphochromage en RAL 9006 (gris aluminium) résistant à la corrosion.
- Réflecteurs en aluminium très pur anodisé et brillanté.
- Vitre en verre trempé securit restant solidaire du corps par l'intermédiaire de charnières en technopolymère.
- Joint en silicone antiveilleissement.
- Clips de fermeture imperdables en aluminium extrudé anodisé, avec ressort Inox.
- Etrier en acier peint en gris aluminium (RAL 9006).
- Jolly 1 : presse-étoupe à amarrage intégré PG11 pour câbles H05RN-F 3G1 Ø 5 à 10 mm.
- Jolly 2 : presse-étoupe à amarrage intégré M20x1,5 pour câbles H05RN-F 3G1,5÷2,5 Ø 10÷14 mm.
- Visserie extérieure en acier Inox.

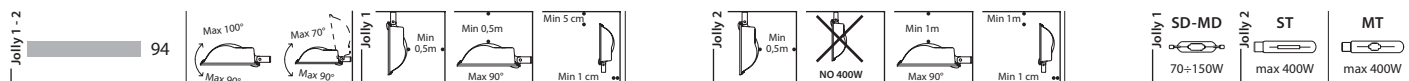



### Jolly 1 Sim.

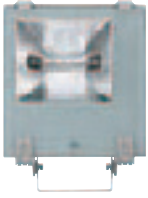

94

05208694  
05208794

Riflettore simmetrico / fascio medio - Réflecteur symétrique / faisceau extensif

70W	RX7s	SD-MD		HQI-TS/MH-TD / CDM-TD/NAV-TS
150W	RX7s	SD-MD		HQI-TS/MH-TD / CDM-TD/NAV-TS

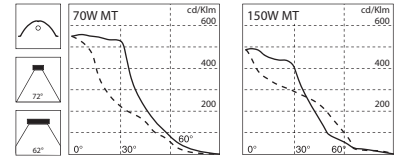

### Jolly 1 Asim.



94

05208894  
05208994

Riflettore asimmetrico / fascio medio - Réflecteur asymétrique / faisceau extensif

70W	RX7s	SD-MD		HQI-TS/MH-TD / CDM-TD/NAV-TS
150W	RX7s	SD-MD		HQI-TS/MH-TD / CDM-TD/NAV-TS

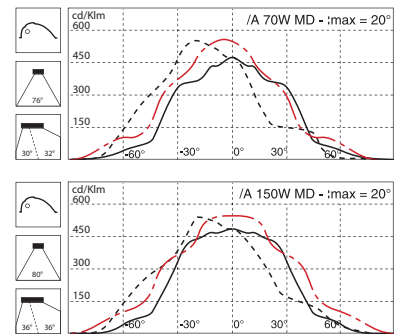



### JOLLY 2 Sim.



94

05187794  
05187994  
05188194  
05187894  
05188094

Riflettore simmetrico / fascio medio - Réflecteur symétrique / faisceau extensif

150W	E40	ST-MT		NAV-T/SON-T/CDO-TT
250W	E40	ST-MT		NAV-T/SON-T/HQI-T/D
400W	E40	ST-MT		NAV-T/SON-T/HQI-BT/D
250W	E40	MT		HPI-T Plus
400W	E40	MT		HPI-T Plus

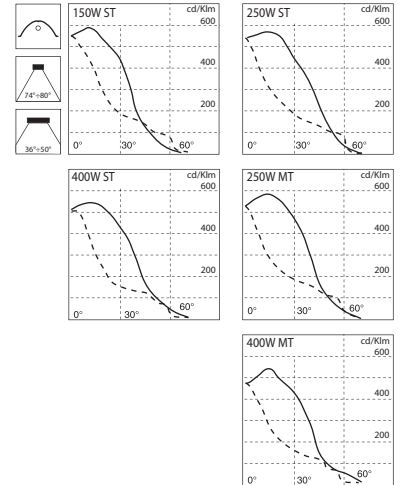



### JOLLY 2 Asim.



94

05188294  
05188494  
05188694  
05188394  
05188594

Riflettore asimmetrico / fascio medio - Réflecteur asymétrique / faisceau extensif

150W	E40	ST-MT		NAV-T/SON-T/CDO-TT
250W	E40	ST-MT		NAV-T/SON-T/HQI-T/D
400W	E40	ST-MT		NAV-T/SON-T/HQI-BT/D
250W	E40	MT		HPI-T Plus
400W	E40	MT		HPI-T Plus

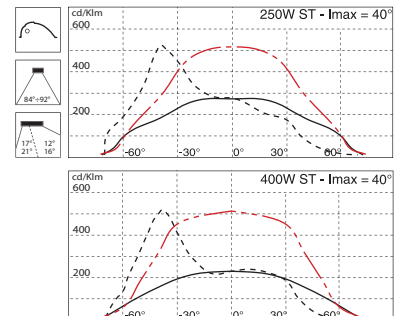



17:45

C13

C14

建行个人理财  
从容驾驭财富



## LEO

PROIETTORI - PROJECTEURS

**LEO** sono proiettori compatti, professionali, multifunzionali da 150÷400W per uso esterno ed interno.

Per soddisfare le diverse esigenze installative ed illuminotecniche gli apparecchi sono realizzati con molteplici riflettori, sorgenti luminose e una completa gamma di accessori.

Riflettori disponibili:

- simmetrico, fascio medio
- asimmetrico, fascio medio
- circolare intensivo
- ottica di tipo stradale a fascio medio.

*Les **LEO** sont des projecteurs multifonctionnels compacts et professionnels de 150 à 400 W pour utilisation à l'extérieur et à l'intérieur.*

*Les appareils sont disponibles avec plusieurs réflecteurs, pour différentes sources lumineuses et une gamme complète d'accessoires pour satisfaire les différentes exigences d'installation et d'illumination. Photométries disponibles :*

- réflecteur symétrique à faisceau lumineux moyen
- réflecteur asymétrique à faisceau lumineux moyen
- réflecteur circulaire intensif
- réflecteur avec optique de type "éclairage public" à faisceau lumineux moyen.

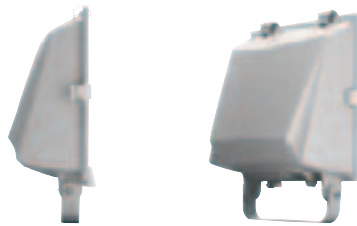

	CLASS I 	IP 65 	F 	1m 	IK 09 15J 	850° 	0,16m <sup>2</sup> 	max 12kg 	M20x1,5 Ø10-14 	3x2,5mm <sup>2</sup> 	CE
--	-------------	-----------	-------	--------	------------------	----------	------------------------	--------------	-----------------------	--------------------------	----

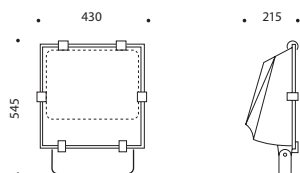

#### CARATTERISTICHE COSTRUTTIVE

- Corpo pressofuso in lega di alluminio, verniciato previa sabbatura e trattamento di fosfocromatazione, con polveri poliestere di colore grigio alluminio metallizzato RAL 9006 resistente alla corrosione.
- Riflettori in alluminio purissimo brillantato ed ossidato.
- Vetro temprato di sicurezza smaltato, incernierato al corpo in modo impermeabile con cerniere in tecnopolimero e molla di ritegno in Inox.
- Guarnizione in mousse siliconica bicomponente depositata direttamente sul vetro con un sistema a controllo numerico CNC.
- Clips di chiusura impermeabili in alluminio estruso e ossidato, con molla Inox.
- Staffa in acciaio, verniciata grigio alluminio RAL 9006.
- Pressacavo antistrappo IP68 M20x1,5.
- Viteria esterna in acciaio Inox.

#### CARACTERISTIQUES DE CONSTRUCTION

- Corps en alliage d'aluminium injecté, peinture époxy polyester après sablage et phosphochromage en RAL 9006 (gris aluminium), résistant à la corrosion.
- Réflecteurs en aluminium très pur anodisé et brillanté.
- Vitre en verre trempé securit restant solidaire du corps par l'intermédiaire de charnières en technopolymère avec ressort Inox.
- Joint en silicone expansé bi-composant injecté directement sur la vitre, avec système de contrôle CNC.
- Clips de fermeture imperdables en aluminium extrudé anodisé, avec ressort Inox.
- Etrier en acier peint en gris aluminium (RAL 9006).
- Presse-étoupe à amarage intégré IP68 M20x1,5.
- Visserie extérieure en acier Inox.

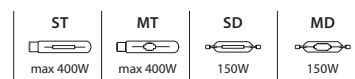
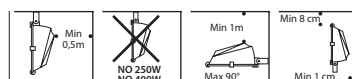
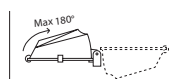



### LEO Sim.



94

05057194  
05056694  
05056794  
05056894  
05056994  
05057094

Riflettore simmetrico / fascio medio - *Réflecteur symétrique / faisceau extensif*

150W	RX7s	SD-MD		HQI-TS/MH-TD/NAV-TS
150W	E40	ST-MT		NAV-T/SON-T/CDO-TT
250W	E40	ST-MT		NAV-T/SON-T/HQI-T/D
400W	E40	ST-MT		NAV-T/SON-T/HQI-BT/D
250W	E40	MT		HPI-T Plus
400W	E40	MT		HPI-T Plus

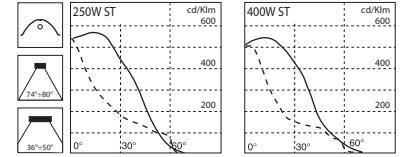

### LEO Asim.



94

05058094  
05057594  
05057694  
05057794  
05057894  
05057994

Riflettore asim. / fascio medio - *Réflecteur asym. / faisceau semi-intensif*

150W	RX7s	SD-MD		HQI-TS/MH-TD/NAV-TS
150W	E40	ST-MT		NAV-T/SON-T/CDO-TT
250W	E40	ST-MT		NAV-T/SON-T/HQI-T/D
400W	E40	ST-MT		NAV-T/SON-T/HQI-BT/D
250W	E40	MT		HPI-T Plus
400W	E40	MT		HPI-T Plus

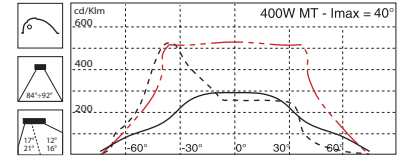

### LEO Circ.



94

05058494

Riflettori circolare / fascio intensivo *Réflecteur circulaire / faisceau intensif*

/C	150W	RX7s		SD-MD	HQI-TS/MH-TD/NAV-TS
----	------	------	--	-------	---------------------

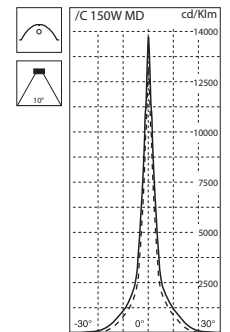

### LEO /WR



94

05061394  
05061494  
05061594

Riflettore asim. / fascio medio - *Réflecteur asym. / faisceau semi-intensif*

/WR	100W	E40		ST	NAV-T/SON-T
/WR	150W	E40		ST-MT	NAV-T/SON-T/CDO-TT
/WR	250W	E40		ST-MT	NAV-T/SON-T/HQI-T/D

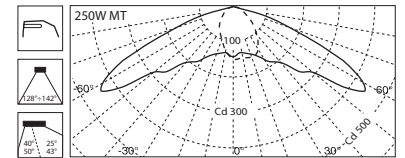

### LEO /WR Soft



94

05061794  
05061894  
05061994

Riflettore asim. / fascio medio - *Réflecteur asym. / faisceau semi-intensif*

/WR	100W	E40		ST	NAV-T/SON-T
/WR	150W	E40		ST-MT	NAV-T/SON-T/CDO-TT
/WR	250W	E40		ST-MT	NAV-T/SON-T/HQI-T/D

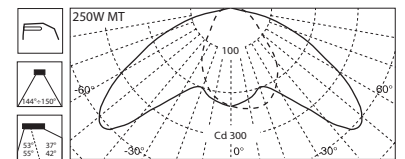

Apparecchi completi di vetro Soft.  
*Appareils avec vitre soft.*

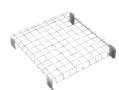

ACCESSORI  
ACCESSOIRES

**14327933 A0084**  
Griglia di protezione in filo d'acciaio zincato Ø3mm. (18 Joule).  
*Grille de protection réalisée en fil d'acier zingué Ø3 mm (18 Joules).*



**14009794 A0085 94**  
Frangiluce in acciaio verniciato grigio RAL 9006.  
*Grille de défilement en gris aluminium RAL 9006.*



**14009594 A0070 94**  
Visiera in alluminio verniciata grigio RAL 9006.  
*Visière en gris aluminium RAL 9006.*

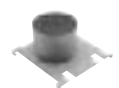

**14009894 A0169 94**  
Paraluce circolare in acciaio verniciato RAL 9006 (solo per LEO/C).  
*Visière circulaire en acier peint RAL 9006 (pour le LEO/C uniquement).*



**14018220 A0234**  
Vetro soft da montare in sostituzione del vetro standard.  
*Vitre en verre dépoli à monter à la place de la vitre standard.*



**14396993 A0105**  
Vetro prismatico adatto solo per apparecchi LEO/C.  
*Vitre striée pour les appareils LEO/C uniquement.*



**14009694 A0083 94**  
Staffa lunga in acciaio verniciato RAL 9006 per installazioni a soffitto.  
*Etrier long en acier peint RAL 9006 pour installation au plafond.*

**14001699 A0160/Inox**  
Staffa LEO in INOX per evitare tracce di ruggine sulla superficie di installazione.  
*Etrier en acier Inox (évite toute trace de rouille sur la surface d'installation).*



**14009994 A0104/1 94**  
**14010094 A0104/2 94**  
Supporti per l'installazione singola (1) e doppia (2) degli apparecchi LEO su testa palo Ø60÷76mm.  
*Support simple (1) ou double (2) pour installation des appareils LEO en tête de mât (Ø 60 à 76 mm).*



**14012294 A999 94**  
Attacco per pali Ø60÷80mm in acciaio grigio alluminio RAL 9006.  
*Fixation en acier pour poteaux Ø 60 à 80 mm peint en gris aluminium RAL 9006.*



**14011594 A0031 94**  
Supporto da 1m in robusta lamiera d'acciaio grigio alluminio RAL 9006.  
*Bras support de 1m, en tôle d'acier peint en gris aluminium RAL 9006.*

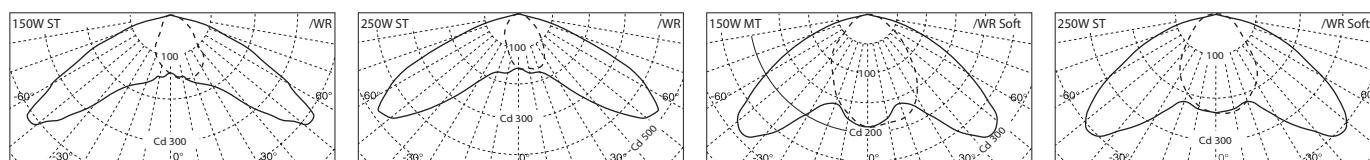
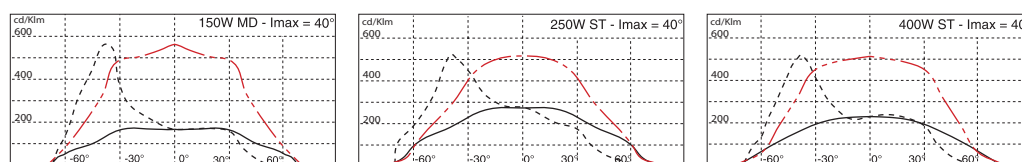
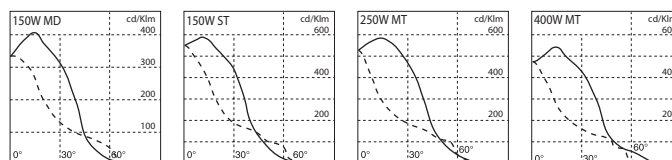



## YPSILON

PROIETTORI - PROJECTEURS

**"Y"psilon** sono piccoli proiettori dal design moderno e compatto, per uso esterno ed interno. Sono particolarmente adatti per l'illuminazione di vetrine, piccoli monumenti, particolari architettonici, chiese, pannelli pubblicitari, insegne ecc.. La profondità molto contenuta dell'apparecchio attenua l'impatto visivo dello stesso e lo rende particolarmente adatto per l'installazione mascherata su cornicioni, sottotetti ecc.. Per soddisfare le varie esigenze sono disponibili riflettori asimmetrici, circolari, simmetrici per lampade fluorescenti e una completa gamma di accessori.

*Les "Y"psilon sont des petits projecteurs dont le design moderne et compact permet leur utilisation tant en extérieur qu'en intérieur.*

*Ils sont particulièrement conseillés pour l'éclairage de devantures de magasins, de petits monuments, de détails architecturaux, d'intérieurs d'églises, d'enseignes, de panneaux publicitaires, etc... L'épaisseur très réduite du YPSILON limite son impact visuel : il peut donc s'intégrer et se fondre totalement dans l'environnement (exemple : corniches, niches, etc...). Des versions avec réflecteur asymétrique ou circulaire en version SHP et symétrique en version fluocompacte sont disponibles, ainsi qu'une gamme complète d'accessoires permettant ainsi de couvrir de nombreuses applications.*



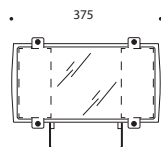
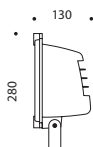

**CARATTERISTICHE COSTRUTTIVE**

- Corpo pressofuso in lega di alluminio, sabbiato e verniciato in tre colori: nero, bianco RAL 9010 e grigio alluminio metallizzato RAL 9006.
- Telaio in tecnopolimero, impermeabile in fase di manutenzione.
- Guarnizione in silicone antinvecchiamento.
- Vetro di sicurezza temprato.
- Riflettori in alluminio purissimo brillantato e ossidato. In abbinamento con le lampade a scarica sono disponibili riflettori asimmetrici a fascio medio e circolari intensivi. In abbinamento con le lampade fluorescenti compatte è disponibile un riflettore simmetrico diffondente.
- Staffa in lamiera d'acciaio verniciata.
- Viteria esterna Inox.

**CARACTERISTIQUES DE CONSTRUCTION**

- Corps en alliage d'aluminium injecté, sablé et peint en trois couleurs : noir, blanc RAL 9010 ou gris aluminium RAL 9006.
- Cadre en technopolymère restant solidaire du corps pendant les opérations de maintenance.
- Joint en silicone anti-âge.
- Vitre en verre trempé sécurisé.
- Réflecteurs en aluminium très pur anodisé et brillanté, de type asymétrique semi-extensif et circulaire intensif en version SHP et de type symétrique en version fluocompacte.
- Etrier en tôle d'acier peint.
- Visserie extérieure Inox.

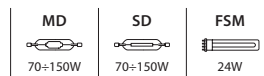
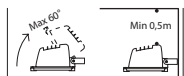
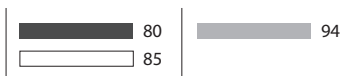



### YPSILON / Asim.



80 85 94 Riflettori asimmetrici - Réflecteur asymétrique

05945013 05947023 05067894 70W  
05944013 05946023 05067994 150W RX7s SD-MD HQI-TS/MH-TD  
CDM-TD/NAV-TS

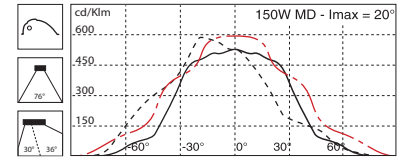
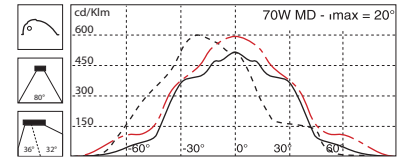

### YPSILON / Circ.



80 85 94 Riflettore circolare intensivo - Réflecteur circulaire intensif

05949013 05951023 05068394 70W  
05948013 05950023 05068494 150W RX7s SD-MD HQI-TS/MH-TD  
CDM-TD/NAV-TS

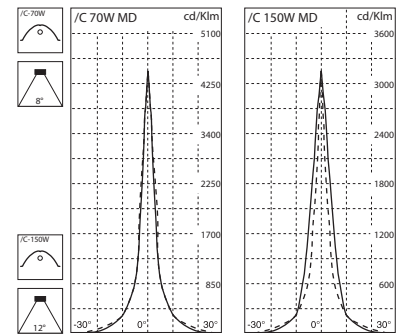

### YPSILON / Fluo



80 85 94 Riflettori simmetrici - Réflecteur symétrique

05959013 05960023 05068294 2x24W 2G11 FSD DULUX-L-SP/PL-L

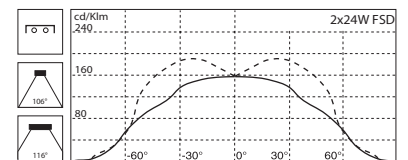

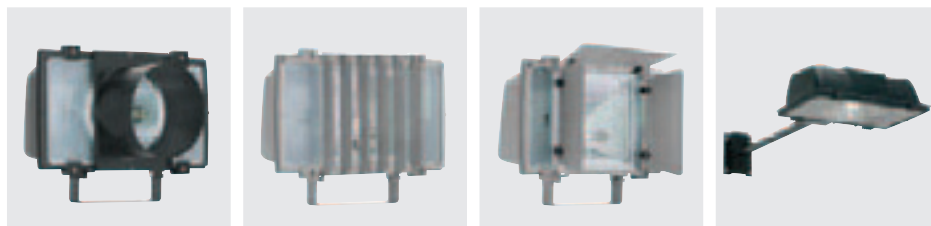
**ACCESSORI**  
**ACCESSOIRES**

**14467013 A0146**

Sostituendo il telaio standard con il telaio A0146 (disponibile solo in nero) l'apparecchio diventa resistente a 850°C al filo incandescente. (VO-UL94)

*Pour donner une résistance au fil incandescent de 850°C (VO-UL 94), remplacer le cadre standard par le cadre A0146 (en noir uniquement).*

**14351993 A0090 80**
**14012094 A0090 94**

Paraluce circolare in alluminio verniciato nero o grigio RAL 9006, solo per YPSILON/C.

*Visière circulaire en aluminium peint en noir ou gris (RAL 9006), uniquement pour YPSILON/C.*

**14350993 A0089 80**
**14011994 A0089 94**

Frangiluce in lamiera d'acciaio verniciata disponibile nei colori grigio alluminio RAL 9006 o nero. (Non adatto per YPSILON 224).

*Grille de défilement en tôle d'acier peint, disponible en noir ou en RAL 9006 (non utilisable avec le YPSILON 224).*

**14000601 A0155 80**
**14012194 A0155 94**

Alette in lamiera d'acciaio verniciate grigio alluminio RAL 9006 o nero. (non adatte per YPSILON 224).

*Visières orientables en tôle d'acier peint, disponibles en noir ou en RAL 9006 (non utilisables avec le YPSILON 224).*

**14235013 A0026/500 80**
**14236023 A0026/500 85**
**14015194 A0026/500 94**
**14237013 A0026/1000 80**
**14238023 A0026/1000 85**
**14015294 A0026/1000 94**

Supporto da 50/100 cm in acciaio verniciato nero, bianco o grigio alluminio RAL 9006.

*Support de 50/100 cm en tôle d'acier peint en noir, blanc ou RAL 9006.*

**14003504 A0171**

Staffa Inox AISI 304. Serve per evitare ogni eventuale traccia di ruggine sulla superficie di installazione (es. monumenti).

*Etrier en Inox AISI 304 (évite toute éventuelle trace de rouille sur la surface d'installation).*

**14352993 A0091 80**
**14014594 A0091 94**

Staffa lunga in acciaio verniciato grigio RAL 9006 o nera, per installazione a soffitto.

*Etrier long en acier peint pour installation au plafond, disponible en noir ou en gris RAL 9006.*







## SPIDER

PROIETTORI - PROJECTEURS

**SPIDER** sono dei proiettori alogeni realizzati in tre grandezze: 500W, 1000W, 1500W.

Sono indicati per essere utilizzati quando è richiesta l'accensione o la riaccensione immediata, tempi di accensione brevi e costi di impianto molto contenuti. Della versione 500W è inoltre disponibile la seguente variante:

- SPIDER 511 L +A107/T proiettore alogeno completo di cavo e lampada da 500W, montato su supporto telescopico regolabile in altezza.

*Les **SPIDER** sont des projecteurs pour lampes halogènes déclinés en trois dimensions : 500, 1000, 1500 W.*

*Ces appareils sont indiqués pour être utilisés quand l'allumage ou le réallumage doit être immédiat et quand les coûts de l'installation doivent être contenus.*

*L'appareil en 500 W existe dans la version suivante :*

*- SPIDER 511 L + A107/T projecteur halogène complet avec câble, lampe de 500W et monté sur support télescopique réglable en hauteur.*



	CLASS I	IP 65			511	IK 07 3J	IK 09 14J	1000-1500			PG11 Ø8,5+10,5	2x1,5mm²	
--	---------	-------	--	--	-----	-------------	--------------	-----------	--	--	-------------------	----------	--



SPIDER 511  
SPIDER 1000  
SPIDER 1500

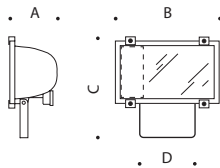

	511	1000	1500
A	135	180	180
B	215	325	395
C	265	385	385
D	105	145	185

**CARATTERISTICHE COSTRUTTIVE**

- Corpo pressofuso in lega di alluminio, sabbiato e verniciato di colore nero e solo per 500W anche in bianco.
- Telaio in tecnopolimero nero, impermeabile in fase di manutenzione.
- Riflettore simmetrico diffondente in alluminio purissimo brillantato e ossidato.
- Guarnizione in gomma silconica
- Vetro di sicurezza temprato.
- Box di connessione elettrica in tecnopolimero nero.
- Staffa in lamiera d'acciaio verniciata nera.
- Viteria esterna Inox.

**CARACTERISTIQUES DE CONSTRUCTION**

- Corps en aluminium injecté, peint après sablage en noir (noir ou blanc pour le modèle 500 W).
- Cadre en technopolymère noir.
- Réflecteur en aluminium très pur anodisé et brillanté.
- Joint en silicone.
- Vitre en verre trempé securit.
- Boîte de raccordement électrique en technopolymère noir.
- Etrier en tôle d'acier peint en noir.
- Visserie extérieure Inox.



<table border="1" style="width: 100%; border-collapse: collapse;"> <tr> <td style="background-color: black; height: 10px; width: 50%;"></td> <td style="text-align: right; padding-right: 5px;">80</td> </tr> <tr> <td style="background-color: white; height: 10px; width: 50%;"></td> <td style="text-align: right; padding-right: 5px;">85</td> </tr> </table>		80		85											<table border="1" style="width: 100%; border-collapse: collapse;"> <tr> <td style="text-align: center;">HDG</td> <td style="text-align: center;">HS</td> </tr> <tr> <td style="text-align: center;"> </td> <td style="text-align: center;"> </td> </tr> <tr> <td style="text-align: center;">200÷1500W</td> <td style="text-align: center;">Max 100W</td> </tr> </table>	HDG	HS			200÷1500W	Max 100W
	80																				
	85																				
HDG	HS																				
200÷1500W	Max 100W																				



### SPIDER 511

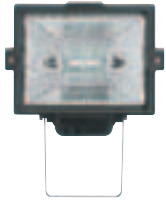

80 85 Riflettore simmetrico - Réflecteur symétrique  
 01086011 01090021 200+500W R7s HDG  Halogen  
 •01590011

- Modello in CLASSE II. *Modèle en CLASSE II.*

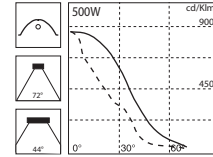

### SPIDER 12/III



80 Riflettore simmetrico - Réflecteur symétrique  
 01648011 2x100W/24V GY 6,35 HS  Halogen  
 2x50W/12V GY 6,35 HS Halogen

Modello in CLASSE III con staffa Inox. *Modèle en CLASSE III avec étrier Inox.*

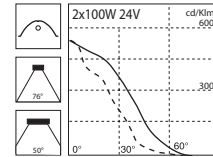

### SPIDER 1000



80 Riflettore simmetrico - Réflecteur symétrique  
 01717011 1000W R7s HDG  Halogen

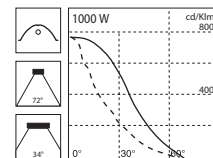

### SPIDER 1500



80 Riflettore simmetrico - Réflecteur symétrique  
 01882011 1500W R7s HDG  Halogen

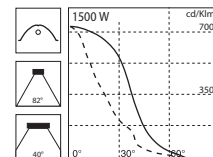

**SPIDER 511 + A0107/T**

SPIDER 511 + A107/T + L sono proiettori SPIDER 511 completi di 3 m di cavo H05RN-F con spina SCHUKO, montati su un supporto telescopico regolabile in altezza. Sono corredati con lampada da 500W. Supporti in tubi di acciaio verniciati di colore nero con snodi in poliammide. Imballo illustrato in quadricromia.

**SPIDER 511 + A0107/T**

Les SPIDER 511 + A107/T + L sont des projecteurs SPIDER 511 sur support télescopique réglable. Livrés avec 3 m de câble H05RN-F, fiche SCHUKO et lampe halogènes 500 W. Bague de serrage en polyamide. Tubes en acier peints en noir. Emballage quadrichromie.

**SPIDER 511 + A0107/T + L**

**80**  
03046011

Riflettori simmetrici Réflecteur symétrique

200-500W R7s HDG  Halogen

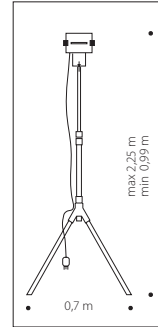
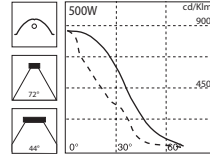



**ACCESSORI  
ACCESSOIRES**





 14458993 A0138/500  
14459993 A0139/1000  
14460993 A0140/1500  
Griglia di protezione in acciaio verniciato colore nero (2J)  
Grille de protection en acier peint en noir (2J).

 14014011 A0101 80  
Frangiluce in lamiera d'acciaio verniciata nera per Spider 511-12-70.  
Grille de défilement en tôle d'acier peint en noir pour Spider 511-12-70.

 14266011 A0104 80  
Alette orientabili in lamiera d'acciaio verniciate nere per Spider 511-12-70.  
Visières orientables en tôle d'acier peint en noir pour Spider 511-12-70.

 14016011 A0103 80  
Visiera in lamiera d'acciaio verniciata nero per Spider 511-12-70.  
Visière en tôle d'acier peint en noir pour Spider 511-12-70.

 14023011 A0105/500 80  
14085011 A0105/1000 80  
Supporti da 500 o 1000 mm, in lamiera d'acciaio, verniciati neri.  
Adatti solo per SPIDER 511 e SPIDER 12.  
Bras support de 500 ou 1000 mm en tôle d'acier peint en noir.  
Utilisable uniquement avec SPIDER 511 et SPIDER 12.

 14235013 A0026/500 80  
14236023 A0026/500 85  
14237013 A0026/1000 80  
14238023 A0026/1000 85  
Supporti da 500 o 1000 mm in tubo d'acciaio Ø 22 verniciati di colore nero o bianco. Adatti per tutti i modelli SPIDER.  
Bras support de 500 ou 1000 mm en tube d'acier Ø 22 peint en noir ou blanc. Utilisable avec toute la série SPIDER.

 14337011 A0107/T 80  
Supporto telescopico regolabile in acciaio verniciato di colore nero.  
Support télescopique réglable en acier peint en noir.



## LYN

ILLUMINAZIONE ARCHITETTURALE - MISE EN VALEUR ARCHITECTURALE

**LYN** è un sistema LED di mini proiettori interrati, carrabili, ideali per segnalare, sottolineare, decorare, movimentare percorsi pedonali e carrali, ingressi, halls etc..

Gli apparecchi LYN sono stati concepiti e realizzati con le caratteristiche di robustezza, affidabilità, facilità di installazione tipiche di un apparecchio interrato per esterno. Sono costruiti con materiali pregiati, finiture accurate, con un design essenziale per poter essere perfettamente ambientati nei più vari contesti, anche i più prestigiosi, all'interno o all'esterno.

La sorgente luminosa a LED offre: bassa temperatura superficiale del vetro, elevata visibilità, minimi consumi energetici, lunga durata e sostanziale assenza di manutenzione.

La gamma LYN, molto ampia e strutturata consta di due versioni base:

- **LYN 4** di forma circolare
- **LYN 23** di forma accentuatamente rettangolare articolate su numerosi modelli.

*LYN est une série de petits projecteurs à encastrer dans le sol, particulièrement indiqués pour le balisage et pour délimiter des zones piétonnes et des flux de circulation, des entrées, des halls, etc...*

*Ces projecteurs se caractérisent par leur robustesse, leur fiabilité et leur facilité d'installation.*

*L'utilisation de matériaux prestigieux, les finitions soignées, l'esthétique fluide du produit autorisent leur installation dans beaucoup d'environnements, aussi bien à l'intérieur qu'à l'extérieur.*

*L'émission lumineuse de la technologie LED offre : température très basse de la vitre, très bonne perception visuelle, économie d'énergie, durée de vie exceptionnelle et absence d'opérations de maintenance.*

*La série LYN, très complète et structurée, est constituée de deux versions de base :*

- **LYN4** de forme circulaire
  - **LYN23** de forme rectangulaire
- Articulée sur de nombreux modèles.*

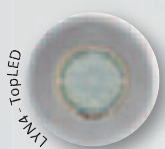



Convento - Ugnano - Italy



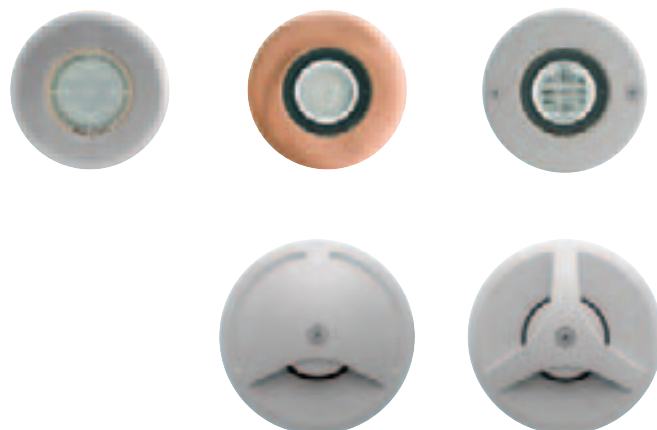

LYN 4 sono realizzati in due allestimenti base:

#### **LYN4 T "TopLED"**

Con emissione verso l'alto, disponibile nelle seguenti esecuzioni:

- LYN4 T - con 9 LED ad emissione diffondente, nei colori bianco, blu, giallo, rosso, verde.
- LYN4 T/HP - con un LED High Power ad emissione concentrante nei colori bianco e blu.
- LYN4 T/HP - INT - come LYN4 T/HP ma completo di lente in grado di disegnare linee luminose verticali sulle pareti.
- LYN4 T/RGB - con LED multichip e dispositivo cambia colore. Possibilità di selezionare 3 programmi: arcobaleno, colori freddi e colori caldi.

Tutti i modelli LYN4 TopLED sono disponibili con anello in Inox, rame o alluminio RAL 9006.

I modelli con anello in Inox, per l'essenzialità del design e la tecnicità del materiale sono particolarmente adatti per ambientazioni moderne.

I modelli con l'anello in rame, caratterizzati dal calore e dal fascino antico del rame sono particolarmente adatti per l'installazione in centri storici e/o in accostamento con pietra naturale.

#### **LYN4 S "SideLED"**

Con calotta in alluminio, con emissione luminosa radiale radente il terreno, sono disponibili con LED di colore bianco, blu e giallo, nei seguenti allestimenti:

- LYN4 S-120° - con 3 LED ed emissione a 120°, orientabile a piacere sul piano orizzontale.
- LYN4 S-360° - con 9 LED ed emissione a 360°.

Les LYN4 sont réalisés en deux versions de base :

#### **LYN4 "TopLED"**

Avec flux dirigé vers le haut, disponible dans les versions suivantes :

- LYN4 T : avec 9 LEDS et émission diffusante blanche, bleue, jaune, rouge ou verte.
- LYN4 T/HP : avec une LED haute puissance avec émission intensive blanche ou bleue.
- LYN4 T/HP - INT : identique au LYN4 T/HP avec, en plus, une lentille permettant de matérialiser des effets lumineux verticaux sur les parois.
- LYN4 T/RGB : avec LED multichip pour le changement de couleurs, système RGB. Possibilité de sélectionner 3 programmes : arc en ciel, couleurs froides ou chaudes.

Tous les modèles LYN4 TopLED sont disponibles avec anneau de fermeture finition acier Inox, cuivre ou aluminium RAL 9006.

Les modèles avec anneau finition Inox, du fait de la discrétion et de l'esthétique du produit, autorisent leur installation dans beaucoup d'environnements modernes.

Les modèles avec anneau finition cuivre permettent de l'utiliser, grâce à la patine du produit dans le temps, dans des lieux plus anciens et au voisinage de la pierre naturelle.

#### **LYN4 "SideLED"**

Avec calotte en aluminium et flux latéral rasant le sol. Les appareils LYN4 sont disponibles avec LED blanches, bleues et jaunes dans les versions suivantes :

- LYN4 S-120° : à 3 LEDS avec distribution de flux à 120°, sur le plan horizontal.
- LYN4 S-360° : à 9 LEDS avec distribution de flux à 360°.



	<b>CLASS III</b>	<b>IP 68</b> 0.5m		<b>IK 07</b> 2J	<b>750°</b> 	 max 0,5kg	<b>PG9</b> Ø4÷8	<b>-T</b> 2x1mm <sup>2</sup>	<b>-T / HP</b> 3x1,5mm <sup>2</sup>	<b>-T / RGB</b> 6x1,5mm <sup>2</sup>		
--	------------------	----------------------	--	--------------------	-----------------	---------------	--------------------	---------------------------------	--	---	--	--

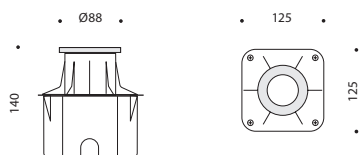

**CARATTERISTICHE COSTRUTTIVE**

LYN4 TopLED dispongono di una scheda con 9 LED da segnalazione, che deve essere alimentata a tensione costante di 24V CC.

LYN4 T/HP dispongono di un LED High Power da 3,2W, orientabile  $\pm 10^\circ \times 360^\circ$ , da alimentare con corrente costante di 700mA CC.

LYN4 T/HP - INT dispongono di una lente concentrante e di un LED High Power da 3,2W, orientabile  $\pm 3^\circ \times 360^\circ$ , da alimentare con corrente costante di 350mA CC.

LYN4 T/RGB con un LED multichip RGB (3x1,2w) da alimentare con specifica centralina di alimentazione e comando.

La centralina così come i trasformatori necessari per l'alimentazione sono da ordinare in aggiunta agli apparecchi LYN (vedi pag. 109).

- Pozzetto e corpo apparecchio in tecnopolimero resistente alla corrosione, agli inquinanti chimici, alle basse temperature e all'idrolisi
- Anello in alluminio RAL 9006 (LYN4 T/AL), in tecnopolimero rivestito in acciaio Inox AISI 316 (LYN4 T/I) o rivestito in rame (LYN4 T/Cu).
- Vetro temprato di sicurezza, trasparente.
- Lenti in metacrilato (interne al vetro).
- Guarnizione antinvecchiamento in silicone
- Ogni apparecchio è completo di due pressacavi IP68 antistrappo più un tappo, per consentire l'alimentazione singola o in fila continua dell'apparecchio
- Viteria esterna Inox.

Tutti i modelli LYN4 T sono allestibili, su richiesta, in versione autoestinguente V1-UL 94, resistente al filo incandescente 960°.

**CARACTERISTIQUES DE CONSTRUCTION**

LYN4 TopLED à 9 LEDS pour balisage, à alimenter en courant continu en 24 V CC :

LYN4 T/HP équipés d'une LED Haute Puissance de 3,2 W, orientable à  $\pm 10^\circ \times 360^\circ$ , à alimenter en courant constant de 700 mA CC.

LYN4 T/HP - INT avec lentille intensive et LED Haute Puissance de 3,2 W, orientable  $\pm 3^\circ \times 360^\circ$ , à alimenter en courant constant de 350 mA CC.

LYN4 T/RGB avec LED Multichip RGB (3 x 1,2 W) alimentée par l'intermédiaire d'un ensemble composé d'un transformateur et d'un module de commande, à commander séparément, en plus des appareils LYN (voir page 109).

- Pot et corps de l'appareil en technopolymère résistant à la corrosion et aux agents chimiques de pollution non concentrés, aux basses températures et à l'hydrolyse.
- Anneau en aluminium RAL 9006 (LYN4 T/AL), en technopolymère recouvert en acier Inox AISI 316 (LYN4 T/I) ou recouvert en cuivre (LYN4 T/Cu).
- Vitre en verre trempé transparente.
- Lentilles en méthacrylate (à l'intérieur de la vitre).
- Joint en silicone anti-âge.
- Chaque appareil est livré complet avec 2 presse-étoupes + 1 bouchon IP 68 à amarrage pour alimentation unique ou en série.
- Visserie extérieure en acier Inox.

Sur demande, tous ces modèles peuvent être fournis en version auto-extinguible V1-UL 94, résistance au fil incandescent à 960°.

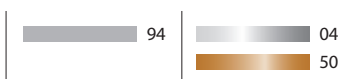



#### LYN4 TopLED /I /Cu /AL



04 50 94 Con LED da segnalazione - Avec LED pour balisage et signalisation

06001204	06003250	06001394	○	Bianco	Blanc		
06001404	06003350	06001594	●	Blu	Bleu		
06001604	06003450	06001794	●	Giallo	Jaune	9LED 120°	24V CC - 1,5W tot.
06001804	06003550	06001994	●	Rosso	Rouge		
06002004	06003650	06002194	●	Verde	Vert		



**LYN4 TopLED** dispongono di una scheda LED composta da n° 9 LED che devono essere alimentati a 24V CC, a tensione costante. Per lo scopo sono disponibili, come accessori, trasformatori elettronici da 10W (A0220/10) e 40W, (A0220/40), da installare in luogo protetto. I trasformatori sono anche disponibili con box IP67 per l'installazione incassata (A0221/10 -A0221/40).

Les **LYN4 TopLED** disposent d'un circuit imprimé composé de 9 LEDs qui doivent être alimentées en 24 V CC constant, à l'aide de transformateurs électroniques de 10 W (A0220/10) et 40 W, (A0220/40), à installer dans un endroit protégé. Les transformateurs sont également disponibles avec boîtier IP 67 pour installation encastrée (A0221/10 -A0221/40).

#### LYN4 TopLED HP /I /Cu /AL



04 50 94 Con LED High Power - Avec LED Haute Puissance

06011004	06011250	06011494	○	Bianco	Blanc	1LED 6° 700mA - 3,2W
06011104	06011350	06011594	●	Blu	Bleu	



**LYN4 T/HP** devono essere alimentati con corrente continua costante di 700mA CC. Per lo scopo sono disponibili, come accessori, trasformatori elettronici da 15W 220÷240V-50/60Hz (A0376/15), da installare in luogo protetto. I trasformatori sono anche disponibili con box IP67 per l'installazione incassata (A0377/15).

Les **LYN4 T/HP** doivent être alimentés en courant constant de 700 mA CC, à l'aide de transformateurs électroniques de 15 W 220-240 V - 50/60 Hz (A0376/15), à installer dans un endroit protégé. Les transformateurs sont également disponibles avec boîtier IP 67 pour installation encastrée (A0377/15).

#### LYN4 TopLED HP-INT /I /Cu /AL



04 50 94 Con LED High Power + lente int -Avec LED Haute Puissance + lentille faisceau intensif

06012304	06012550	06012794	○	Bianco	Blanc	1LED 350mA - 3,2W
06012404	06012650	06012894	●	Blu	Bleu	



**LYN4 T/HP INT** dispongono di una lente concentrante e di un LED High Power da 3,2W, orientabile ± 3° x 360°, da alimentare con corrente costante di 350mA CC. Per lo scopo sono disponibili, come accessori, trasformatori elettronici da 15W 220÷240V-50/60Hz (A0374/15), da installare in luogo protetto. I trasformatori sono anche disponibili con box IP67 per l'installazione incassata.

Les **LYN4 T/HP INT** disposent d'une lentille intensive et d'une LED High Power de 3,2 W, orientable ± 3 x 360°, à alimenter en courant constant de 350 mA (maxi 48 V CC) à l'aide de transformateurs électroniques de 15 W 220/240 V - 50/60 Hz (voir accessoire A0374/15), à installer dans un endroit protégé. Les transformateurs sont également disponibles avec boîtier IP 67 pour installation encastrée (A0375/15).

#### ACCESSORI ACCESSOIRES



14015420 A0220/10  
14015520 A0220/40

Trasformatori elettronici da 10 o 40W, alimentazione 220÷240V 50/60Hz AC - uscita max 24VCC stabilizzata, montato su supporto in acciaio zincato.

Transformateurs électroniques de 10 ou 40 W, alimentation 220-240 V 50/60 Hz AC - maxi 24 V CC stabilisée, montés sur support en acier galvanisé, pour LYN4 T ou S.



14071720 A0376/15W - 700mA  
14071520 A0374/15W - 350mA

Trasformatori elettronici da 15W/700mA CC, o da 15W/350mA, CC, da alimentare 220÷240V 50/60Hz AC, montati su supporti in acciaio zincato.

Transformateurs électroniques de 15 W / 700 mA - CC, ou de 15 W / 350 mA - maxi 48 V CC, alimentation 220-240 V 50-60 Hz AC, montés sur support en acier galvanisé.



14015620 A0221/10  
14015720 A0221/40

Trasformatori elettronici da 10 o 40W, alimentazione 220÷240V 50/60Hz AC - uscita max 24V CC stabilizzata, alloggiato in box IP67 in tecnopolimero nero, con coperchio INOX, per installazione incassata. Pressacavi PG 13,5 x cavi Ø6÷12mm e per guaine Ø25mm.

Transformateurs électroniques de 10 ou 40 W, alimentation 220-240 V 50/60 Hz AC - maxi 24 V CC stabilisée, logés dans des boîtiers IP 67 en technopolymère noir, avec couvercle Inox, pour installation encastrée. Presse-étoupes PG 13,5 pour câbles Ø 6 à 12 mm et pour gaines Ø 25 mm.



14071820 A0377/15W - 700mA  
14071620 A0375/15W - 350mA

Trasformatori elettronici da 15W/700mA CC o da 15W/350mA CC, da alimentare 220÷240V 50/60Hz AC, alloggiati in box IP67 in tecnopolimero nero, con coperchio INOX, per installazione incassata. Pressacavi PG 13,5 x cavi Ø6÷12mm e per guaine Ø25mm.

Transformateurs électroniques de 15 W / 700 mA CC ou de 15 W / 350 mA CC, logés dans des boîtiers IP 67 en technopolymère noir, avec couvercle Inox, pour installation encastrée. Presse-étoupes PG 13,5 pour câbles Ø à 12 mm et pour gaines Ø 25 mm.



14015820 A0222

Cavo di alimentazione H05RN-F 2x1mm<sup>2</sup> da ordinare a metri.

Câble d'alimentation H05RN-F 2 x 1 mm<sup>2</sup>, à commander au mètre.

LYN4 TopLED HP - RGB /I/Cu/AL

04 50 94 Con MultiLED per variazione colore - Avec MultiLED pour variation couleur.  
 06011604 06011750 06011894 1 RGB (3 x 45°) 350mA - 3,6W tot.



LYN4 T / RGB sono equipaggiati con un LED multichip da 3x1,2W atto alla variazione dei colori. Gli apparecchi devono essere alimentati con specifico sistema RGB di alimentazione e comando (MASTER). Il collegamento tra MASTER e apparecchio deve essere realizzato obbligatoriamente con lo speciale cavo fornito come accessorio A0380 (andata + ritorno). Il sistema RGB permette di selezionare fra 3 programmi preimpostati di cambio colore: tutti i colori (ciclo di ~70 sec.), colori caldi (50 sec.), colori freddi (50sec.). Inoltre, il dispositivo RGB consente di selezionare e di fissare in modo permanente un qualsiasi colore, fino a nuova reimpostazione.

Il modulo Master (A0378), composto da un alimentatore e dal dispositivo di regolazione, è da ordinare in aggiunta agli apparecchi e va alloggiato separatamente (distanza max 80m) in posizione protetta; può alimentare (max 10) e regolare max 5 apparecchi. Per gestire più di 5 apparecchi occorre impiegare gli accessori aggiuntivi:

- A0379 modulo SLAVE di regolazione, può regolare max 5 apparecchi. I moduli SLAVE aggiuntivi sono controllati e sincronizzati dal modulo MASTER
- A0220/40 Trasformatore elettronico da 40W, in grado di alimentare max 10 apparecchi

Ne deriva che gli impianti (vedi schemi più sotto) in funzione del numero di apparecchi dovranno prevedere, oltre il cavo A0380 (andata + ritorno), i seguenti accessori:

- da 1 ÷ max 5 apparecchi: un modulo MASTER A0378
- da 6 ÷ max 10 apparecchi: un modulo MASTER A0378 + un modulo SLAVE A0379.
- da 11 ÷ max 500 apparecchi: un modulo MASTER A0378 + moduli SLAVE A0379 così calcolati [(n°apparecchi - 5):5] arrotondando all'unità superiore + trasformatori A0220/40 così calcolati [(n°apparecchi - 10):10] arrotondando all'unità superiore.

Les LYN4 T/RGB sont équipés d'une LED multichip de 3 x 1,2 W permettant la variation des couleurs. Les appareils doivent être alimentés avec un kit d'alimentation RGB comprenant le module de commande Master. Le raccordement entre le Master et l'appareil doit être réalisé obligatoirement avec le câble spécial fourni comme accessoire A0380 (aller + retour). Le système RGB permet de sélectionner entre 3 programmes préenregistrés pour la variation de couleur : toutes les couleurs (cycle de ~ 70 sec.), couleurs chaudes (50 sec.), couleurs froides (50 sec.).

Le dispositif RGB permet également de définir une seule couleur de façon permanente, jusqu'à une prochaine programmation.

Le kit A0378, composé d'un transformateur et du module de commande (Master), doit être commandé en plus des appareils et il doit être logé séparément dans un endroit protégé (distance maxi 80 m) ; il est prévu pour alimenter maxi 10 et commander maxi 5 appareils. Pour l'installation de plus de 5 appareils, il faut prévoir en supplément :

A0379 - Module de commande Esclave pour maxi 5 appareils. Les circuits esclaves additionnels sont contrôlés et synchronisés par le circuit MASTER.

A0220/40 - Transformateur électronique de 40 W pour alimenter maxi 10 appareils supplémentaires. Les exemples ci-dessous illustrent les différentes installations possibles en fonction du nombre d'appareils et des accessoires à prévoir (hors câbles à rajouter pour la distance aller / retour) :

- de 1 à maxi 5 appareils : 1 MASTER A0378
- de 6 à maxi 10 appareils : 1 MASTER A0378 + 1 Esclave A0379.
- de 11 à maxi 500 appareils : 1 MASTER A0378 + des esclaves A0379 calculés de la façon suivante [(nombre d'appareils moins 5) divisé par 5] en arrondissant à l'unité supérieure + des transformateurs A0220/40 calculés de la façon suivante [(nombre d'appareils moins 10) divisé par 10] en arrondissant à l'unité supérieure.

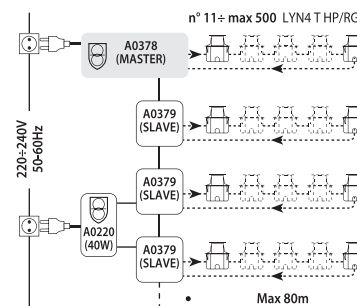
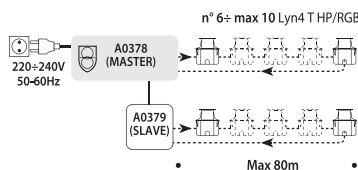

ACCESSORI  
ACCESSOIRES

14071920 A0378



Kit per alimentazione e controllo LYN4 T/RGB, composto da trasformatore da 40W 220÷240V 50/60Hz AC - uscita max 24VCC (per max 10 apparecchi) e modulo MASTER di controllo colore, per controllare max 5 apparecchi.

Kit pour alimentation et contrôle LYN4 T/RGB, composé d'un transformateur de 40W 220-240V 50/60 Hz AC - maxi 24VCC (permettant d'alimenter maxi 10 appareils) et d'un module de commande de contrôle couleur (MASTER), permettant de contrôler maxi 5 appareils.

14072020 A0379



Modulo di controllo colore aggiuntivo (SLAVE) per max 5 apparecchi. I moduli SLAVE aggiuntivi sono controllati dal modulo MASTER.

Circuit de contrôle couleur additionnel (esclave) pour maxi 5 appareils LYN4 T/RGB. Les circuits esclaves additionnels sont contrôlés par le circuit MASTER.



14072120 A0380

Cavo di alimentazione S05RN-F 3x1 mm<sup>2</sup> x RGB da ordinare a metri (andata + ritorno).

Câble d'alimentation S05RN-F 3 x 1 mm<sup>2</sup> pour RGB, à commander au mètre (aller + retour).



14072220 A0381

Telecomando a infrarossi per azionare a distanza la variazione dei colori (intervendendo sul modulo MASTER).

Télécommande infrarouge permettant d'actionner à distance la variation des couleurs (par intervention sur le circuit MASTER).

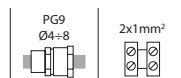

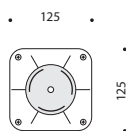
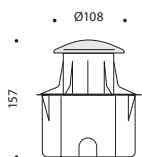
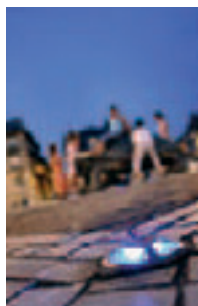
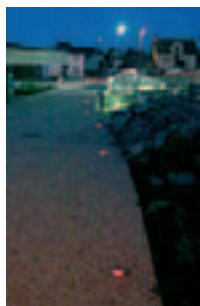

**CARATTERISTICHE COSTRUTTIVE**

LYN4 S-120°-AL consta di 3 LED (totale 0,5W),  
 LYN4 S-360°-AL consta di 9 LED (totale 1,5W).  
 Entrambi vanno alimentati in corrente continua stabilizzata a 24V CC. Per lo scopo sono disponibili i relativi trasformatori da ordinare in aggiunta agli apparecchi LYN (vedi pag. 112)

- Calotta in lega di alluminio verniciata grigio alluminio metallizzata RAL 9006, resistente alla corrosione, con emissione a 120° (orientabile a piacere) o a 360°, secondo i modelli.
- Diffusore in poliammide trasparente, stabilizzata agli UV, resistente agli urti.
- Pozzetto e corpo apparecchio in tecnopolimero resistente alla corrosione, agli inquinanti chimici, alle basse temperature e all'idrolisi
- Ogni apparecchio è completo di due pressacavi IP68 antistrappo più un tappo, per consentire l'alimentazione singola o in fila continua dell'apparecchio
- Guarnizione antinvecchiamento in silicone
- Viteria esterna Inox.

Tutti i modelli LYN4 SideLED sono allestibili, su richiesta, in versione autoestinguente V1-UL 94, resistente al filo incandescente 960°.

**CARACTERISTIQUES DE CONSTRUCTION**

LYN4 S-120°-AL avec 3 LEDS (total 0,5 W),  
 LYN4 S-360°-AL avec 9 LEDS (total 1,5 W).  
 Les deux modèles sont à alimenter en courant continu stabilisé en 24 V / CC. Les transformateurs destinés à l'alimentation de ces appareils sont à commander séparément (voir à la page 112).

- Coupole en alliage d'aluminium peint en RAL 9006 (gris aluminium métallisé), résistant à la corrosion, avec flux de 120° ou de 360°, selon les modèles.
- Diffuseur en polycarbonate transparent stabilisé UV, résistant aux chocs.
- Pot et corps de l'appareil en technopolymère résistant à la corrosion, aux agents chimiques de pollution non concentrés, aux basses températures et à l'hydrolyse.
- Chaque appareil est livré complet avec 2 presse-étoupes + 1 bouchon IP 68 à amarrage pour alimentation unique ou en série.
- Joint en silicone anti-âge.
- Visserie extérieure en acier Inox.

Sur demande, tous les modèles LYN4 SideLED peuvent être fournis en version auto-extinguible V1-UL 94, résistance au fil incandescent à 960°.





## LYN4 SideLED 120° /AL

94

06002394  
06002594  
06002794

Con LED da segnalazione - Avec LED pour balisage et signalisation.

○	Bianco	Blanc		
●	Blu	Bleu	3LED 120°	24V CC - 1,5W tot.
●	Giallo	Jaune		

Alimentare a tensione costante 24V CC.  
Alimenter en courant continu 24V CC.

## LYN4 SideLED 360° /AL

94

06002294  
06002494  
06002694

Con LED da segnalazione - Avec LED pour balisage et signalisation.

○	Bianco	Blanc		
●	Blu	Bleu	9LED 120°	24V CC - 1,5W tot.
●	Giallo	Jaune		

Alimentare a tensione costante 24V CC.  
Alimenter en courant continu 24V CC.ACCESSORI  
ACCESSOIRES

## 14015420 A0220/10



Trasformatore elettronico da 10W, alimentazione 220÷240V 50/60Hz AC - uscita 24V CC, stabilizzata, montato su supporto in acciaio zincato.

*Transformateur électronique de 10 W, alimentation 220-240V 50/60 Hz AC - max 24V CC stabilisée, installé sur support en acier galvanisé.*

## 14015520 A0220/40



Trasformatore elettronico da 40W, alimentazione 220÷240V 50/60Hz AC - uscita - max 24V CC, stabilizzata, montato su supporto in acciaio zincato.

*Transformateur électronique de 40 W, alimentation 220-240V 50/60 Hz AC - max 24V CC stabilisée, installé sur support en acier galvanisé.*

## 14015820 A0222

Cavo di alimentazione H05RN-F 2x1mm<sup>2</sup> da ordinare a metri.  
Câble d'alimentation H05RN-F 2x1mm<sup>2</sup>, à commander au mètre.

## 14015620 A0221/10



Trasformatore elettronico da 10W, alimentazione 220÷240V 50/60Hz AC - uscita max 24V CC stabilizzata, alloggiato in box IP67 in tecnopolimero nero, con coperchio INOX, per installazione incassata. Pressacavi PG 13,5 x cavi Ø6÷12mm e per guaine Ø25mm.

*Transformateur électronique de 10 W, alimentation 220-240V 50/60 Hz AC / max 24V CC stabilisée, logé dans des boîtiers IP 67 en technopolymère noir, avec couvercle Inox, pour installation encastrée. Presse-étoupes PG 13,5 pour câbles Ø 6 à 12 mm et pour gaines Ø 25 mm.*

## 14015720 A0221/40



Trasformatore elettronico da 40W, alimentazione 220÷240V 50/60Hz AC - uscita max 24V CC stabilizzata, alloggiato in box IP67 in tecnopolimero nero, con coperchio INOX, per installazione incassata. Pressacavi PG 13,5 x cavi Ø6÷12mm e per guaine Ø25mm.

*Boîtier en technopolymère noir IP67, pour installation à encastrer. Avec couvercle en acier Inox avec transformateur électronique 220-240 V 50-60 Hz AC - max 24 V CC de 40 W. Presse-étoupes PG13,5 pour câbles Ø 6 à Ø 12 mm et pour gaine Ø 25 mm.*



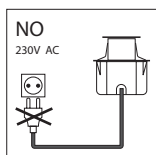

220/240V 50-60Hz	10W	15W	40W	L m
LYN4 T	n°6	-	n°24	120
LYN4 T / HP	-	n°4	-	40
LYN4 T / HP - INT	-	n°4	-	40

max L m

220/240V 50-60Hz	10W	40W
LYN4 S 360°	n°6	n°24
LYN4 S 120°	n°18	n°60

max 120m

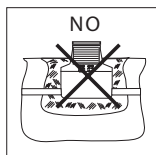
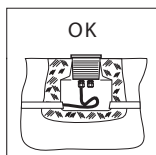
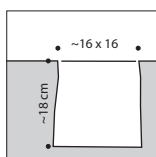

### INSTALLAZIONE

LYN4 sono apparecchi IP68, pedonabili e carrabili, per installazione incassata a pavimento.

Gli apparecchi LYN4 in quanto installati a pavimento sono sottoposti durante l'uso a sollecitazioni gravose. Per garantirne il buon funzionamento e la sicurezza, è quindi necessario che l'installazione sia fatta a regola d'arte, da personale qualificato, rispettando le istruzioni di montaggio, in particolare utilizzando per l'alimentazione solamente cavi H05RN-F 2x1, disponibili come accessorio (A0222).

Gli apparecchi LYN4 devono essere alimentati a bassa tensione in modo appropriato secondo i modelli.

Per lo scopo sono disponibili, come accessori, trasformatori elettronici, da installare in luogo protetto o alloggiati in box IP67.

Tutti i modelli LYN4 sono predisposti per l'alimentazione singola ed in fila continua (vedi schema).

### CARRABILITÀ

Gli apparecchi LYN4 sono carrabili. I modelli Lyn4 T/I e Lyn4 T/Cu sopportano il carico statico massimo di 1000 Kg e il passaggio di autoveicoli gommati del peso massimo di 6000 Kg, alla velocità max di 30 Km/h. I modelli Lyn4 T/AL e Lyn4/S sopportano il carico statico massimo di 2500 Kg e il passaggio di autoveicoli gommati del peso massimo di 7500 Kg, alla velocità max di 30 Km/h.

### INSTALLATION

LYN4 est une série de projecteurs IP 68, à encastrer dans le sol, prévus pour les zones piétonnes et qui peuvent supporter le passage de véhicules.

Ces appareils sont généralement soumis à de lourdes contraintes durant leur utilisation. Afin de garantir leur bon fonctionnement et leur sécurité, il est indispensable que leur installation soit effectuée dans les règles de l'art par du personnel qualifié et que les instructions de montage soient strictement respectées, en particulier en ce qui concerne l'utilisation de câble H05RN-F 2x1 disponible comme accessoire (A0222).

Les appareils LYN4 doivent être alimentés en très basse tension, de façon appropriée selon les modèles.

Des transformateurs électroniques sont disponibles comme accessoires pour installation dans des endroits protégés ou dans des boîtiers IP 67.

Tous ces modèles sont prévus pour alimentation unique ou en série (voir le schéma ci-contre).

### PASSAGE DE VEHICULES

Les appareils LYN4 peuvent supporter le passage de véhicules. Les modèles LYN4 T/I et LYN4 T/Cu peuvent supporter un poids maximum de 1000 kg en statique et le passage de véhicules munis de pneumatiques dont le poids maximum n'excède pas 6000 kg et roulant à une vitesse maximale de 30 km/h.

Les modèles LYN4 T/AL peuvent supporter un poids maximum de 2000 kg en statique et le passage de véhicules munis de pneumatiques dont le poids maximum n'excède pas 7500 kg et roulant à une vitesse maximale de 30 km/h.





**LYN23** sono dei mini proiettori interrati IP67 carrabili e pedonabili, la cui sorgente luminosa è composta da 9 LED disponibili nei colori bianco, blu, giallo, rosso e verde.

LYN23 sono particolarmente indicati per segnalare, sottolineare, decorare, movimentare percorsi pedonali e carrali, ingressi, halls etc..

La forma accentuatamente rettangolare degli apparecchi LYN23, li fa preferire ai modelli Lyn4 di forma tonda quando si vuole sottolineare in modo marcato la direzionalità dell'installazione.

Gli apparecchi Lyn23 possono anche essere installati a parete, a soffitto, in gradini ecc.

Il design moderno, lineare ed essenziale, gli elevati livelli di finitura e l'elevata qualità dei materiali permettono di installare gli apparecchi Lyn23 in ogni ambientazione, anche la più prestigiosa.

La robustezza costruttiva e la resistenza alla corrosione degli apparecchi Lyn23 ne consente l'installazione anche in situazioni d'impiego particolarmente gravose.

Gli apparecchi Lyn23 sono stati progettati e realizzati per consentire un'installazione pratica, agevole e rapida, con la possibilità di collegare gli apparecchi in fila continua. In tal modo i costi di installazione risultano particolarmente contenuti.

LYN 23 sono disponibili in due allestimenti:

**LYN 23** con 9 LED standard da segnalazione (totale 1,5W), emissione a 120°, nei colori bianco, blu, rosso, giallo e verde

**LYN 23/HP** con 3 LED ad elevata emissione (High Power 3x1,4W), a 120°, nei colori bianco e blu.

Entrambe le versioni sono disponibili nelle seguenti finiture:

LYN23 /AL, con telaio in alluminio RAL 9006

LYN23 /Inox, con telaio in alluminio rivestito in Inox AISI 316

*Les LYN23 sont des petits projecteurs pour LED, IP 67, à encastrer dans le sol. Ils sont prévus pour le balisage et la sérigraphie de zones piétonnes, mais supportent le passage de véhicules. Ils sont disponibles en blanc, bleu, jaune, rouge et vert (9 leds).*

*Ils sont particulièrement indiqués pour le balisage, pour souligner les zones piétonnes, canaliser le flux de circulation, d'entrées, de halls, etc... Leur forme rectangulaire les rend plus propices à souligner de façon naturelle les flux de circulation que les modèles LYN4.*

*Ils sont indiqués aussi pour installation murale, au plafond, dans les jardins, etc...*

*Leur design moderne, simple, linéaire, la finition très soignée, la qualité des matériaux, permettent leur installation dans beaucoup d'endroits, y compris des sites prestigieux.*

*La conception et la résistance à la corrosion des appareils LYN 23 permettent leur installation là où ils sont soumis à de lourdes contraintes durant leur utilisation.*

*Les appareils LYN23 ont été conçus et réalisés dans le but de permettre une installation pratique, facile et rapide. La possibilité de raccorder ceux-ci en version standard en ligne continue en font des appareils dont les coûts d'installation sont très réduits.*

*LYN23 sont disponibles en deux versions :*

**LYN23** avec 9 LEDS standards pour signalisation (au total 1,5 W), émission à 120°, couleur blanche, bleue, rouge, jaune ou verte.

**LYN23 HP** avec 3 LEDS à haute émission (High Power 3 x 1,4 W) à 120°, couleur blanche ou bleue.

*Les deux versions sont disponibles dans les finitions suivantes :*

*LYN23 /AL, avec cadre en aluminium RAL 9006,*

*LYN23 /Inox, avec cadre en aluminium recouvert en Inox AISI 316.*

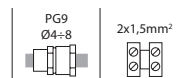
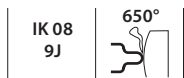
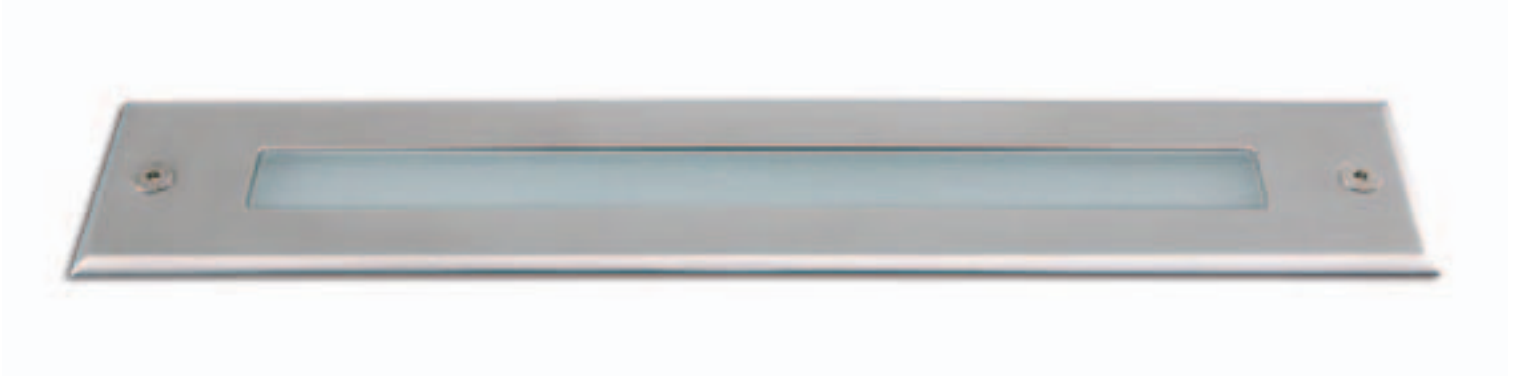

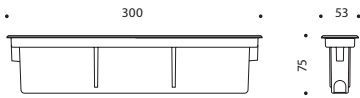

**CARATTERISTICHE COSTRUTTIVE**

- Telaio in alluminio pressofuso verniciato grigio RAL 9006 (LYN23/AL) o ricoperto in Inox AISI 316 (LYN23/I)
- Vetro di sicurezza temprato e sabbato per disporre di un'emissione soft
- Pozzetto e corpo in tecnopolimero
- Guarnizioni in silicone antinvecchiamento
- Viteria esterna Inox.

Gli apparecchi sono completi di due pressacavi PG9 antistrappo più un tappo e di cablaggio traversante per consentire l'alimentazione anche in fila continua. LYN23 equipaggiati con 9 LED da segnalazione su scheda elettronica che dev'essere alimentata in corrente continua stabilizzata a 24V CC. LYN23 HP equipaggiati con 3 LED high power, devono essere alimentati a corrente costante di 350mA CC. Per l'alimentazione sono previsti come accessori trasformatori elettronici da 10W e 40W, che possono alimentare un numero max di apparecchi come da schema sotto indicato.

**INSTALLAZIONE**

LYN 23 possono essere installati all'interno e all'esterno, sono carrabili e sopportano il carico statico max 2500Kg ed il passaggio di autoveicoli gommati del peso max di 12000 Kg alla velocità max di 30 Km/h. Per garantire il grado di protezione IP67 è necessario predisporre un adeguato drenaggio, non installare l'apparecchio in posizione infossata e utilizzare esclusivamente cavi di alimentazione H05RN-F 2x1 del diametro max di 8mm. Il cavo H05RN-F 2x1 è disponibile come accessorio (14015820-A0222).

**CARACTERISTIQUES DE CONSTRUCTION**

- Cadre de fermeture en aluminium injecté RAL 9006 (LYN 23 /AL) ou recouvert en Inox AISI 316 (LYN 23 /I).
- Vitre en verre trempé securit sablé pour une émission soft.
- Corps et pot de réservation en technopolymère.
- Joints en silicone antiyeillissement.
- Visserie extérieure en Inox.

Les appareils sont fournis d'origine avec deux presse-étoupes PG9 à amarrage dont l'un est livré avec un bouchon. Ils sont prévus pour un câblage en série et sont livrés avec le câblage traversant. Les LYN23 sont équipés de 9 LEDS montées sur circuit électronique, lesquelles doivent être alimentées en 24V courant continu. Les LYN 23 HP sont équipés de 3 LEDS Haute Puissance, à alimenter en courant continu de 350 mA CC. Des transformateurs électroniques de 10 W et 40 W sont disponibles comme accessoires, pour l'alimentation d'un nombre maxi d'appareils selon le schéma ci-dessous.

**INSTALLATION**

Les LYN23 sont prévus pour installation aussi bien à l'intérieur qu'à l'extérieur pour des zones piétonnes et résistent au passage de véhicules (maximum 2500 kg en statique et 12000 kg au passage de véhicules munis de pneumatiques et roulant à une vitesse maximale de 30km/h). Afin de garantir le degré de protection IP 67, il est impératif de prévoir un drainage approprié, de ne pas installer les appareils dans des endroits en déclivité et de n'utiliser que des câbles H05RN-F 2x1 de diamètre 8 mm maxi. Le câble peut être fourni en accessoire (14015820 - A0222).

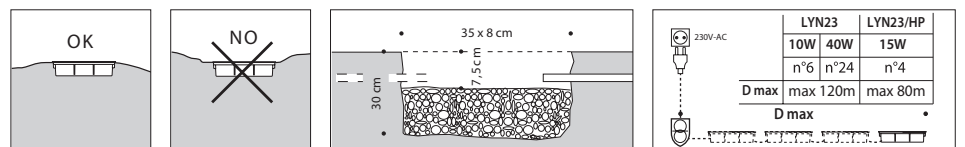



## LYN23 /AL - I



06006094	06006504
06006194	06006604
06006294	06006704
06006394	06006804
06006494	06006904

Con LED da segnalazione - Avec LED pour balisage et signalisation

○	Bianco	Blanc		
●	Blu	Bleu		
●	Giallo	jaune	9led 120°	24V CC - 1,5W tot.
●	Rosso	Rouge		
●	Verde	Vert		



Per l'alimentazione è necessario utilizzare trasformatori elettronici da 10W (A0220/10) e 40W (A0220/40) disponibili come accessori, da installare in luogo protetto. I trasformatori sono anche disponibili con box IP67 per l'installazione incassata (A0221/10-A0221/40).

*Pour l'alimentation, il est nécessaire d'utiliser des transformateurs électroniques de 10 W (A0220/10) et 40 W (A0220/40), disponibles comme accessoires, à installer dans un endroit protégé. Les transformateurs sont également disponibles avec boîtier IP 67 pour installation encastrée (A0221/10 - A0221/40).*

## LYN23 HP /AL - I



06012194	06011904
06012294	06012004

Con LED High Power - Avec LED High Power

○	Bianco	Blanc	3led 120°	350mA DC - 3,6W tot.
●	Blu	Bleu		



Per l'alimentazione è necessario utilizzare trasformatori elettronici da 15W (A0374/15) disponibili come accessori, da installare in luogo protetto. I trasformatori sono anche disponibili con box IP67 per l'installazione incassata (A0375).

*Pour l'alimentation il est nécessaire d'utiliser des transformateurs électroniques de 15 W disponibles comme accessoires (A0374/15), à installer dans un endroit protégé. Les transformateurs sont également disponibles avec boîtier IP 67 pour installation encastrée (A0375).*

## ACCESSORI ACCESSOIRES

### 14015420 A0220/10 (x Lyn23)



Trasformatore elettronico da 10W, alimentazione 220÷240V 50/60Hz AC - uscita 24V CC stabilizzata, montato su supporto in acciaio zincato.

*Transformateur électronique de 10 W, alimentation 220-240 V 50/60 Hz AC - 24 V CC stabilisée, monté sur support en acier galvanisé.*

### 14015520 A0220/40 (x Lyn23)



Trasformatore elettronico da 40W, alimentazione 220÷240V 50/60Hz AC - uscita 24V CC stabilizzata, montato su supporto in acciaio zincato.

*Transformateur électronique de 40 W, alimentation 220-240 V 50/60 Hz AC - 24 V CC stabilisée, monté sur support en acier galvanisé.*

### 14015620 A0221/10 (x Lyn23)



Trasformatore elettronico da 10W, alimentazione 220÷240V 50/60Hz AC - uscita 24V CC stabilizzata, alloggiato in box IP67 in tecnopolimero nero, con coperchio INOX, per installazione incassata. Pressacavi PG 13,5 x cavi Ø6÷12mm e per guaine Ø25mm.

*Transformateur électronique de 10 W, alimentation 220-240V 50/60 Hz AC - 24 V CC stabilisée, logé dans des boîtiers IP 67 en technopolymère noir, avec couvercle Inox, pour installation encastrée. Presse-étoupes PG 13,5 pour câbles Ø 6 à 12 mm et pour gaines Ø 25 mm.*

### 14015720 A0221/40 (x Lyn23)



Trasformatore elettronico da 40W, alimentazione 220÷240V 50/60Hz AC - uscita 24V CC stabilizzata, alloggiato in box IP67 in tecnopolimero nero, con coperchio INOX, per installazione incassata. Pressacavi PG 13,5 x cavi Ø6÷12mm e per guaine Ø25mm.

*Boîtier en technopolymère noir IP 67, pour installation à encastrer. Avec couvercle en acier Inox avec transformateur électronique 220-240 V 50-60Hz AC - 24 V CC de 40 W. Presse-étoupes PG 13,5 pour câbles Ø 6 à Ø 12 mm et pour gaine Ø 25 mm.*

### 14071520 A0374/15W - 350mA (x Lyn23 HP)



Trasformatori elettronici da 15W/350mA CC, da alimentare a 220÷240V 50/60Hz AC, montati su supporti in acciaio zincato.

*Transformateurs électroniques de 15 W / 350 mA CC, alimentation 220-240 V 50-60 Hz AC, montés sur support en acier galvanisé.*

### 14071620 A0375/15W - 350mA (x Lyn23 HP)



Trasformatori elettronici da 15W/350mA CC, da alimentare 220÷240V 50/60Hz AC, alloggiati in box IP67 in tecnopolimero nero, con coperchio INOX, per installazione incassata. Pressacavi PG 13,5 x cavi Ø6÷12mm e per guaine Ø25mm.

*Transformateurs électroniques de 15 W / 350 mA CC, logés dans des boîtiers IP 67 en technopolymère noir, avec couvercle Inox, pour installation encastrée. Presse-étoupes PG 13,5 pour câbles Ø 6 à 12 mm et pour gaines Ø 25 mm.*

### 14015820 A0222



Cavo di alimentazione H05RN-F 2x1mm<sup>2</sup> da ordinare a metri.  
*Câble d'alimentation H05RN-F 2 x 1 mm<sup>2</sup>, à commander au mètre.*



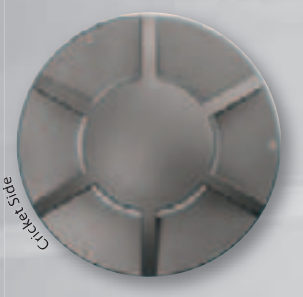



## CRICKET

ILLUMINAZIONE ARCHITETTURALE - MISE EN VALEUR ARCHITECTURALE

**CRICKET** sono apparecchi carrabili, per installazione incassata a pavimento, per l'illuminazione generale e/o d'effetto di particolari architettonici, facciate, totem, aree verdi ecc.. Per soddisfare ogni esigenza illuminotecnica e d'installazione, la gamma **CRICKET** è articolata su 7 linee di prodotto:

**CRICKET 16, CRICKET 26, CRICKET SIDE** di forma tonda,  
**CRICKET 21, CRICKET 61** di forma rettangolare  
**CRICKET 25, CRICKET 40** di forma quadrata

disponibili in svariati allestimenti, per molteplici sorgenti luminose da 9W fino a 250W, con differenti riflettori ed emissioni luminose, con una completa gamma di accessori.

*La série **CRICKET** est une gamme de projecteurs à encastrer dans le sol, pouvant supporter le passage de véhicules. Ces appareils sont particulièrement indiqués pour l'illumination de bâtiments, de jardins, de façades, de panneaux publicitaires et pour la mise en valeur de monuments et d'éléments architecturaux, etc... Afin de satisfaire aux nombreuses exigences d'éclairage et d'installation, cette série est disponible en 7 versions :*

***CRICKET 16, CRICKET 26, CRICKET SIDE** de forme circulaire,  
**CRICKET 21, CRICKET 61** de forme rectangulaire  
**CRICKET 25, CRICKET 40** de forme carrée*

*Chaque famille est disponible en plusieurs versions, avec une large gamme de sources lumineuses, de réflecteurs et d'accessoires.*



Cricket 21



Cricket 61



Cricket 25

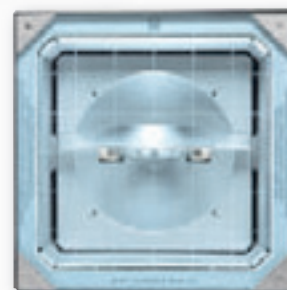

Cricket 40





Cricket 16 sono apparecchi IP 67, di dimensioni contenute, carrabili, per installazione incassata nel terreno o nel cemento. Sono particolarmente adatti per l'illuminazione residenziale ed architettonica d'effetto, per la valorizzazione di angoli verdi, illuminazione di piccoli totem, zone pedonali, ecc..

Con lo scopo di rendere gli apparecchi CRICKET 16 perfettamente integrabili nei vari contesti installativi, sono disponibili 3 versioni:

**CRICKET 16/Inox** - con anello in acciaio Inox. Resistenti alla corrosione, apprezzati in contesti architettonici moderni.

**CRICKET 16/AL** - con anello in alluminio verniciato grigio alluminio metallizzato RAL 9006. Questa versione caratterizzata da un aspetto neutro e moderno é indicata per l'installazione in centri commerciali, industriali, in centri urbani e residenziali moderni.

**CRICKET 16/PA** - con anello in tecnopolimero di colore nero. Sono indicati per l'installazione in aree verdi in quanto resistenti alla corrosione anche dei concimi chimici.

Le svariate sorgenti luminose disponibili e la completa gamma di accessori, permettono di ottenere numerosi e diversi effetti, scenograficamente adatti per ogni contesto.

*La série CRICKET 16 est une gamme de projecteurs de dimensions réduites, de forme circulaire, à encastrer dans le sol ou le béton, pouvant supporter le passage de véhicules. Ils sont particulièrement indiqués pour l'illumination de bâtiments, de jardins, de frondaisons, pour la mise en valeur de façades, le balisage de zones piétonnes, etc...*

*La série CRICKET 16 est disponible en trois finitions, afin d'offrir une multitude de solutions, du plus petit projet à la plus prestigieuse des installations :*

**CRICKET 16/Inox** - avec anneau Inox.

*Matériau particulièrement résistant à la corrosion de tous les agents atmosphériques et chimiques, très apprécié dans des lieux à l'architecture moderne.*

**CRICKET 16/AL** - avec anneau en aluminium peint en gris RAL 9006. Cette finition, caractérisée par une esthétique moderne et neutre, est indiquée pour l'installation dans les centres commerciaux, industriels, urbains et résidentiels modernes.

**CRICKET 16/PA** - avec anneau en technopolymère de couleur noire. Cette finition est particulièrement adaptée à l'éclairage de parcs et jardins, grâce à sa résistance à la corrosion et aux agents chimiques.

*Les projecteurs CRICKET 16, grâce aux nombreuses puissances de lampes utilisables et à une large gamme d'accessoires, permettent d'obtenir différents rendements chromatiques utilisables dans de multiples configurations d'installations.*



Gli apparecchi non devono essere installati in zone infossate.  
*Les appareils ne doivent pas être installés dans des plans en déclivité, ou en dessous du niveau du sol.*

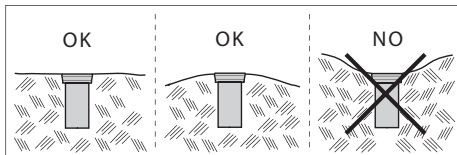

Per l'alimentazione utilizzare unicamente cavi H07RN-F 2x1,5÷2,5 di Ø7÷12mm. Altri cavi potrebbero non garantire il grado di protezione IP67. Per alimentare gli apparecchi in fila continua è necessario utilizzare i nostri accessori A0166 o A0158 (solo per CRICKET COMPACT). È possibile collegare in fila continua max n° 12 apparecchi (max n°3 per modelli in classe III).

*Pour l'alimentation, utiliser exclusivement des câbles H07RNF 2 x 1,5 à 2,5 de Ø 7 à 12 mm. Les autres câbles ne permettent pas de garantir le degré de protection IP 67. En cas d'alimentation en série, utiliser nos accessoires A0166 et A0158 (uniquement pour CRICKET COMPACT). Possibilité de montage en série en utilisant 12 appareils (pour les modèles en classe III, utiliser maximum 3 appareils).*

Se l'apparecchio è accessibile al pubblico è opportuno assicurarsi che la temperatura del vetro, (rilevata a 230V e indicata a lato di ogni modello **T max °C**), sia compatibile con le relative norme locali di installazione.

*En cas d'utilisation dans des lieux recevant du public, il faut s'assurer que la température de la vitre, indiquée à côté de chaque modèle (T max °C), soit compatible avec les réglementations en vigueur dans le pays où seront installés les projecteurs.*

Prevedere un efficace drenaggio dell'acqua con uno strato di ghiaia ≥30 cm.

*Pour le drainage, prévoir un lit de gravier sous l'appareil (minimum 30 cm) et des drains.*

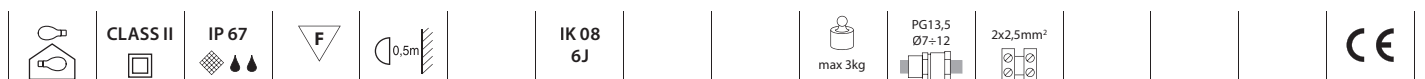
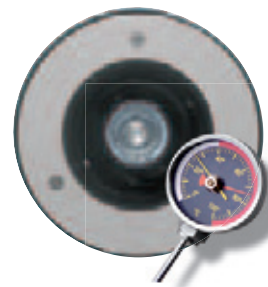
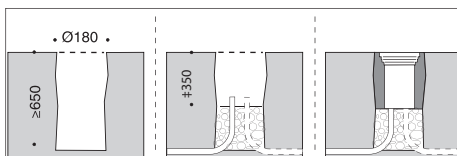



16 /AL - I



Max 320

16 /PA



Max 327

16 /AL-I  
Compact

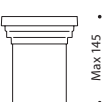

Max 145

16 /PA  
Compact



Max 152

Max Ø177



Max Ø170



### CARATTERISTICHE COSTRUTTIVE

- Pozzetto interrato in PVC con flangia superiore in poliammide.
- Corpo in tecnopolimero speciale (PA 46 F.V.) stabilizzato al calore, di colore nero.
- Anello di chiusura del vetro in Inox (I), alluminio (AL) o poliammide (PA), secondo i modelli.
- Vetro di sicurezza temprato.
- Guarnizioni in silicone.
- Viteria esterna in acciaio Inox A2.

### INSTALLAZIONE

L'apparecchio, in quanto incassato a pavimento, è sottoposto durante l'uso a sollecitazioni gravose. Per garantirne il buon funzionamento e la sicurezza è pertanto necessario che l'installazione sia fatta a regola d'arte, da personale qualificato, rispettando le istruzioni di montaggio e specialmente prevedendo un efficace drenaggio, utilizzando cavi H07RNF Ø7÷12mm.

Non è consentito il funzionamento in sommersione.

Verificare la compatibilità delle temperature del vetro in funzione del luogo d'installazione.

Utilizzando gli accessori A0166 e A0158 è possibile alimentare gli apparecchi in fila continua.

### CARRABILITÀ

CRICKET 16 sono apparecchi pedonabili e carrabili da installare incassati a pavimento. Se adeguatamente incassati nel cemento, sopportano il passaggio di veicoli gommati del peso lordo max di 12000Kg alla velocità max di 30Km/h. Se incassati nel terreno gli apparecchi risulteranno solo pedonabili e non carrabili, in quanto la terra non ha una portata sufficiente a garantire la carrabilità.

### CARACTERISTIQUES DE CONSTRUCTION

- Pot de réservation en PVC avec partie supérieure en polyamide.
- Corps en technopolymère spécial (PA 46 F.V.) stabilisé à la chaleur, de couleur noire.
- Anneau de fermeture de la vitre soit en Inox (I), aluminium (AL) ou en polyamide (PA) suivant les modèles.
- Vitre en verre trempé securit.
- Joint en silicone.
- Visserie extérieure en acier Inox A2.

### INSTALLATION

Les appareils à encastrer dans le sol sont soumis à de lourdes contraintes pendant leur utilisation. Afin de garantir le bon fonctionnement et la sécurité de ceux-ci, il est nécessaire que leur installation soit effectuée dans les règles de l'art, par du personnel qualifié, et que les instructions de montage soient strictement observées et respectées. Il est impératif de prévoir un drainage approprié, d'utiliser des câbles H07RNF Ø 7 à 12 mm.

Le fonctionnement en immersion est interdit.

Vérifier la compatibilité des températures de la vitre en fonction du lieu d'installation.

Possibilité de montage en série en utilisant notre accessoire A0166 ou A0158 (Kit presse-étoupe).

### PASSAGE DE VEHICULES

Les projecteurs encastrés CRICKET 16 supportent le passage de piétons et de véhicules, munis de pneumatiques, dont le poids n'excède pas 12000 kg et roulant à une vitesse maximale de 30 km/h, s'ils sont correctement installés et scellés dans du béton. Encastrés dans le sol directement, ils supportent uniquement le passage de piétons, la terre n'ayant pas de portée suffisante pour supporter le passage de véhicules.

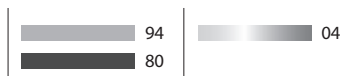



### CRICKET16 / 50T



04 94 80 Posizione lampada orientabile - *Position lampe variable.*  
 04009404 04257016 04249016 20W  
 35W 230±240/12V GU5,3 HR  
 50W

**T max °C**  
 20W=85°C  
 35W=130°C  
 50W=140°C

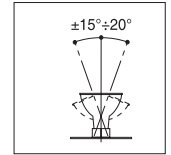
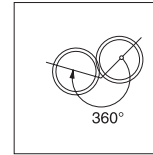

### CRICKET16 / 50



04 94 80 Posizione lampada orientabile - *Position lampe variable.*  
 01017304 01002901 01003001 50W/230V GU10 HR

**T max °C**  
 50W=135°C

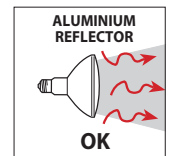
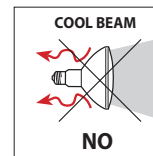
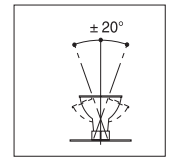
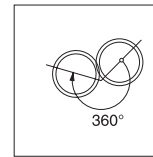

### CRICKET16 / 20



04 94 80 Posizione lampada orientabile - *Position lampe variable.*  
 01017504 01973016 01899016 max 50W/230V - PAR20 E27 IPAR

**T max °C**  
 50W=146°C

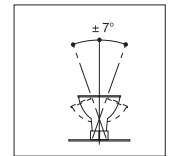
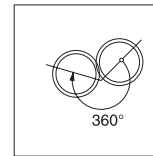

### CRICKET16 / 80



04 94 80 Posizione lampada fissa - *Position lampe fixe.*  
 01017604 01974016 01913016 max 75W/230V - HI-SPOT 80 E27 IPAR

**T max °C**  
 50W=146°C  
 75W=210°C

Modelli non adatti per lampade PAR30 e HALOPAR30.  
 Modèles non utilisables avec lampes PAR 30 et HALOPAR 30.

### CRICKET16 / 11

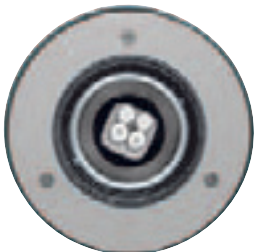

04 94 80 Posizione lampada fissa - *Position lampe fixe.*  
 01017404 01971016 01963016 7÷11W/230V - PLE-C/Dulux-EL E27 IPAR

**T max °C**  
 11W=55°C

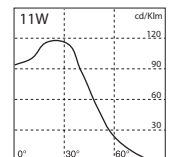

**CRICKET16 COMPACT**

CRICKET 16 Compact sono senza trasformatore e quindi poco profondi, sono particolarmente adatti in installazioni dove è necessario un ridotto ingombro in altezza. Questi modelli devono essere alimentati a 12V esclusivamente con cavo in silicone (disponibile come accessorio A0159).

*La série CRICKET 16 COMPACT est une gamme d'appareils sans transformateur, particulièrement indiqués pour des installations où l'on ne dispose pas d'une profondeur suffisante. Ces modèles doivent être alimentés en 12 V par l'intermédiaire d'un transformateur extérieur et le raccordement doit se faire par un câble silicone exclusivement (accessoire disponible sous la référence A0159).*

**CRICKET16 / 50T**



04	94	80	Posizione lampada orientabile - <i>Position lampe variable.</i>	<b>T max °C</b>
01017704	01004501	01004601	20W/12V 35W/12V	20W=85°C 35W=130°C
			GU5,3	HR

⚡ Tutti i modelli sono in CLASSE III.  
*Tous les modèles sont en CLASSE III.*

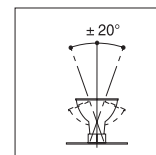
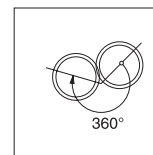

**ACCESSORI  
ACCESSOIRES**



14416996 A0111/ AL - Inox

14397996 A0106/ PA

Vetro soft per ottenere un'illuminazione più diffusa e meno intensa.

*Vitre "soft" en verre dépoli permettant un éclairage diffus et moins intensif.*

14386996 A0103

Retino frangiluce in alluminio. Nelle versioni CRICKET16/11 non utilizzabile con lampade PHILIPS PLE-C.

*Grille de défilement en aluminium. Incompatible avec la lampe PHILIPS PLE-C dans la version CRICKET 16/11.*

14002384 A0166

Set pressacavo PG 13,5 antistrappo per collegamenti in fila continua (adatto per CRICKET 16, non per CRICKET 16 COMPACT).

*Kit presse-étoupe PG 13,5 à amarrage intégré, pour le montage en série (utilisable pour les CRICKET 16, mais non pour les CRICKET 16 COMPACT).*



14001499 A0158

Set pressacavo in ottone nichelato PG 13,5 (IP 68) antistrappo per collegamenti in fila continua (adatto solo per CRICKET 16 COMPACT).

*Kit presse-étoupe PG 13,5 en laiton nickelé à amarrage intégré, pour le montage en série (utilisable uniquement pour les CRICKET COMPACT).*



14001599 A0159

Cavo in silicone H05SS-FX 2x2,5 mm<sup>2</sup> - IMQ, da ordinare a metri (adatto solo per CRICKET 16 COMPACT).

*Câble en silicone H05SS-FX 2 x 2,5 mm<sup>2</sup> - IMQ, à commander au mètre. (utilisable uniquement pour les CRICKET COMPACT).*

14018320 A0235

Cavo in gomma H07RN-F2x1,5mm<sup>2</sup> da ordinare a metri.

*Câble en caoutchouc HO7RN-F 2x1,5 mm<sup>2</sup>, à commander au mètre.*



14076720 A0382

1 metro di cavo in gomma H07RN-F 2x1,5 mm<sup>2</sup>. (Non adatto per CRICKET 16 COMPACT).

*1 mètre de câble en caoutchouc HO7RN-F 2 x 1,5 mm<sup>2</sup>. (Non utilisable pour les CRICKET COMPACT).*



"Palazzo Madama" - Torino - Italy



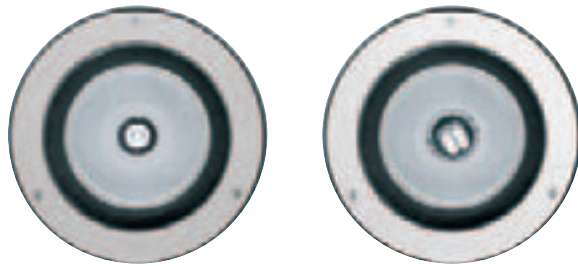

**CRICKET 26** sono apparecchi carrabili, di forma tonda per installazione incassata nel terreno o nel cemento.

Sono indicati per installazioni professionali che richiedono livelli medio-alti di illuminazione, con una distribuzione luminosa controllata, efficiente e funzionale per i più svariati impieghi.

CRICKET 26 sono particolarmente adatti per l'illuminazione residenziale ed architettonica d'effetto, per la valorizzazione di facciate, zone di accesso, totem ed insegne pubblicitarie, particolari architettonici, colonnati, ecc.

Sono disponibili due versioni:

**CRICKET 26/Inox** - con anello in acciaio Inox. Resistenti alla corrosione, apprezzati in contesti architettonici moderni.

**CRICKET 26/AL** - con anello in alluminio verniciato grigio alluminio metallizzato RAL 9006. Questa versione caratterizzata da un aspetto neutro e moderno è indicata per l'installazione in centri commerciali, industriali ed in centri urbani e residenziali.

Le molteplici sorgenti luminose disponibili, la possibilità per l'utente di modificare la posizione della lampada per variare l'emissione luminosa e la completa gamma di accessori, permettono di soddisfare ogni esigenza illuminotecnica, anche la più particolare.

*La série CRICKET 26 est une gamme de projecteurs à encastrer dans le sol ou le béton, pouvant supporter le passage de véhicules. Ces appareils conviennent plus particulièrement aux aménagements d'espaces professionnels où l'on recherche un niveau d'éclairage important avec possibilité de contrôler la distribution du flux lumineux permettant, ainsi, de satisfaire de nombreuses exigences d'éclairage.*

*Ces appareils sont particulièrement indiqués pour l'illumination de bâtiments, la mise en valeur de façades, de totems, de panneaux publicitaires, de monuments et d'éléments architecturaux.*

*La série CRICKET 26 est disponible en deux finitions, afin d'offrir une multitude de solutions, du plus petit projet à la plus prestigieuse des installations :*

***CRICKET 26/Inox** - avec anneau Inox. Matériel particulièrement résistant à la corrosion de tous les agents atmosphériques et chimiques, très apprécié dans des lieux à l'architecture moderne.*

***CRICKET 26/AL** - avec anneau en aluminium peint en gris (RAL 9006). Cette finition, caractérisée par une esthétique moderne et neutre, est indiquée pour l'installation dans les centres commerciaux, industriels, urbains et résidentiels modernes.*

*La gamme CRICKET 26, grâce à sa multitude de combinaisons tant sur le plan puissance des lampes, orientation possible des douilles et donc du flux lumineux, permet de satisfaire de nombreuses exigences d'éclairage.*



Gli apparecchi non devono essere installati in zone infossate.  
*Les appareils ne doivent pas être installés dans des plans en déclivité, ou en dessous du niveau du sol.*

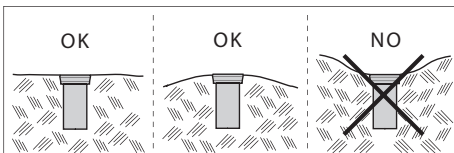

Per l'alimentazione utilizzare unicamente cavi H07RN-F 2x2,5 di Ø10÷14mm. Altri cavi potrebbero non garantire il grado di protezione IP67.

Possibilità di collegamento in fila continua, utilizzando esclusivamente il nostro accessorio A0154. (Per modelli classe III max 3 apparecchi. Per modelli classe II max 12 apparecchi).

*Pour l'alimentation, utiliser exclusivement des câbles H07RNF 2 x 2,5 de Ø 10 à 14 mm. Les autres câbles ne permettent pas de garantir le degré de protection IP 67. En cas d'alimentation en série, utiliser notre accessoire A0154. Pour les modèles en classe III, utiliser 3 appareils maximum. Pour les modèles en classe II, utiliser 12 appareils maximum.*

Se l'apparecchio è accessibile al pubblico è opportuno assicurarsi che la temperatura del vetro, indicata a lato di ogni modello (**Tmax °C**), sia compatibile con le relative norme locali di installazione. In alternativa prevedere l'accessorio "Griglia di protezione" A0157, solo pedonabile e non carrabile.

*Dans le cas d'utilisation dans des lieux recevant du public, il faut s'assurer que la température de la vitre, indiquée à côté de chaque modèle (**Tmax °C**) soit compatible avec les règlements en vigueur dans le pays où seront installés les projecteurs. Nous recommandons le montage de la grille de protection A0157 pour les modèles dont les sources occasionneraient des températures au niveau de la vitre supérieures à celles admissibles. Ces accessoires ne permettent pas de garantir la résistance au passage des véhicules.*

Prevedere un efficace drenaggio dell'acqua con uno strato di ghiaia ~ 45cm.

*Pour le drainage, prévoir un lit de gravier (environ 45 cm) sous l'appareil et des drains.*

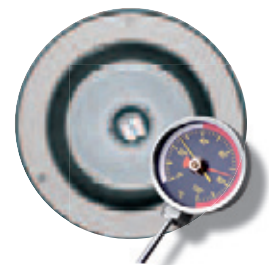
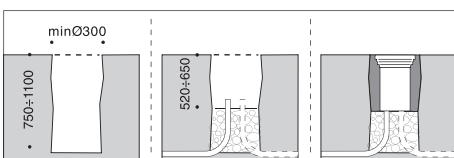

	<b>CLASS II</b>	<b>IP 67</b>	<b>F</b>		<b>IK 09</b> <b>18J</b>		<b>PG16</b> <b>Ø10-14</b>	<b>2x2,5mm<sup>2</sup></b>	
						Max 9kg			



26/18-42

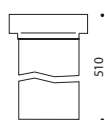

• Max Ø270 •



26/36-71-72

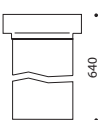

• Max Ø270 •



**CARATTERISTICHE COSTRUTTIVE**

- Pozzetto interrato in PVC con flangia superiore in poliammide.
- Corpo resistente alla corrosione con forte capacità di dissipazione del calore, in estruso di alluminio ossidato, con testate in tecnopolimero (PA 66 F.V.).
- Anello chiusura vetro in alluminio (AL) o Inox (I), secondo i modelli.
- Vetro di sicurezza temprato.
- Guarnizioni in silicone.
- Viteria esterna Inox A2.

**INSTALLAZIONE**

L'apparecchio, in quanto incassato a pavimento, è sottoposto, durante l'uso, a sollecitazioni gravose. Per garantirne il buon funzionamento e la sicurezza è pertanto necessario che l'installazione sia fatta a regola d'arte, da personale qualificato, rispettando le istruzioni di montaggio e specialmente prevedendo un efficace drenaggio, utilizzando cavi H07RN-F 2x1,5÷2,5 Ø10÷14mm.

Non é consentito il funzionamento in sommersione.

Verificare la compatibilità delle temperature del vetro in funzione del luogo di installazione.

Utilizzando l'accessorio A0154 (Set pressacavo) é possibile alimentare gli apparecchi in fila continua.

**CARRABILITÀ**

CRICKET 26 sono apparecchi pedonabili e carrabili da installare incassati a pavimento. Se adeguatamente incassati nel cemento, sopportano il passaggio di veicoli gommati del peso lordo max di 15000Kg alla velocità max di 30 Km/h. Se incassati nel terreno gli apparecchi risulteranno solo pedonabili e non carrabili, in quanto la terra non ha una portata sufficiente a garantire la carrabilità.



**CARACTERISTIQUES DE CONSTRUCTION**

- Pot de réservation en PVC avec partie supérieure en polyamide.
- Corps résistant à la corrosion, avec forte capacité de dissipation de la chaleur, en aluminium extrudé et anodisé, avec parties supérieure et inférieure en technopolymère spécial (PA 66 F.V.).
- Anneau de fermeture de la vitre soit en aluminium (AL), ou en Inox (I) suivant les modèles.
- Vitre transparente en verre trempé securit.
- Joint silicone.
- Visserie extérieure en Inox A2.

**INSTALLATION**

Les appareils à encastrer dans le sol sont soumis à de lourdes contraintes pendant leur utilisation. Afin de garantir le bon fonctionnement et la sécurité de ceux-ci, il est nécessaire que leur installation soit effectuée dans les règles de l'art, par du personnel qualifié, et que les instructions de montage soient strictement observées et respectées. Il est impératif de prévoir un drainage approprié, d'utiliser des câbles H07RN-F 2x1,5÷2,5 Ø 10 à 14 mm.

Le fonctionnement en immersion est interdit.

Vérifier la compatibilité des températures de la vitre en fonction du lieu d'installation.

Possibilité de montage en série en utilisant notre accessoire A0154 (Kit presse-étoupe).

**PASSAGE DE VEHICULES**

Les projecteurs encastrés CRICKET 26 supportent le passage de piétons et de véhicules, munis de pneumatiques, dont le poids n'excède pas 15000 kg et roulant à une vitesse maximale de 30 km/h, s'ils sont correctement installés et scellés dans du béton. Encastrés dans le sol directement, ils supportent uniquement le passage de piétons, la terre n'ayant pas de portée suffisante pour supporter le passage de véhicules.

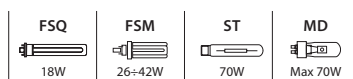
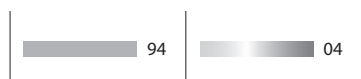



### CRICKET26 / 18-42 Fluo



04 94

• 05086904 05013898  
••05086804 05014198

Posizione lampada orientabile - *Position lampe variable.*

18W	G24d-2	FSQ		DULUX-D/PL-C
26W	GX24q-3/4	FSM		DULUX-DE/PL-T
42W	GX24q-4	FSM		DULUX-TE

T max °C

18W=50°C

42W=75°C

- Modificabile da simmetrico in asimmetrico orientabile.  
*Modifiable de symétrique à asymétrique et orientable par l'utilisateur.*
- Versione solo simmetrica. Con reattore elettronico 220÷240V 50/60Hz.  
*Version symétrique uniquement. Avec ballast électronique 220/240V 50÷60Hz.*

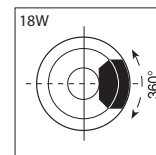
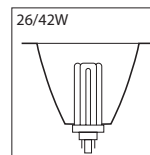
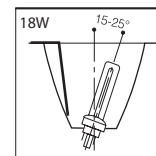
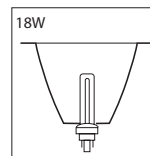

### CRICKET26 / 72



04 94

05087304 05015098

Posizione lampada orientabile - *Position lampe variable.*

70W	E27	ST		NAV-T Super/SON-T Plus
-----	-----	----	--	------------------------

T max °C

130°C

- Modificabile da simmetrico in asimmetrico.  
*Modifiable de symétrique à asymétrique.*
- Posizione lampada: 2 simmetriche + 2 asimmetriche.  
*Positionnement lampe : 2 positions en symétrique + 2 en asymétrique.*

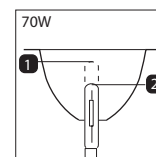
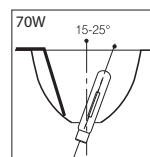

### CRICKET26 / 36 - 71



04 94

05087404 05052194  
05087504 05015998

Posizione lampada orientabile - *Position lampe variable.*

35W	G12	MT		HQI-T / HCI-T / CDM-T
70W	G12	MT		HQI-T / HCI-T / CDM-T

T max °C

78°C

105°C

- Modificabile da simmetrico in asimmetrico.  
*Modifiable de symétrique à asymétrique.*
- Posizione lampada: 2 simmetriche + 2 asimmetriche.  
*Positionnement lampe : 2 positions en symétrique + 2 en asymétrique.*

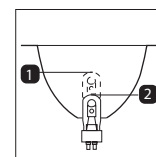
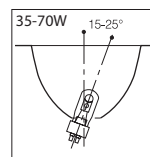

ACCESSORI  
ACCESSOIRES

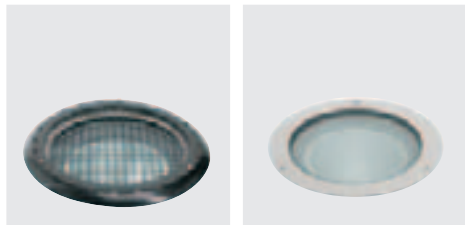

**14000801 A0157**  
Griglia di protezione in acciaio verniciato nero. Evita il contatto diretto col vetro (non carrabile).  
*Grille de protection thermique, pour éviter le contact avec la vitre (dégagement de chaleur). Ne supporte pas le passage de véhicules.*



**14449996 A0123 / AL - Inox**  
Vetro soft per ottenere un'illuminazione più diffusa e meno intensa.  
*Vitre "soft" en verre dépoli permettant un éclairage diffus et moins intensif, pour CRICKET 26/AL.*

**14027720 A0253 / AL - Inox**  
Supplemento vetro soft, da ordinare contestualmente all'apparecchio.  
*Majoration vitre CRICKET 26 soft à commander en option en même temps que le projecteur (uniquement pour versions CRICKET 26/AL-).*



**14020120 A0237**  
Filtro basso-emissivo per ridurre la temperatura sul vetro.  
*Filtre basse-émission pour réduire la température de la vitre.*



**14448996 A0122**  
Retino frangiluce in alluminio.  
*Grille de défilement.*



**14000599 A0154**  
Set pressacavo PG 16 antistrappo per collegamenti in fila continua.  
*Kit presse-étoupe PG 16 à amarrage intégré, pour le montage en série.*



**14053720 A0337**  
Cavo di alimentazione H07RN-F 2x2,5mm<sup>2</sup> da ordinare a metri.  
*Câble en caoutchouc H07RN-F 2 x 1,5 mm<sup>2</sup>, à commander au mètre.*



**14076820 A0383**  
1 metro di cavo in gomma H07RN-F 2x2,5 mm<sup>2</sup>.  
*1 mètre de câble en caoutchouc H07RN-F 2 x 2,5 mm<sup>2</sup>.*

CRICKET26 / 18  
CRICKET26 / 42

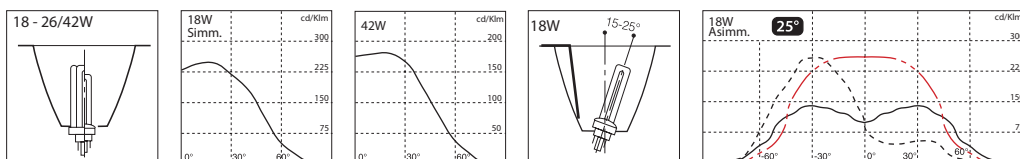

CRICKET26 / 72

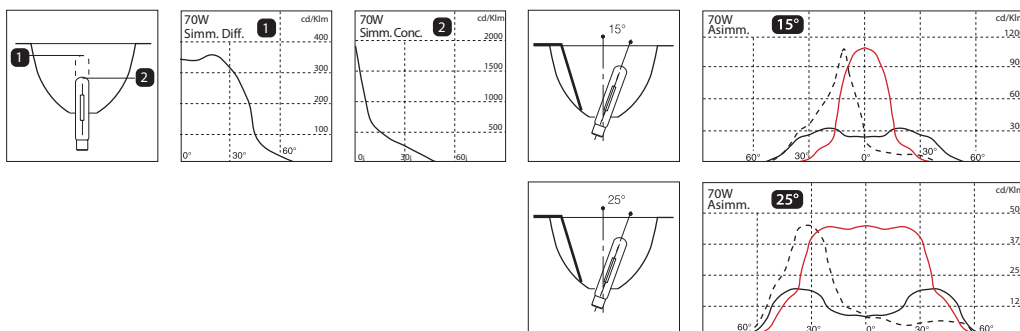

CRICKET26 / 71

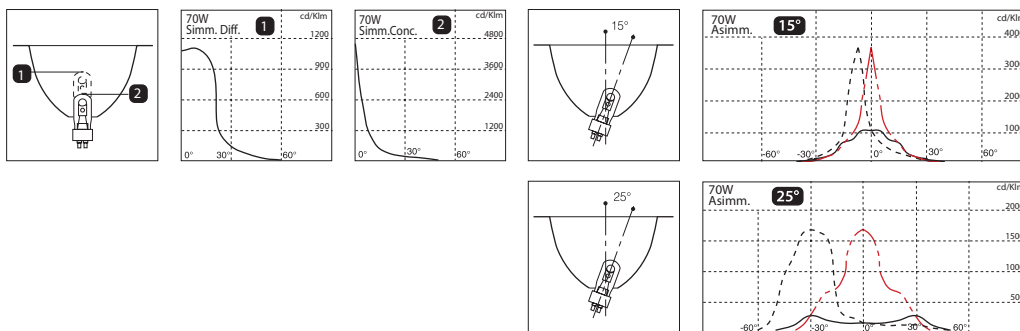



## CRICKET SIDE

ILLUMINAZIONE ARCHITETTURALE - MISE EN VALEUR ARCHITECTURALE

**CRICKET SIDE** sono apparecchi incassati a pavimento che per mezzo di una lente emettono un fascio luminoso radiale, radente il terreno.

La lente sporgente dal terreno è protetta da una calotta, carrabile, in alluminio grigio RAL 7039.

Cricket Side che alloggiavano lampade ad alogenuri metallici da 70 o 150W sono particolarmente adatti per l'illuminazione funzionale o scenografica di pavimenti di grandi aree libere o per l'illuminazione dello zoccolo di muri o di facciate estese.

**CRICKET SIDE** sont des appareils encastrés de sol qui, grâce à une lentille spéciale, émettent un faisceau lumineux radial rasant le sol.

La lentille saillante du sol est protégée par une calotte en aluminium gris RAL 7039 supportant le passage de véhicules.

Les Cricket Side, pour lampes iodures métalliques maxi 150W, sont spécialement indiqués pour l'éclairage fonctionnel de grandes aires extérieures pavées ou dallées, ou pour la mise en valeur scénographique de la base des murs ou de la base de grandes façades.





Gli apparecchi Cricket Side risultano particolarmente convenienti per le particolari tipologie di illuminazione indicate.

*Les appareils Cricket Side conviennent particulièrement à des installations dont la typologie est de celle indiquée ci-contre.*

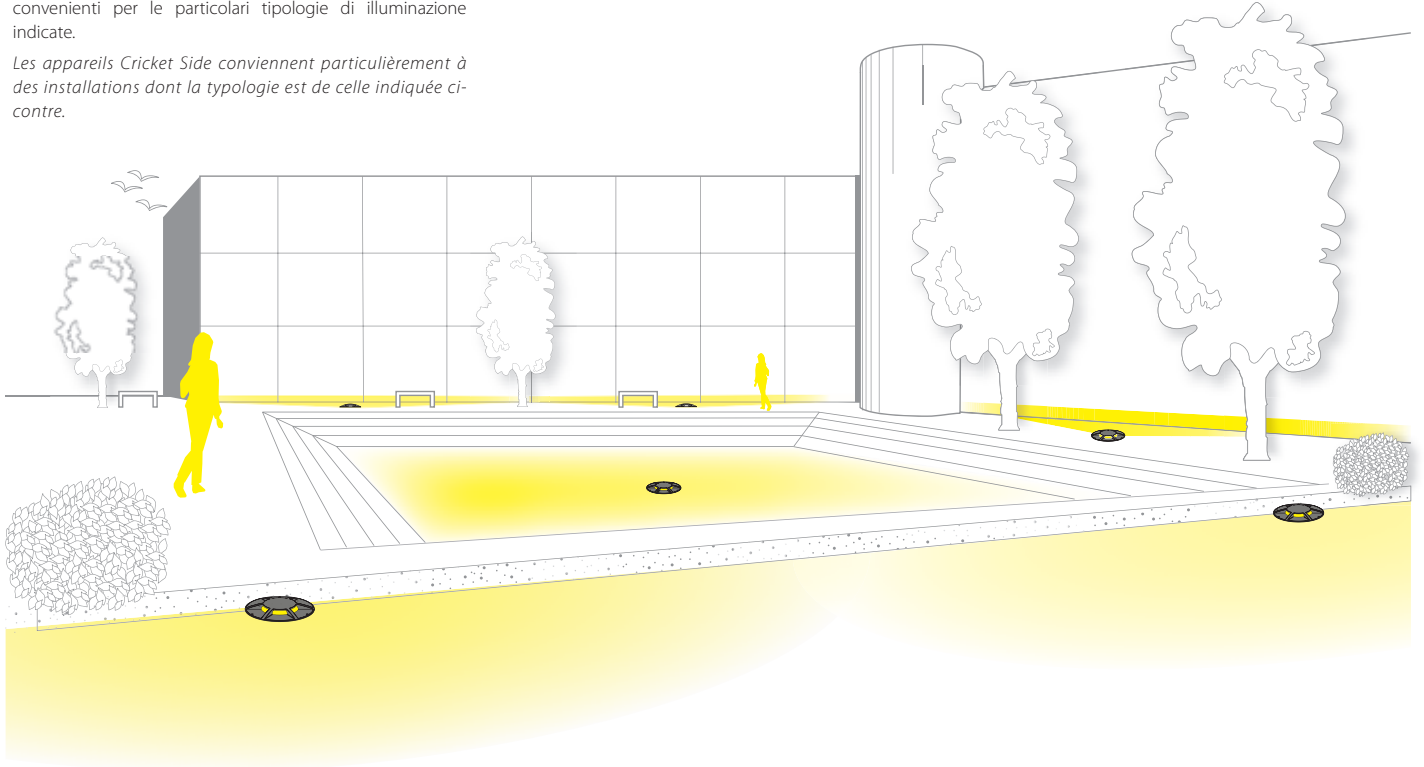

Illuminazione di pavimentazioni molto ampie, fino ad un diametro di 15m. Hanno un'emissione luminosa a 360°, che con l'accessorio A0392 può essere modificata a 180°.

*Eclairage de surfaces d'environ 15 mètres de diamètre. L'émission lumineuse se fait sur 360°. L'utilisation de l'accessoire A0392 permet de limiter celle-ci à 180°.*

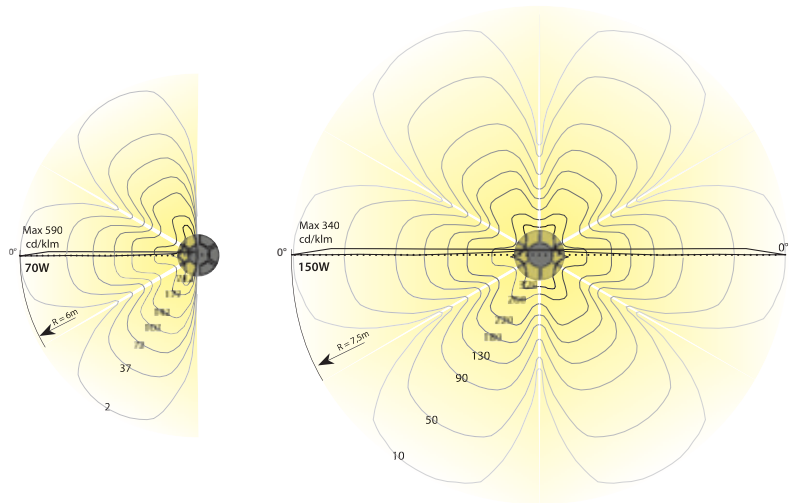

Illuminazione scenografica dello zoccolo di muri o di facciate estese, utilizzando un unico o limitati punti luce.

*Mise en valeur scénographique de la base de murs ou de la base de grandes façades, en utilisant un seul ou un nombre limité de points lumineux.*

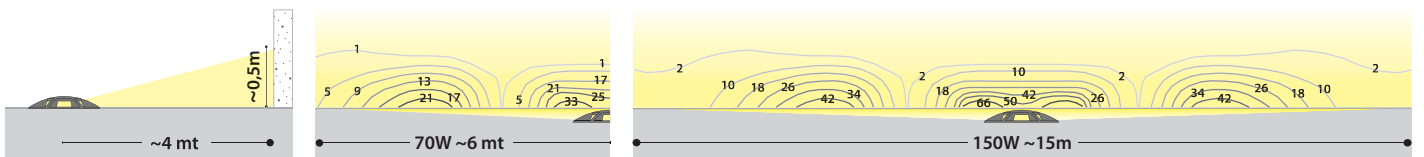



### INSTALLAZIONE - INSTALLATION

Cricket Side, in quanto installati a pavimento sono sottoposti, durante l'uso, a sollecitazioni gravose. Per garantirne il buon funzionamento e la sicurezza è pertanto necessario che l'installazione sia fatta a regola d'arte, da personale qualificato, rispettando le istruzioni di montaggio.

Per l'alimentazione utilizzare esclusivamente cavi in gomma H07RN-F 2x2,5 Ø7÷12 (disponibile come accessorio). Il grado di protezione IP67 è garantito unicamente utilizzando i cavi sopraindicati.

*Les appareils à encastrer dans le sol sont généralement soumis à de lourdes contraintes durant leur utilisation. Les Cricket Side ont été étudiés et fabriqués de telle sorte que ceux-ci résistent à ces contraintes. Toutefois, afin de garantir leur bon fonctionnement et leur sécurité, il est indispensable que leur installation soit effectuée dans les règles de l'art, par du personnel qualifié, et que les instructions de montage soient respectées.*

*Pour l'alimentation, afin d'assurer le degré de protection IP 67, utiliser exclusivement des câbles H07RNF 2 x 2,5 de Ø 7 à 12 mm (disponibles comme accessoire).*

Gli apparecchi non devono essere installati in zone infossate.

*Les appareils ne doivent pas être installés dans des plans en déclivité.*

Prevedere un efficace drenaggio dell'acqua con uno strato di ghiaia  $\geq 30$  cm.

*Pour le drainage, prévoir un lit de gravier sous l'appareil (minimum 30 cm) et des drains.*

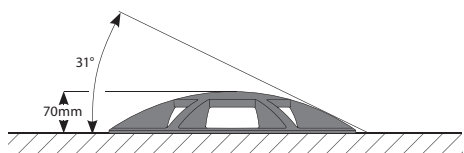
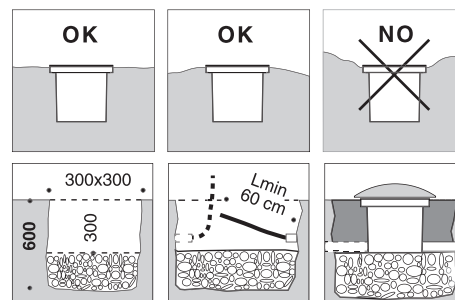

La sagoma fuori terra della calotta, conforme al progetto di norma IEC 60598-2-13, risulta poco ingombrante, agevole e non d'ostacolo alla circolazione dei pedoni e automezzi.

*La partie saillante de la calotte par rapport au sol ne crée pas d'obstacles majeurs à la circulation des piétons et des véhicules, conformément au projet de norme IEC 60598-2-13.*

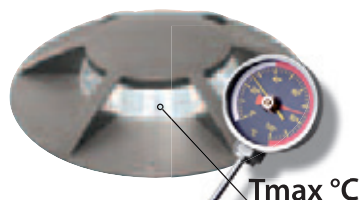
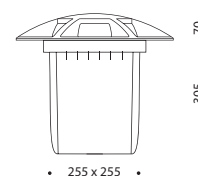

La temperatura massima sugli apparecchi ( $T_{max}$  °C) si registra sul vetro, ed è di 85°C per i modelli da 70W e 125°C per i modelli da 150W. Tali basse temperature permettono di installare normalmente gli apparecchi in luoghi accessibili al pubblico (precauzionalmente verificare le normative di installazione localmente vigenti).

*La température maximale ( $T_{max}$  °C) sur les appareils est de 85° C pour les modèles 70 W et de 125° pour les modèles 150 W. Ces basses températures permettent d'installer les appareils en des endroits accessibles au public (par précaution, vérifier les normes d'installation locales en vigueur).*

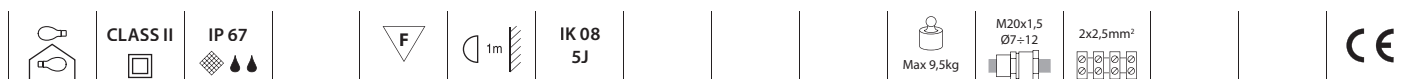
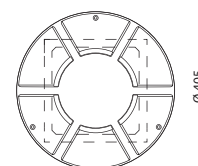



**CARATTERISTICHE COSTRUTTIVE**

Cricket Side sono realizzati utilizzando il corpo apparecchio Cricket 25 (vedi pag 158) sul quale è montata una lente in vetro protetta da una robusta calotta (carrabile) in alluminio.

- Calotta in alluminio verniciato grigio sabbato RAL 7039 da fissare a pavimento con 3 tasselli con viti Inox, forniti di serie con l'apparecchio.
- Lente stampata in vetro borosilicato temprato.
- Corpo e pozzetto in tecnopolimero, resistente alle basse ed alte temperature.
- Guarnizioni realizzate in silicone antinvecchiamento, atte a garantire nel tempo il grado di protezione IP 67.
- Pressacavo M20x1,5 per cavi di Ø7÷Ø12mm.
- Morsetto sezionatore di linea 2x2,5mm<sup>2</sup>, che all'apertura del coperchio cablaggio, interrompe automaticamente l'alimentazione elettrica.
- Alimentazione a 230V/50Hz (altri allestimenti a richiesta).
- Viteria esterna Inox.

Utilizzando l'accessorio A0323 è possibile alimentare gli apparecchi in fila continua. Con cavo H07RN-F 2x1,5mm<sup>2</sup>, su una lunghezza max 100m, si possono installare max n° 18x70W o max n° 9x150W.

**CARRABILITÀ**

Cricket Side supportano il carico statico massimo di 4000 Kg e il passaggio di autoveicoli gommati del peso massimo di 7500 Kg, alla velocità max di 20 Km/h.

**CARACTERISTIQUES DE CONSTRUCTION**

Les CRICKET Side sont réalisés à partir du corps de l'appareil CRICKET 25 (voir page 158) sur lequel est montée une lentille en verre protégée par une calotte robuste en aluminium (qui peut supporter le passage des véhicules).

- Calotte en aluminium peinte gris sablé Ral 7039 pour fixation au sol par 3 chevilles avec vis Inox, fournies de série avec l'appareil.
- Lentille moulée en verre borosilicate trempé.
- Corps et pot de réservation en technopolymère, résistant aux basses et hautes températures.
- Joints réalisés en silicone anti-âge, garantissant dans le temps le degré de protection IP 67.
- Presse-étoupe M20x1,5 pour câbles de Ø 7 à 12 mm.
- Coupe-circuit automatique 2 x 2,5 mm<sup>2</sup> lors de l'ouverture du boîtier de connexion.
- Alimentation à 230V/50Hz (autres versions sur demande).
- Visserie extérieure Inox.

En utilisant l'accessoire A0323, il est possible d'alimenter en série les appareils CRICKET Side. Avec un câble H07RN-F 2 x 1,5 mm<sup>2</sup>, sur une longueur maximale de 100 m, il est possible d'installer au maximum 18 appareils 70 W ou 9 appareils 150 W.

**PASSAGE DE VEHICULES**

Les projecteurs Cricket Side résistent au passage de véhicules (maximum 4000 kg en statique et 7500 kg au passage de véhicules munis de pneumatiques et roulant à une vitesse maximale de 20 km/h).

Per ottenere i migliori risultati è necessario che la pavimentazione sia perfettamente piana. E' tollerata una leggera inclinazione verso l'alto ma non verso il basso (in questo caso la luce non impatta sul pavimento e risulta non visibile). Gli apparecchi sono dotati di un dispositivo di regolazione fine del fuoco lampada che permette di adattare l'emissione luminosa alla pavimentazione, (vedi schema).

Pour obtenir les meilleurs résultats, il est nécessaire que les pavés soient parfaitement à l'horizontale. En cas de légère inclinaison, seule celle vers le haut est possible. Dans le cas contraire, la lumière ne sera pas visible sur les pavés. Les appareils sont équipés d'un dispositif permettant d'ajuster la position du brûleur de la lampe pour compenser les irrégularités du pavage.

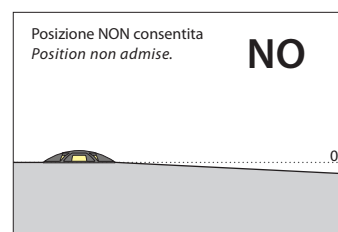
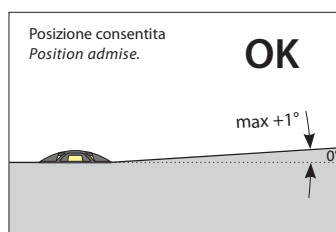
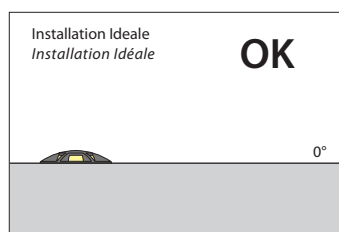
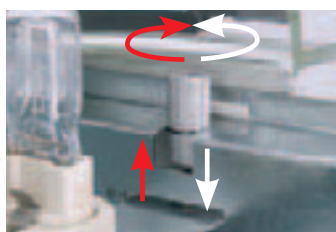

96	Max 20 Km/h Max 7500Kg	Max 4000Kg	MT 70÷150W
----	---------------------------	------------	---------------



## CRICKET SIDE



96

05209896	70W	G12	MD
05209996	150W	G12	MD



HQI-T
HQI-T

T max °C

85°
125°

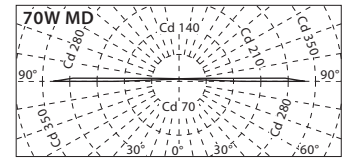

## ACCESSORI ACCESSOIRES



14075320 A0392

Paraluce circolare in alluminio, da montare internamente all'apparecchio per limitare l'emissione luminosa a 180°.

*Paralume circulaire en aluminium à monter à l'intérieur de l'appareil pour limiter l'émission lumineuse à 180°.*



14018320 A0235

Cavo in gomma H07RN-F2x1,5mm<sup>2</sup> da ordinare a metri.

*Câble en caoutchouc H07RN-F 2x1,5 mm<sup>2</sup>, à commander au mètre.*



14051720 A0323

Set pressacavo M20x1,5 antistrappo per collegamenti in fila continua.

*Kit presse-étoupe M20x1,5 à amarrage intégré, pour le montage en série.*



14076720 A0382

1 metro di cavo in gomma H07RN-F 2x1,5 mm<sup>2</sup>.

*1 mètre de câble en caoutchouc H07RN-F 2 x 1,5 mm<sup>2</sup>.*







## CRICKET 21

ILLUMINAZIONE ARCHITETTURALE - MISE EN VALEUR ARCHITECTURALE

**CRICKET 21** è una nuova ed innovativa linea di apparecchi carrabili da installare incassati a pavimento, nei contesti più prestigiosi o in difficili condizioni ambientali, per l'illuminazione d'accento di particolari architettonici o di piccole facciate.

Cricket 21 sono gli apparecchi più compatti e di minore potenza dell'ampia gamma Cricket di apparecchi interrati, articolata su potenze da 9 a 250W. I modelli Cricket 21 si integrano armoniosamente con altri modelli della gamma, permettendo così l'integrazione di diverse linee di prodotto in un unico contesto installativo.

*Le **CRICKET 21** est une série de projecteurs "nouvelle génération" à encastrer dans le sol et prévus pour supporter le passage de véhicules. Ils peuvent être intégrés en tout lieu, y compris les sites protégés, pour la mise en valeur de détails architecturaux ou de façades de petites dimensions.*

*Les Cricket 21 sont les appareils les plus compacts et de plus faible puissance de la gamme très complète des appareils encastrés Cricket qui sont disponibles dans des puissances allant de 9 à 250 W.*

*Les modèles Cricket 21 s'intègrent harmonieusement aux autres produits de la gamme, avec une parfaite homogénéité.*







**CRICKET 21** sono apparecchi IP67, per installazione incassata a pavimento, di forma rettangolare, con un design moderno, essenziale e rigoroso. Sono compatti, poco profondi ed offrono i seguenti vantaggi:

- Disponibilità di modelli con bassa temperatura del vetro
- Robustezza, affidabilità e lunga durata
- Elevata qualità dei materiali e delle finiture
- Resistenza alla corrosione
- Flessibilità fotometrica (molteplicità di sorgenti luminose, disponibilità di emissioni simmetriche o asimmetriche, queste ultime raccomandate per dirigere il flusso luminoso sull'oggetto da illuminare e contenere la dispersione della luce verso la volta celeste)
- Possibilità di utilizzare lampade colorate e/o vetri soft, per personalizzare l'installazione con gli effetti luminosi e scenografici desiderati.
- Facilità d'installazione (in classe II che non richiede il conduttore di terra, possibilità di alimentazione in fila continua).

Cricket 21 sono disponibili nelle seguenti versioni:

**Cricket 21/20** per lampade ad alogenuri metallici da 20W, con riflettore asimmetrico ( $I_{max} 10^\circ$ ), completi di reattore elettronico 220÷240V/50÷60Hz.

**Cricket 21/2x20T** completi di trasformatore toroidale per alimentazione a 220÷240V/50-60Hz atto al funzionamento di due lampade dicriche da 20W. La presenza di due lampade assicura l'illuminazione di sicurezza fornita da una lampada, nel caso la seconda non sia più funzionante.

L'apparecchio è fornito con le lampade posizionate simmetricamente. L'utente può facilmente riposizionare le lampade in modo asimmetrico ( $\pm 10^\circ$ ).

**Cricket 21/9** per lampade fluorescenti compatta da 7 o 9W, con riflettore simmetrico ed asimmetrico, con reattore elettronico 220÷240V / 50÷60Hz.

**Cricket 21/26** per lampade fluorescenti compatte da 26W, con riflettore simmetrico, con reattore elettronico 220÷240V / 50÷60Hz.

*Les **CRICKET 21** sont des appareils IP 67, caractérisés par leur forme rectangulaire, ainsi que par leur design moderne, essentiel et rigoureux. Ils sont compacts, peu profonds et offrent les avantages suivants :*

- *Solidité, fiabilité et bonne résistance dans le temps*
- *Haute qualité des matériaux et finition soignée*
- *Résistance à la corrosion*
- *Photométrie variable (diverses sources lumineuses, versions symétrique et asymétrique, la version asymétrique permettant de diriger le flux lumineux sur l'objet à éclairer en limitant au minimum la pollution lumineuse due à l'éclairage de la voûte céleste)*
- *Disponibilité de vitres dépolies et possibilité d'utiliser des lampes couleur permettant de personnaliser l'installation en créant des effets lumineux et des scénographies*
- *Facilité d'installation (classe II, ne nécessitant pas de câble de mise à la terre, possibilité d'alimentation en ligne continue).*

*La série Cricket 21 est disponible en plusieurs versions :*

**Cricket 21/20**, pour lampes iodures métalliques de 20 W, avec réflecteur asymétrique ( $I_{max} 10^\circ$ ) et ballast électronique 220-240 V / 50-60 Hz.

**Cricket 21/2x20 T**, avec transformateur thorique pour tension d'alimentation 220-240 V / 50-60 Hz, permettant le fonctionnement de deux lampes dichroïques de 20 W. Cette version permet d'obtenir un éclairage minimum en cas de défaillance d'une des deux lampes. En version standard, l'appareil est fourni avec un positionnement de lampes à la verticale. L'utilisateur peut facilement modifier la position en asymétrique ( $\pm 10^\circ$ ).

**Cricket 21/9**, pour lampes fluocompactes de 7 ou 9 W, disponible avec réflecteur symétrique ou asymétrique.

**Cricket 21/26**, pour lampes fluocompactes de 26 W, avec réflecteur symétrique.  
Tous les deux modèles sont équipés d'un ballast électronique 220-240 V / 50-60 Hz.



Gli apparecchi non devono essere installati in zone infossate.  
*Les appareils ne doivent pas être installés dans des plans en déclivité, ou en dessous du niveau du sol.*

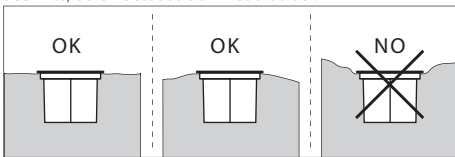

Se l'apparecchio è accessibile al pubblico è opportuno assicurarsi che la temperatura del vetro, indicata a lato di ogni modello (**Tmax °C**), sia compatibile con le relative norme locali di installazione.

*Dans le cas d'utilisation dans des lieux recevant du public, il faut s'assurer que la température de la vitre, indiquée à côté de chaque modèle (**Tmax °C**) soit compatible avec les réglementations en vigueur dans le pays où seront installés les projecteurs.*

Per l'alimentazione utilizzare unicamente cavi H07RN-F 2x1,5 di Ø7÷12mm. Altri cavi potrebbero non garantire il grado di protezione IP67. Utilizzando l'accessorio A0323 è possibile alimentare gli apparecchi in fila continua. Con cavo H07RN-F 2x1,5mm<sup>2</sup>, su una lunghezza max 100m, si possono installare max n° 56x9W o max n° 23x26W o max n° 13-2x20W o n°28-20W.

*Pour l'alimentation, utiliser exclusivement des câbles H07RN-F 2 x 1,5 de Ø 7 à 12 mm. Les autres câbles ne permettent pas de garantir le degré de protection IP 67. En utilisant l'accessoire A0323, il est possible d'alimenter en série les appareils CRICKET 21.*

*Avec un câble H07RN-F 2 x 1,5 mm<sup>2</sup>, sur une longueur maximale de 100 m, il est possible d'installer au maximum 56 appareils 9 W ou 23 appareils 26 W, ou 13 appareils 2 x 20 W, ou 28 appareils 20 W.*

Prevedere un efficace drenaggio dell'acqua con uno strato di ghiaia ~ 20cm.  
*Pour le drainage, prévoir un lit de gravier (environ 20 cm) sous l'appareil et des drains.*

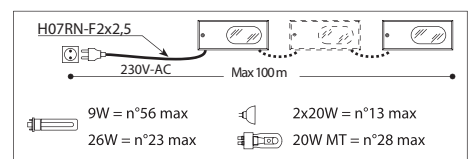
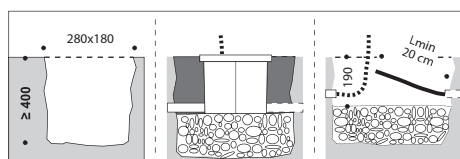
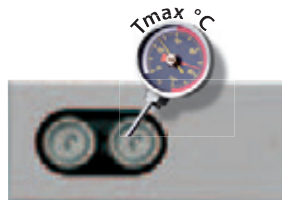

	<b>CLASS II</b>	<b>IP 67</b>			<b>IK 09 17J</b>		<b>M20x1,5 Ø10-14</b>	<b>2x2,5mm<sup>2</sup></b>	
						<b>Max 2,5kg</b>			



21/2x20T  
21/20

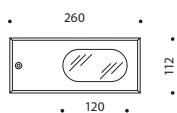

21/9-26 Fluo

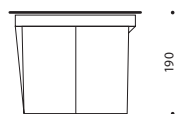
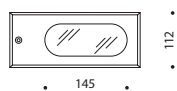

**CARATTERISTICHE COSTRUTTIVE**

- Corpo e pozzetto in tecnopolimero, resistente agli agenti chimici ed alle basse ed alte temperature ambiente.
- Telaio in alluminio pressofuso verniciato grigio alluminio metallizzato RAL 9006, previa sabbatura e trattamento di fosfocromatazione; resistente alla corrosione. Altri colori sono allestibili a richiesta.
- Riflettori (dove previsti) in alluminio purissimo 99,85% brillantato ed ossidato.
- Guarnizioni in silicone antivecchiamento.
- Vetri temprati di sicurezza.
- Pressacavo M20x1,5 per cavi Ø7÷12mm.
- Morsetto sezionatore di linea 2x2,5mm<sup>2</sup>, che all'apertura del coperchio cablaggio, interrompe automaticamente l'alimentazione elettrica.
- Viteria esterna in Inox.

**INSTALLAZIONE**

Gli apparecchi, in quanto incassati a pavimento, sono sottoposti durante l'uso a sollecitazioni gravose. Per garantirne il buon funzionamento e la sicurezza è pertanto necessario che l'installazione sia fatta a regola d'arte, da personale qualificato, rispettando le istruzioni di montaggio.

**CARRABILITÀ**

Cricket 21 sono pedonali e carrabili, sopportano il carico statico di 2000 kg e, se adeguatamente installati nel cemento, sopportano il passaggio di veicoli gommati del peso lordo max di 7500 kg alla velocità max di 30 km/h, se incassati nel terreno sopportano il passaggio di veicoli leggeri (max 300 kg).

**CARACTERISTIQUES DE CONSTRUCTION**

- Corps et pot de réservation en technopolymère, résistant aux agents chimiques et aux températures ambiantes faibles ou élevées.
- Cadre en aluminium moulé sous pression, résistant à la corrosion, peint après sablage et phosphochromage en gris aluminium métallisé RAL 9006. Autres coloris sur demande.
- Réflecteur (selon les modèles) en aluminium extra pur 99,85 %, brillanté et anodisé.
- Joints en silicone antiveillissement.
- Vitre en verre trempé "sécurité".
- Presse-étoupe M20x1,5 pour câbles Ø 7÷12 mm.
- Coupe-circuit automatique 2 x 2,5 mm<sup>2</sup> à l'ouverture.
- Visserie extérieure Inox.

**INSTALLATION**

Les appareils Cricket 21 à encastrer dans le sol sont soumis à de lourdes contraintes pendant leur utilisation. Afin de garantir le bon fonctionnement et la sécurité de ceux-ci, il est nécessaire que leur installation soit effectuée dans les règles de l'art, par du personnel qualifié, et que les instructions de montage soient strictement observées et respectées.

**PASSAGE DE VEHICULES**

Les Cricket 21 supportent le passage des piétons et des véhicules. Ils peuvent supporter un poids maximum de 2000 kg en statique et le passage de véhicules munis de pneumatiques dont le poids maximum n'excède pas 7500 kg et roulant à une vitesse de 30 km/h. S'ils sont encastrés directement dans la terre, ils ne pourront pas supporter le passage de véhicules d'un poids supérieur à 300 kg, compte tenu de la résistance insuffisante du sol.

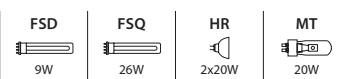
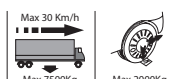



### CRICKET21 / 2x20T



94  
04017294

2x20W/12V GU 5,3 HR

T max °C  
2x20W=80°C

La presenza di due lampade garantisce l'illuminazione di sicurezza fornita da una lampada, nel caso la seconda non sia più funzionante. Duplice posizionamento delle lampade: verticale (standard) e inclinate di 10° (riposizionabili dall'utente). Modello completo di trasformatore toroidale da alimentare a 220÷240V/50-60Hz.

*Cette version dichroïque (2 x 20 W) permet d'obtenir un éclairage minimum en cas de défaillance d'une des deux lampes. Deux positions possibles de lampes, soit verticale (version d'origine), soit inclinée de 10° (réglable par l'utilisateur). Appareil avec transformateur torique, tension d'alimentation 220-240 V / 50-60 Hz..*

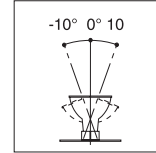

### CRICKET21 / Asim. 20



94  
05148994

Riflettore asimmetrico - *Réflecteur asymétrique*  
20W G 8,5 MT CMH / HCI-TC

T max °C  
20W=75°C

Modello con riflettore asimmetrico (Imax 11°) completo di reattore elettronico 220÷240V/50÷60Hz.

**Il senso di interramento del pozzetto determina il senso dell'asimmetria, attenzione alle istruzioni d'installazione.**

*Modèle avec réflecteur asymétrique (Imax 11°), avec ballast électronique 220-240 V / 50-60 Hz.*

**Le sens d'encastrement dans le sol du pot de réservation détermine le sens de l'asymétrie ; se référer aux instructions de montage.**

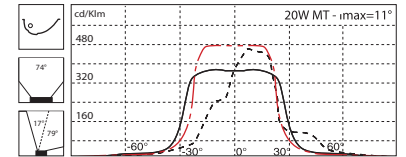

### CRICKET21 / Asim. 9 Fluo



94  
05148794

Riflettore asimmetrico - *Réflecteur asymétrique*  
9W 2G7 FSD DULUX-S-E / PL-S

T max °C  
9W = 48°C

Modello con riflettore asimmetrico (Imax 11°) completo di reattore elettronico 220÷240V/50÷60Hz.

**Il senso di interramento del pozzetto determina il senso dell'asimmetria, attenzione alle istruzioni d'installazione.**

*Modèle avec réflecteur asymétrique (Imax 11°) avec ballast électronique 220-240 V / 50-60 Hz.*

**Le sens d'encastrement dans le sol du pot de réservation détermine le sens de l'asymétrie ; se référer aux instructions de montage.**

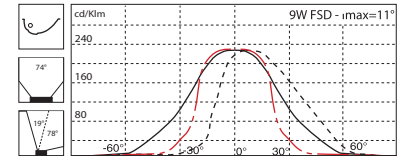

### CRICKET21 / Sim. 9/26 Fluo



94  
05155394  
05148894

Riflettore simmetrico - *Réflecteur symétrique*  
9W 2G7 FSD DULUX-S-E / PL-S  
26W GX24-q3 FSQ DULUX-D-E / PL-C

T max °C  
9W = 48°C  
26W = 75°C

Modello con reattore elettronico 220÷240V/50÷60Hz.

*Modèles avec ballast électronique 220-240 V / 50-60 Hz.*

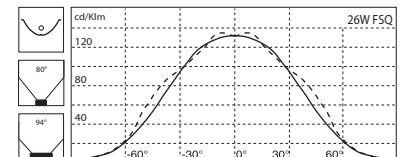
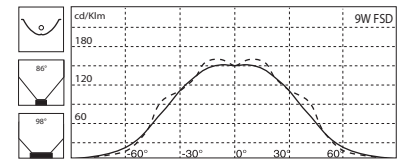

### ACCESSORI ACCESSOIRES

#### 14051420 A0321/Halo



Filtro basso-emissivo per ridurre la temperatura sul vetro da 83 a 70°C. (solo per Cricket 21 alogeno).

*Filtre basse émission permettant de réduire la température extérieure de la vitre de 83 à 70°C (seulement avec la version CRICKET 21 halogènes).*

#### 14051720 A0323



Set pressacavo M20x1,5 antistrappo per collegamenti in fila continua.  
*Kit presse-étoupe M20x1,5 à amarrage intégré, pour le montage en série.*



#### 14018320 A0235

Cavo in gomma H07RN-F2x1,5mm<sup>2</sup> da ordinare a metri.  
*Câble en caoutchouc H07RN-F 2 x 1,5 mm<sup>2</sup>, à commander au mètre.*



#### 14076720 A0382

1 metro di cavo in gomma H07RN-F 2x1,5 mm<sup>2</sup>.  
*1 mètre de câble en caoutchouc H07RN-F 2 x 1,5 mm<sup>2</sup>.*



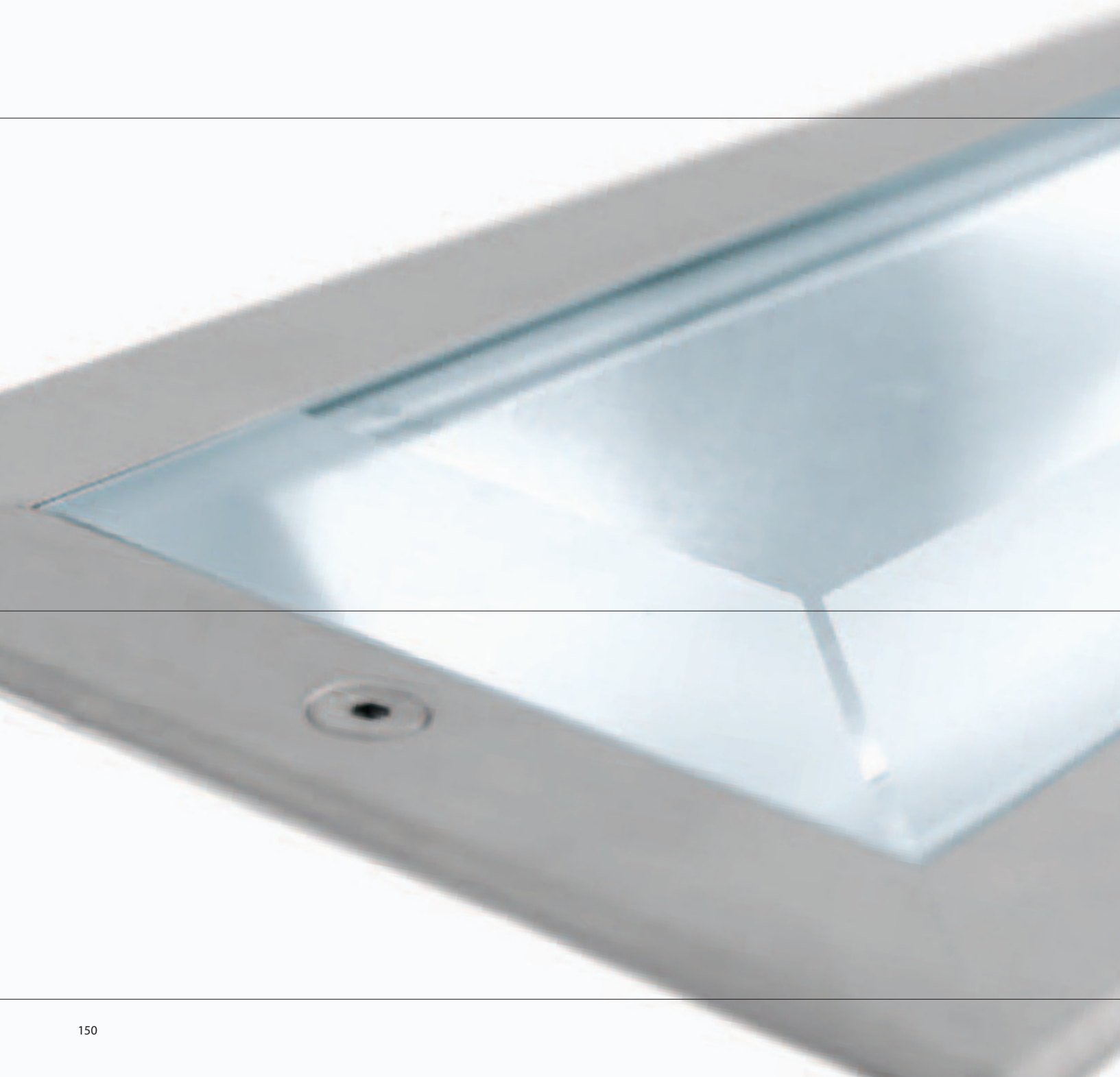

## CRICKET 61

ILLUMINAZIONE ARCHITETTURALE - MISE EN VALEUR ARCHITECTURALE

**CRICKET 61** sono apparecchi IP67, pedonabili e carrabili, per uso esterno ed interno con una bassissima temperatura superficiale del vetro (max 47°C) che ne consente l'impiego ovunque, nella massima sicurezza.

Possono essere installati anche a parete o a soffitto.

Gli apparecchi interrati Cricket 61 risolvono vantaggiosamente e con risultati eccellenti l'illuminazione di facciate, muri perimetrali, totem pubblicitari, ingressi, hall, percorsi pedonali, particolari architettonici, alberature ecc..

*Les **CRICKET61** sont des appareils IP 67, prévus pour installation aussi bien à l'intérieur qu'à l'extérieur. Ils conviennent pour des zones piétonnes et admettent le passage de véhicules. Température basse au niveau de la vitre (maxi 47° C) pour un niveau de sécurité maximum.*

*Ils peuvent, aussi, être installés en encastré dans les murs ou dans les plafonds.*

*Grâce à ces caractéristiques, les **CRICKET 61** peuvent être utilisés, avec d'excellents résultats, pour l'éclairage de façades, murs d'enceinte, panneaux d'information et publicitaires, entrées, halls, zones piétonnes, détails architecturaux, allées, etc..*







**CRICKET 61** sono accentuatamente rettangolari, con un design tecnico ed essenziale. Sono disponibili con telaio in Inox o in alluminio RAL 9006, costruiti con materiali di alta qualità ed accuratamente rifiniti, in modo tale da poter essere installati in ogni contesto e condizione di impiego, sia quelli più prestigiosi che gravosi.

CRICKET 61 alloggiano:

- innovative lampade fluorescenti T5 FH da 14W e FQ da 24W a basso consumo energetico, fino a 96,4 Lm/watt e di lunga durata, circa 16000 ore.
- LED ad alta efficienza anche in versione RGB (cambio colore)

Per soddisfare le più svariate esigenze illuminotecniche e scenografiche, gli apparecchi Cricket 61 nelle versioni per lampade fluorescenti sono disponibili con riflettore:

- asimmetrico (Imax a 10°) ad asimmetria progressiva, che permette di illuminare le pareti in modo uniforme ed efficace, partendo da filo terra ed evitando la dispersione posteriore della luce
- simmetrico, utilizzato principalmente per creare scenografie luminose.

Nelle versioni Cricket 61 LED, l'ottica LED è orientabile  $\pm 20^\circ$

L'installazione è particolarmente agevole e facile, può essere eseguita anche in fila continua (no LED RGB).

Gli apparecchi interrati Cricket 61 risolvono vantaggiosamente e con risultati eccellenti l'illuminazione di facciate, muri perimetrali, totem pubblicitari, ingressi, hall, percorsi pedonali, particolari architettonici, alberature ecc..

*Les CRICKET 61 se caractérisent par leur forme rectangulaire, leur design et leur technicité. Ils sont disponibles avec cadre Inox ou aluminium RAL 9006 et sont fabriqués avec des matériaux de qualité supérieure, d'une excellente finition, afin de répondre aux contraintes les plus pointues en matière d'éclairage, dans différents domaines d'installations, complexes ou prestigieux.*

*Les CRICKET 61 ont été développés :*

- à partir des lampes fluorescentes T5 nouvelle génération (14 W FH et 24 W FQ) à faible consommation d'énergie et haute efficacité lumineuse (jusqu'à 96,4 Lm/watt) et d'une durée de vie élevée (16000 heures environ).
- LED Haut rendement, et également LED en version RGB (variation couleur).

*Afin de satisfaire aux exigences d'éclairage et de scénographie les plus variées, les appareils CRICKET 61 dans les versions pour lampes fluorescentes T16 sont disponibles avec réflecteurs :*

- asymétrique avec asymétrie progressive, qui permet d'éclairer les parois de façon uniforme et efficace, à partir du sol tout en limitant les pertes de flux arrière
- symétrique, pour la création de scénographies lumineuses.

*Dans la version CRICKET 61 LED, l'optique LED est orientable à  $\pm 20^\circ$ .*

*L'installation est très facile et pratique à réaliser avec possibilité de montage en ligne continue (sauf version LED RGB).*

*Grâce à ces caractéristiques, les CRICKET 61 peuvent être utilisés, avec d'excellents résultats, pour l'éclairage de façades, murs d'enceinte, panneaux d'information et publicitaires, entrées, halls, zones piétonnes, détails architecturaux, allées, etc...*

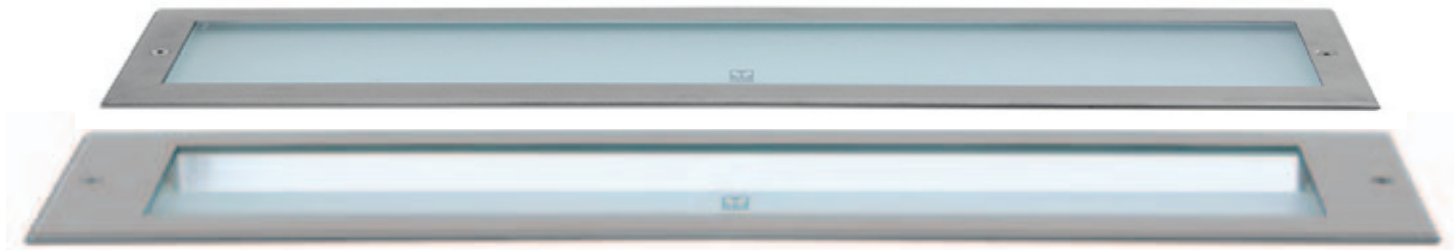

Gli apparecchi non devono essere installati in posizione infossata. E' necessario prevedere un efficace strato drenante in ghiaia di circa 25cm, che assicuri il deflusso dell'acqua impedendone il ristagno.

*Les appareils ne doivent pas être installés dans des endroits en déclivité, ou en dessous du niveau normal du sol. Il est nécessaire de prévoir un lit de gravier d'environ 25 cm pour un drainage efficace qui assure l'écoulement de l'eau et en empêche la stagnation.*

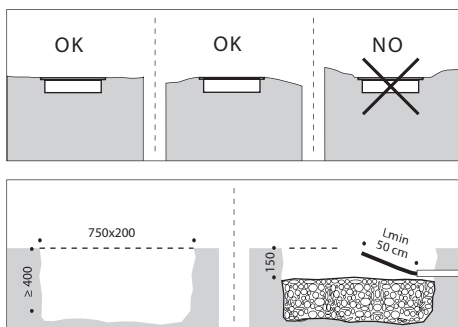

Utilizzando l'accessorio A0250 è possibile installare gli apparecchi Cricket 61, uniti meccanicamente uno di seguito all'altro, in modo da formare un unico e lungo corpo luminoso (vedi foto sottostante). Per installazioni all'interno non vi sono limiti al numero di apparecchi installabili in continuo. All'esterno, a causa della prevedibile dilatazione termica max n°5 Cricket 61/Al e max n° 10 Cricket 61/Inox.

*En utilisant l'accessoire A0250, il est possible de raccorder mécaniquement les appareils CRICKET 61, pour réaliser un chemin lumineux continu (voir la photo ci-dessous). A l'extérieur, en raison de la possible dilatation thermique, on ne peut installer plus de 5 CRICKET 61/AL et 10 CRICKET 61/Inox en ligne continue.*

Per l'alimentazione utilizzare esclusivamente cavi in gomma H07RN-F 2x1,5 Ø9÷12 (disponibile come accessorio) oppure H07RN-F 2x2,5 max Ø12. Il grado di protezione IP67 è garantito unicamente utilizzando i cavi sopraindicati.

E' possibile alimentare gli apparecchi in fila continua con un cavo H07RN-F 2x1,5mm<sup>2</sup>, su una lunghezza max 75m, si possono installare max n° 90x14W o su una lunghezza max 60m max n° 70x24W.

*Pour l'alimentation, n'utiliser que des câbles en caoutchouc H07RN-F 2x1,5 Ø9 à 12mm (disponibles comme accessoires) ou H07RN-F 2x2,5 max Ø12. Seule l'utilisation de ces câbles permet de garantir le degré de protection IP67.*

*Il est possible d'alimenter les appareils en ligne continue avec un câble H07RN-F 2 x 1,5 mm<sup>2</sup>. Sur une longueur maxi de 5 m, il est possible de raccorder maxi 90 appareils 14 W, et sur une longueur de 50 m, maxi 70 appareils 24 W.*

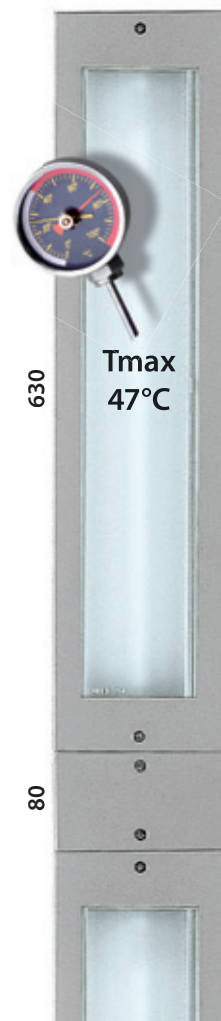



### CARATTERISTICHE COSTRUTTIVE

- Corpo e pozzetto in tecnopolimero resistente agli agenti chimici.
- Telaio in alluminio pressofuso, verniciato grigio RAL 9006 (Cricket 61/AL), in Inox AISI 316 resistente alla corrosione anche in clima marino (Cricket 61/Inox).
- Riflettori in alluminio purissimo 99,85% brillantato ed ossidato.
- Guarnizione in silicone antiveccchiamento
- Vetri temprati di sicurezza. Sui modelli simmetrici il vetro è totalmente satinato per avere un'emissione soft. Sui modelli asimmetrici il vetro è trattato solo nella parte posteriore, per avere la massima efficacia luminosa sulla parete da illuminare e per mascherare la visione diretta della lampada.

**Durante il funzionamento la temperatura del vetro rimane estremamente bassa (max 47°C).**

- Doppio pressacavo M20x1,5 completo di tappo, per consentire l'alimentazione singola o in fila continua (no LED RGB).
- Doppio morsetto di alimentazione 2x2,5mm<sup>2</sup> con bloccaggio cavi a innesto rapido (automatico). I due morsetti sono precablati per l'alimentazione in fila continua.
- Viteria esterna Inox.

A richiesta sono allestibili esecuzioni personalizzate (per voltaggi e frequenze elettriche speciali, con colori a richiesta, ecc.).

### INSTALLAZIONE

Gli apparecchi, in quanto incassati a pavimento, sono sottoposti durante l'uso a sollecitazioni gravose. Per garantirne il buon funzionamento e la sicurezza è pertanto necessario che l'installazione sia fatta a regola d'arte, da personale qualificato, rispettando le istruzioni di montaggio.

### CARRABILITÀ

Cricket 61 sopportano il carico statico di 3000 kg e, se adeguatamente installati nel cemento, sopportano il passaggio di veicoli gommati del peso lordo max di 12.000 kg alla velocità max di 30 km/h, se incassati nel terreno sopportano il passaggio di veicoli leggeri (max 300 kg).

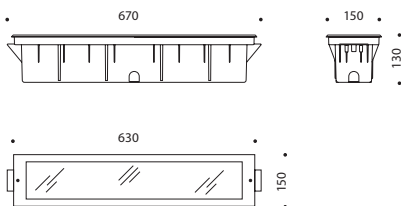

### CARACTERISTIQUES DE CONSTRUCTION

- Corps et pot de réservation en technopolymère renforcé à la fibre de verre, résistant aux agents chimiques.
- Cadre en aluminium moulé sous pression, peint en gris aluminium métallisé RAL 9006 (Cricket 61/AL), en Inox AISI 316 résistant à la corrosion, y compris en ambiance marine (Cricket 61/Inox).
- Réflecteur en aluminium très pur 99,85 %, brillanté et anodisé.
- Joint en silicone antiveillesissement.
- Vitre en verre trempé "securit". Les modèles symétriques sont fournis avec vitre soft antidérapante, satinée sur toute la surface. Les modèles asymétriques sont fournis avec vitre partiellement dépolie, sur la partie postérieure, afin d'obtenir la meilleure efficacité lumineuse possible sur la paroi à éclairer tout en cachant la vision directe de la lampe.
- **Pendant le fonctionnement, la température extérieure de la vitre se maintient extrêmement basse (maxi 47° C).**
- Deux presse-étoupes M20 x 1,5 dont l'un livré avec bouchon, pour permettre le montage individuel ou en ligne continue (sauf LED RGB).
- Double domino d'alimentation 2 x 2,5 mm<sup>2</sup> avec contact pression bipolaire. Les deux dominos sont précablés pour permettre l'alimentation en ligne continue.
- Visserie Inox.

Sur demande, il est possible de réaliser des versions spéciales (pour des voltages, des fréquences électriques et des coloris particuliers...).

### INSTALLATION

Les appareils Cricket 61 à encastrer dans le sol sont soumis à de lourdes contraintes pendant leur utilisation. Afin de garantir le bon fonctionnement et la sécurité de ceux-ci, il est nécessaire que leur installation soit effectuée dans les règles de l'art, par du personnel qualifié, et que les instructions de montage soient strictement observées et respectées.

### PASSAGE DE VEHICULES

Les Cricket 61 peuvent supporter un poids maximum de 3000 kg en statique et le passage de véhicules munis de pneumatiques dont le poids maximum n'excède pas 12.000 kg et roulant à une vitesse de 30 km/h. S'ils sont encastrés directement dans la terre, ils ne pourraient pas supporter le passage de véhicules d'un poids supérieur à 300 kg, compte tenu de la résistance insuffisante du sol.





### CRICKET 61 Sim.



94 04 Fluo - Riflettore simmetrico - Fluo, réflecteur symétrique

05096894 05097204

14W G5 FH  
24W G5 FQ



Lumilux 14 / Master TL5 HE  
Lumilux 24 / Master TL5 HO

Con reattore elettronico intelligente (alimentazione 220÷240V - 50/60Hz) in grado di riconoscere ed alimentare correttamente sia lampade FH 14W che FQ 24W.

Avec ballast électronique multi watt (alimentation 220-240 V - 50/60 Hz) apte à reconnaître et alimenter des lampes FH 14 W ou FQ 24 W.

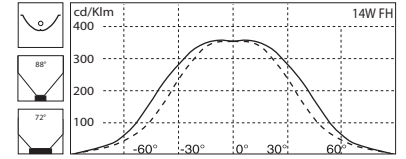

### CRICKET 61 Asim.



94 04 Riflettore asimmetrico Réflecteur asymétrique

05096694 05097004

14W G5 FH  
24W G5 FQ

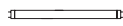

Lumilux 14 / Master TL5 HE  
Lumilux 24 / Master TL5 HO

Con reattore elettronico intelligente (alimentazione 220÷240V - 50/60Hz) in grado di riconoscere ed alimentare correttamente sia lampade FH 14W che FQ 24W.

Avec ballast électronique multi watt (alimentation 220-240 V - 50/60 Hz) apte à reconnaître et alimenter des lampes FH 14 W ou FQ 24 W.

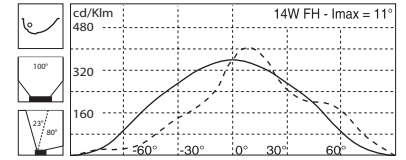

### ACCESSORI ACCESSOIRES



14026620 A0250/AL  
14026720 A0250/Inox

Dispositivo per l'accoppiamento meccanico in serie di due apparecchi, uno di seguito all'altro. A0250/AL con piastra in alluminio RAL 9006. A250/I con piastra in Inox AISI 304. (Per esterno max n°5/AL e max n°10 /Inox).

Dispositif pour l'assemblage mécanique en série de deux appareils mis bout à bout. A0250/AL avec platine en aluminium RAL 9006. A0250/I avec platine Inox AISI 304. (Pour l'extérieur maxi 5/AL et maxi 10/Inox).



14018320 A0235

Cavo in gomma H07RN-F 2x1,5mm<sup>2</sup>, da ordinare a metri.

Câble en caoutchouc H07RN-F 2 x 1,5 mm<sup>2</sup>, à commander au mètre.



14076720 A0382

1 metro di cavo in gomma H07RN-F 2x1,5 mm<sup>2</sup>.

1 mètre de câble en caoutchouc H07RN-F 2x1,5 mm<sup>2</sup>.

### FOTOMETRIE PHOTOMETRIE

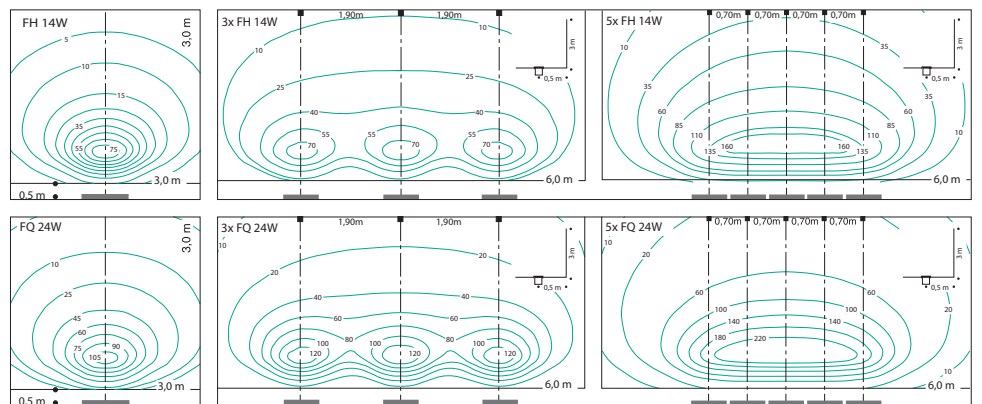

**CRICKET 61 LED HP**



94 04  
06013594 06013804  
06013694 06013904

Con 8 LED da 1,4W, orientabili ± 20° - Avec 8 LEDS de 1,4 W, orientables ± 20°

- Bianco Blanc 8 LED x 1,4W
- Blu Bleu

Modelli completi del sistema di alimentazione LED. Devono essere alimentati a tensione di rete 220÷240V - 50/60Hz. Completi di doppio pressacavo e cablaggio passante 2÷2,5mm<sup>2</sup>, possono essere alimentati singolarmente o in fila continua (max n° 35 distribuiti su una lunghezza max di 100metri).

*Modèles avec système d'alimentation LED. Ils doivent être alimentés à la tension réseau 220-240 V - 50/60 Hz. Livrés avec double presse-étoupe et câblage traversant 2,5 mm<sup>2</sup>, ils peuvent être alimentés individuellement ou en ligne continue (maxi 35 appareils distribués sur une longueur maxi de 100 mètres).*

**CRICKET 61 LED RGB**



94 04  
06013794 06014004

Con 5 MultiLed per variazione colore - Avec 5 MultiLed pour variation couleur.

- 5 LED multichip 5 x 3,6W

**CRICKET 61/LED - HP / RGB** sono in Classe III, equipaggiati con 5 LED multichip (3,6W totali, emissione a 45°) atti alla variazione dei colori. Gli apparecchi devono essere alimentati con specifico sistema RGB di alimentazione e comando (MASTER).

Il collegamento tra MASTER e apparecchio deve essere realizzato obbligatoriamente con lo speciale cavo fornito come accessorio A0380 (andata + ritorno). Il sistema RGB permette di selezionare fra 3 programmi preimpostati di cambio colore: tutti i colori (ciclo di ~70 sec.), colori caldi (50 sec.), colori freddi (50sec.). Inoltre, il dispositivo RGB consente di selezionare e di fissare in modo permanente un qualsiasi colore, fino a nuova reimpostazione.

Il modulo Master (A0378), composto da un alimentatore e dal dispositivo di regolazione, è da ordinare in aggiunta agli apparecchi e va alloggiato separatamente (distanza max 80m) in posizione protetta; può gestire max 1 apparecchio.

Per gestire più apparecchi (max 100) regolarsi come segue:

- **2 apparecchi:** n°1 Master A0378 + n°1 Slave A0379

- **3 o più apparecchi (max 100):** n°1 Master A0378, più tanti Slave A0379 quanti sono gli apparecchi meno 1, più un trasformatore A0220/40 ogni 2 apparecchi, meno 1, (se dispari, arrotondare all'unità superiore).

*CRICKET 61 LED - HP / RGB sont en Classe III, équipés de 5 LEDS multichip (3,6 W au total, émission à 45°), permettant la variation des couleurs. Les appareils doivent être alimentés avec un kit d'alimentation RGB comprenant le module de commande Master.*

*Le raccordement entre le Master et l'appareil doit être réalisé obligatoirement avec le câble spécial A0380 (aller + retour), fourni comme accessoire. Le système RGB permet de sélectionner entre 3 programmes préenregistrés pour la variation de couleur : toutes les couleurs (cycle de ~ 70 sec.), couleurs chaudes (50 sec.), couleurs froides (50 sec.).*

*Le dispositif RGB permet également de définir une seule couleur de façon permanente, jusqu'à une prochaine programmation.*

*Le kit A0378, composé d'un transformateur et du module de commande (Master), doit être commandé en plus des appareils et il doit être logé séparément dans un endroit protégé (distance maxi 80 m) ; il est prévu pour alimenter maxi 1 appareil. Pour l'installation de plus de 5 appareils (maxi 100), il faut prévoir en supplément :*

- **2 appareils :** 1 MASTER A0378 + 1 Esclave A0379.

- **de 3 à maxi 100 appareils :** 1 MASTER A0378 + autant d'esclaves A0379 que le nombre d'appareils moins 1, plus 1 transformateur A0220/40 pour chaque groupe de 2 appareils, moins 1, (si nombre impair, arrondir à l'unité supérieure).

**N° 1 Cricket 61**



**N° 2 Cricket 61**

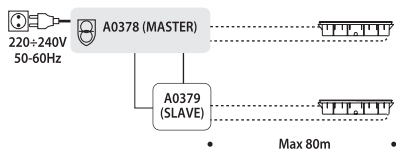

**N° 3 ÷ max100 Cricket 61**

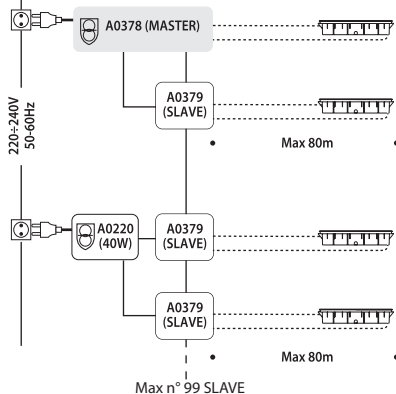

**ACCESSORI per versioni LED  
ACCESSOIRES pour versions LED**

**14071920 A0378**



Kit per alimentazione e controllo Cricket61/RGB, composto da trasformatore da 40W 220÷240V 50/60Hz AC - uscita max 24V CC (per max 2 apparecchi) e modulo MASTER di controllo colore, per controllare max 1 apparecchio.

*Kit pour alimentation et contrôle Cricket 61 / RGB, composé d'un transformateur de 40 W 220-240 V 50/60 Hz - maxi 24 V CC (permettant d'alimenter maxi 2 appareils) et d'un circuit MASTER de contrôle couleur (permettant de contrôler maxi 1 appareil).*

**14072020 A0379**



Modulo di controllo colore aggiuntivo (SLAVE) per max 1 apparecchi. I moduli SLAVE aggiuntivi sono controllati dal modulo MASTER.

*Circuit de contrôle couleur additionnel (esclave) pour maxi 5 appareils Cricket61 / RGB. Les circuits esclaves additionnels sont contrôlés par le circuit MASTER.*

**14072120 A0380**



Cavo di alimentazione S05RN-F 3x1mm<sup>2</sup> x RGB da ordinare a metri (andata + ritorno).

*Câble d'alimentation S05RN-F 3 x 1 mm<sup>2</sup> pour RGB, à commander au mètre (aller + retour).*

**14072220 A0381**



Telecomando a infrarossi per azionare a distanza la variazione dei colori (intervenendo sul modulo MASTER).  
*Télécommande infrarouge permettant d'actionner à distance la variation des couleurs (par intervention sur le circuit MASTER).*





## CRICKET 25

ILLUMINAZIONE ARCHITETTURALE - MISE EN VALEUR ARCHITECTURALE

**CRICKET 25** è una nuova linea di apparecchi incassati a pavimento, carrabili, da 26 a 150W, nei quali è condensata la grande competenza maturata da SBP attraverso la più che decennale esperienza nell'installazione di oltre 100.000 apparecchi interrati, in tutto il mondo. Cricket 25, caratterizzati da un design essenziale, elevate qualità e performances, risultano appropriati in ogni contesto, dal più prestigioso come in severe condizioni d'impiego, risolvendo completamente tutte le varie necessità d'installazione, illuminotecnica o scenografiche.

**CRICKET 25** est une nouvelle gamme d'appareils à encastrer dans le sol, prévus pour lampes allant de 26 à 150 W et pouvant supporter le passage de véhicules. Ils sont le fruit d'une longue expérience en matière d'appareils encastrés, vendus à plus de 100.000 exemplaires dans le monde entier depuis plus de 10 ans. Le design essentiel, l'utilisation de matériaux de très haute qualité et les performances élevées, permettent d'utiliser les CRICKET 25 dans les lieux les plus prestigieux ou dans des conditions ambiantes difficiles. Ils offrent une multitude de solutions permettant, ainsi, de satisfaire de nombreuses exigences d'éclairage et la création de scénographies lumineuses.



Republican Palace - Khartoum - Sudan





**CRICKET 25** sono apparecchi IP67 per installazione incassata a pavimento per esterno ed interno. Di forma quadrata, con design essenziale, elevate qualità e performances gli apparecchi Cricket 25 risultano appropriati in ogni contesto, il più prestigioso come in severe condizioni d'impiego, risolvendo completamente tutte le varie necessità: d'installazione, illuminotecniche o scenografiche.

Per offrire la massima flessibilità d'impiego Cricket 25 sono disponibili in tre versioni:

**CRICKET 25 - CRICKET 25/AL - CRICKET 25/I**, dispongono di riflettori asimmetrici e circolari entrambi orientabili dall'utente (+0° - 10°), per molteplici sorgenti luminose.

Cricket 25 offrono:

- basse temperature del vetro;
- elevata qualità dei materiali, resistenza alla corrosione;
- robustezza, affidabilità e lunga durata;
- facilità d'installazione;
- elevata capacità d'illuminazione abbinata a ridotte dimensioni dell'apparecchio;
- design moderno ed essenziale;
- integrabilità degli apparecchi Cricket 25 con gli altri modelli della gamma Cricket.

**CRICKET 25** con vetro a vista risulta allineato a filo terreno senza la minima sporgenza.

Questa versione, molto neutra, è facilmente ambientabile e può essere impiegata anche in clima marino.

Il design della versione Cricket 25 è identico a quello dei Cricket 40, ne consente quindi l'accostamento in una unica ambientazione.

**CRICKET 25/AL** e **CRICKET 25/I**, con un telaio in alluminio RAL 9006 e in Inox AISI 316 sono particolarmente utili per coprire eventuali piccole imperfezioni del pavimento, adiacenti l'apparecchio e conseguenti le operazioni di incasso. Il design delle versioni Cricket 25/AL e Cricket 25/I, identico a quello della linea Cricket 61, ne permette l'abbinamento in una unica ambientazione. La versione Cricket 25/I è adatta per l'impiego anche in clima marino.

*Les **CRICKET 25** sont des appareils IP 67, de forme carrée, à encastrer dans le sol à l'extérieur et à l'intérieur. Le design essentiel, l'utilisation de matériaux de très haute qualité et les performances élevées, permettent d'utiliser les **CRICKET 25** dans les lieux les plus prestigieux ou dans des conditions ambiantes difficiles. Ils offrent une multitude de solutions permettant, ainsi, de satisfaire de nombreuses exigences d'éclairage et la création de scénographies lumineuses.*

*Les Cricket 25, réalisés en trois finitions :*

***CRICKET 25 - CRICKET 25/AL - CRICKET 25/I**, sont disponibles avec réflecteurs asymétriques et circulaires (tous deux orientables par l'utilisateur de + 0° à - 10°) et permettent l'utilisation de plusieurs sources lumineuses.*

*Les caractéristiques principales des Cricket 25 sont :*

- basse température au niveau de la vitre
- matériaux d'excellente qualité, résistants à la corrosion
- solidité, fiabilité et pérennité
- facilité d'installation
- excellentes qualités photométriques combinées avec les faibles dimensions de l'appareil (hauteur maxi 305 mm).
- design moderne et essentiel
- homogénéité et cohérence esthétique des **CRICKET 25** avec les autres modèles de la gamme **CRICKET**

*La version **CRICKET 25** avec vitre maintenue par 4 griffes de fixation est totalement affleurante au sol.*

*Cette version d'un design très sobre est très facile à installer dans de nombreux environnements, y compris en ambiance marine. Le design de la version **CRICKET 25** est identique à celui de la gamme **CRICKET 40**, ce qui permet de les combiner dans une même installation.*

*Les **CRICKET 25/AL** et **CRICKET 25/I** sont maintenus par un cadre, en aluminium (25/AL) RAL 9006 ou en acier Inox AISI 316 (25/I). Le design des versions Cricket 25/AL et Cricket 25/I est identique à celui de la gamme Cricket 61, ce qui permet d'avoir une homogénéité esthétique en cas d'utilisation dans un même lieu. La version Cricket 25/I peut être utilisée sur des sites en ambiance marine.*





	CLASS II	IP 67			IK 10 24J		M20x1,5 Ø7+12	2x2,5mm <sup>2</sup>	
--	----------	-------	--	--	--------------	--	------------------	----------------------	--

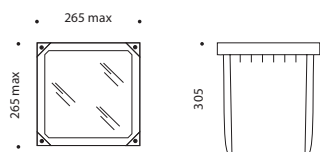

**CARATTERISTICHE COSTRUTTIVE**

- Corpo e pozzetto in tecnopolimero, resistente alle basse ed alte temperature.
- Vetri temprati di sicurezza (IK 10 - 24J).
- Guarnizioni con alto potere di compensazione ed elevata capacità di ritorno elastico, in silicone antinvecchiamento, atte a garantire nel tempo il grado di protezione IP 67.
- Chiusura vetro:  
 Cricket 25: con griffe di chiusura e copertura bordi del pozzetto in Inox AISI 316;  
 Cricket 25/AL: con telaio in alluminio pressofuso verniciato grigio alluminio metallizzato RAL 9006, previa sabbiatura e trattamento di fosfocromatazione;  
 Cricket25/I: con telaio in inox AISI 316 resistentissimo alla corrosione, adatto anche per clima marino.
- Riflettori ad alto rendimento, circolari o asimmetrici, in alluminio purissimo, brillantato ed ossidato, orientabili dall'utente da 0° a -10°.
- Pressacavo M20x1,5 per cavi di Ø7÷Ø12mm.
- Morsetto sezionatore di linea 2x2,5mm<sup>2</sup>, che all'apertura del coperchio connessione, interrompe automaticamente l'alimentazione elettrica. Alimentazione a 230V/50Hz o 220÷240V ove specificato.  
 Altri allestimenti sono realizzabili a richiesta.
- Viteria esterna Inox.

**CARRABILITA'**

CRICKET 25 sono apparecchi IP67, pedonabili e carrabili da installare incassati a pavimento. Se adeguatamente incassati nel cemento, sopportano un carico statico di 3000 kg e il passaggio di veicoli gommati del peso lordo max di 12000Kg alla velocità max di 30 Km/h. Se incassati nel terreno gli apparecchi risulteranno solo pedonabili e non carrabili, in quanto la terra non ha una portata sufficiente a garantire la carrabilità (max 300 kg).

**CARACTERISTIQUES DE CONSTRUCTION**

- Corps et pot d'encastrement en technopolymère résistant aux changements de température.
- Vitre en verre trempé securit (IK 10 - 24 joules).
- Joints à forte compensation élastique réalisés en silicone anti-âge permettant de garantir le degré d'étanchéité IP 67 dans le temps.
- Griffes de fixation de la vitre et finition bords du pot de réservation en acier Inox AISI 316 (CRICKET 25).
- Cadre en aluminium injecté sous pression peint gris aluminium métallisé RAL 9006, après sablage et phosphochromage (CRICKET 25/AL).
- Cadre en aluminium injecté sous pression peint gris aluminium métallisé RAL 9006, après sablage et phosphochromage (CRICKET 25/AL).
- Réflecteurs haut rendement, circulaires ou asymétriques, orientables de 0° à -10°, en aluminium extra pur, brillanté et anodisé.
- Presse-étoupe M20 x 1,5 pour câbles de Ø 7 à Ø 12 mm.
- Domino coupe-circuit 2 x 2,5 mm<sup>2</sup> qui coupe automatiquement l'alimentation électrique à l'ouverture du couvercle. Alimentation 230 V/50 Hz ou 220/240V selon le cas.  
 D'autres exécutions sont réalisables sur demande.
- Visserie extérieure Inox.

**PASSAGE DE VEHICULES**

Les CRICKET 25 encastrés IP 67 supportent le passage de piétons et de véhicules, munis de pneumatiques, dont le poids n'excède pas 12000 kg et roulant à une vitesse maximale de 30 km/h, s'ils sont correctement installés et scellés dans du béton. Encastrés dans le sol directement, ils supportent uniquement le passage de piétons, la terre n'ayant pas de portée suffisante pour supporter le passage de véhicules.

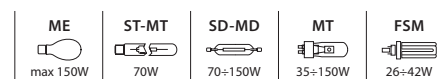
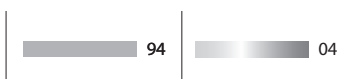

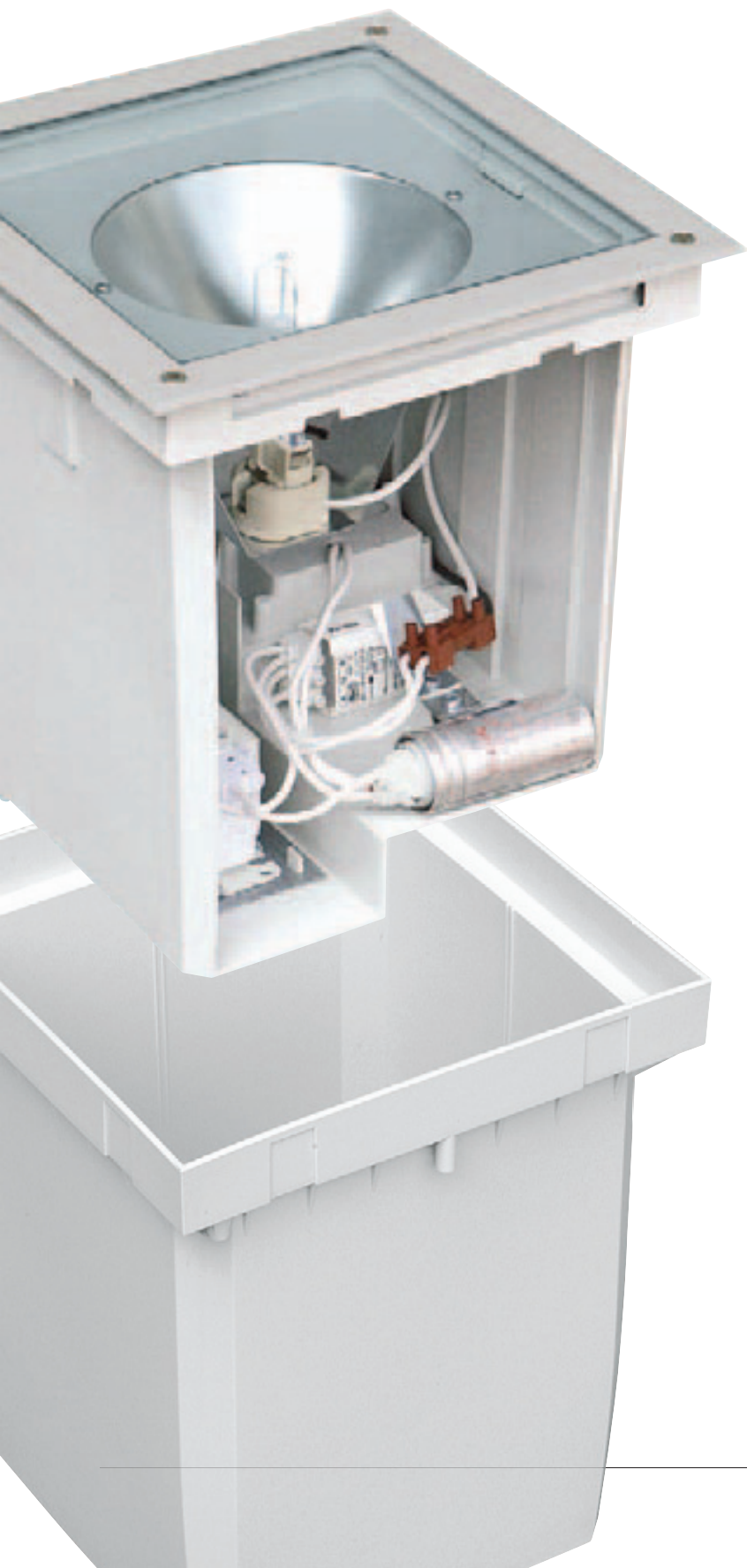

## INSTALLAZIONE

Cricket 25, in quanto incassati a pavimento, sono sottoposti durante l'uso a sollecitazioni gravose.

Per garantirne il buon funzionamento e la sicurezza è pertanto necessario che l'installazione sia fatta a regola d'arte, da personale qualificato, rispettando le istruzioni di montaggio e specialmente:

- prevedendo un efficace drenaggio
- utilizzando per l'alimentazione unicamente cavi H07RN-F 2x1,5 mm<sup>2</sup> - Ø7÷12mm (disponibile come accessorio A0235)
- non installando gli apparecchi in sommersione, ne in posizione infossata
- verificando che la temperatura del vetro (**Tmax °C**), indicata a lato di ciascun modello sia compatibile con le relative norme locali di installazione.

Utilizzando l'accessorio A0323 è possibile alimentare gli apparecchi in fila continua.

Con cavo H07RN-F 2x1,5mm<sup>2</sup>, su una lunghezza max 100m, si possono installare max n°54x26W, max n° 33x42W, max n° 36x35W, max n° 18x70W, max n° 9x150W.

## INSTALLATION

Les appareils à encastrer dans le sol sont soumis à de lourdes contraintes durant leur utilisation. Afin de garantir le bon fonctionnement et la sécurité de ceux-ci, il est nécessaire que leur installation soit effectuée dans les règles de l'art, par du personnel qualifié, et que les instructions de montage soient strictement observées et respectées, en :

- prévoyant un drainage efficace,
- n'utilisant, pour l'alimentation, que des câbles H07RN-F 2 x 1,5 mm<sup>2</sup> Ø 7 à Ø 12 mm, (disponibles comme accessoire A0235),
- évitant impérativement le fonctionnement en immersion ou en déclivité,
- vérifiant que la température de la vitre (**Tmax °C**) indiquée à côté de chaque modèle soit compatible avec les normes en vigueur dans le pays où ils seront installés.

En utilisant l'accessoire A0323, il est possible de raccorder les appareils CRICKET 25 en ligne continue. Avec le câble H07RN-F 2 x 1,5 mm<sup>2</sup>, on peut installer au maximum 54 appareils 26 W, 33 en 42 W, 36 en 35 W, 18 en 70 W ou 9 en 150 W sur une longueur de 100 mètres maxi.

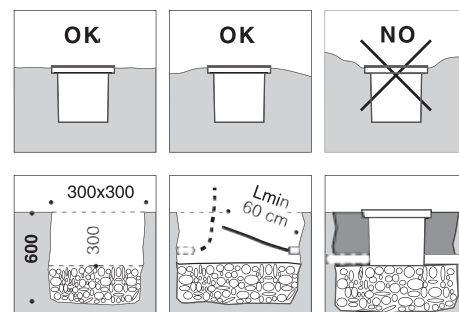
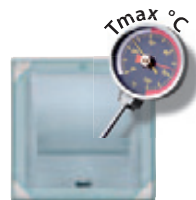

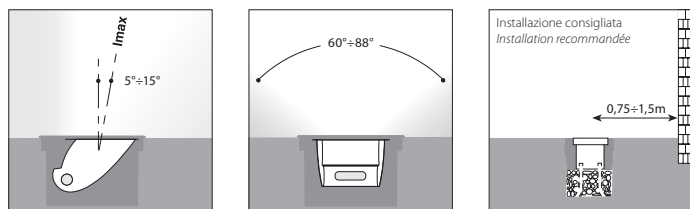

Riflettori asimmetrici "wide beam" indicati per l'illuminazione di soggetti ampi o di murate. **La lampada che è mascherata nel riflettore, offre un'illuminazione confortevole, in assenza di abbagliamento e con ridotta dispersione luminosa.** La particolare progressività della asimmetria del riflettore permette di ottenere una elevata uniformità di illuminazione.

*Réflecteurs asymétriques "wide beam" indiqués pour l'éclairage de mise en valeur de sujets importants et de grandes parois. Absence d'éblouissement et de dispersion de lumière, la lampe étant logée dans la partie asymétrique du réflecteur.*

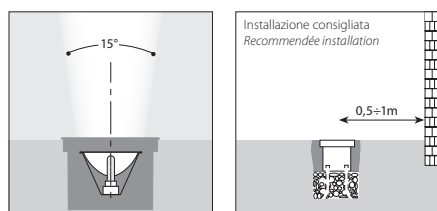

Riflettori circolari con emissione concentrante, consigliati per l'illuminazione di silouettes alte e strette come colonnati, etc. **Il frangiluce circolare (disponibile come accessorio) elimina la dispersione diretta della lampada.**

*Réflecteurs circulaires avec distribution lumineuse intensive par mise en valeur et éclairage de surfaces hautes et étroites, telles que colonnes, totems, etc... L'utilisation de la grille de défilement (accessoire) permet de cacher la vue directe de la lampe.*

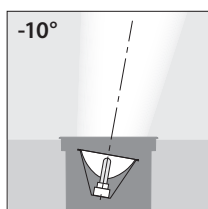
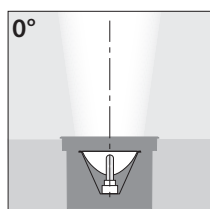

Il riflettore, orientabile dall'utente da 0° a -10°, offre la possibilità di una precisa focalizzazione dell'oggetto da illuminare.

*Le réflecteur orientable de 0° à -10° donne la possibilité de diriger le flux de façon précise sur l'objet à éclairer.*



### CRICKET 25 Asim.

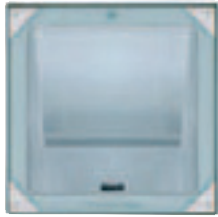

04

05161490

05160990

05158490

05161090

05161190

Riflettore asimmetrico - Réflecteur asymétrique

26W-32W	GX24q-3	FSM		DULUX-DE/PL-C-4P
42W	GX24q-4	FSM		DULUX-TE/PL-C-4P
70W	E27	ST-MT		NAV-T/SON-T/CDO-TT
70W	RX7s	SD-MD		NAV-TS/HQI-TS/HCI-TS
150W	E27	ME		HQI-E
150W	RX7s	SD-MD		NAV-TS/HQI-TS/HCI-TS
				MH-TD/CDM-TD

T max °C

55°  
55°  
80°  
90°  
125°  
140°

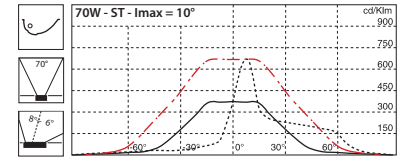

### CRICKET 25/AL-Inox Asim.



94

05161990

05161590

05158890

05161690

05161790

04

05162604

05162004

05162104

05162204

05162304

Riflettore asimmetrico - Réflecteur asymétrique

26W-32W	GX24q-3	FSM		DULUX-DE/PL-C-4P
42W	GX24q-4	FSM		DULUX-TE/PL-C-4P
70W	E27	ST-MT		NAV-T/SON-T/CDO-TT
70W	RX7s	SD-MD		NAV-TS/HQI-TS/HCI-TS
150W	E27	ME		HQI-E
150W	RX7s	SD-MD		NAV-TS/HQI-TS/HCI-TS
				MH-TD/CDM-TD

T max °C

55°  
55°  
80°  
90°  
125°  
140°

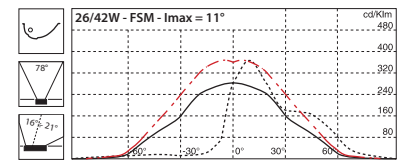

### CRICKET 25 Circ.

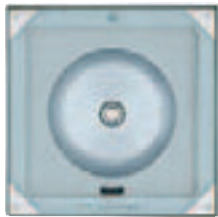

04

05165390

05161290

05161390

Riflettore circ. / fascio intensivo - Réflecteur circ. / faisceau intensif

35W	G12	MT		HCI-T/CDM-T
70W	G12	MT		HQI-T/HCI-T/CDM-T
150W	G12	MT		HQI-T/HCI-T/CDM-T

T max °C

74°  
120°  
160°

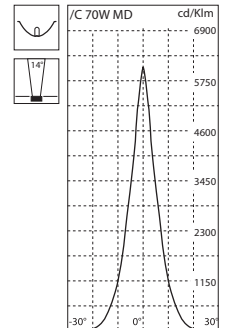

### CRICKET 25/AL-Inox Circ.



94

05165490

05158590

05161890

04

05165504

05162404

05162504

Riflettore circ. / fascio intensivo - Réflecteur circ. / faisceau intensif

35W	G12	MT		HCI-T/CDM-T
70W	G12	MT		HQI-T/HCI-T/CDM-T
150W	G12	MT		HQI-T/HCI-T/CDM-T

T max °C

74°  
120°  
160°

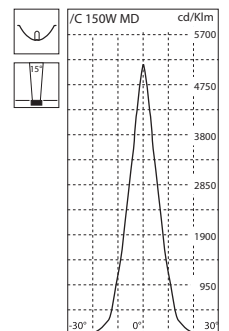

T max °C

Temperature esterne del vetro rilevate a 25°C di temperatura ambiente e tensione di alimentazione di 230V/50Hz.

Le temperature del vetro possono essere ridotte di 10°C utilizzando l'accessorio A0349 e di 5°C con l'accessorio A0350.

Température extérieure de la vitre mesurée à une température ambiante de 25°C et une tension d'alimentation de 230 V/50 Hz.

Possibilità de réduire la température de 10°C au niveau de la vitre en utilisant l'accessoire A0349 ou de 5°C avec l'accessoire A0350.

ACCESSORI  
ACCESSOIRES

14058412 A0348



Paraluce circolare in alluminio (Solo per Cricket 25/C).  
*Visière circulaire en aluminium (uniquement pour CRICKET 25/C).*

14051720 A0323



Set pressacavo M20x1,5 anti-strappo, per collegamenti in fila continua.  
*Kit presse-étoupe M20x1,5 à amarrage intégré, pour le montage en série.*

14058520 A0349



Filtro basso emissivo, interno all'apparecchio, che riduce la temperatura esterna del vetro di 10°C. (Non adatto per C/70-150W - As/150W e non abbinabile con A0350).

*Filtre basse émission monté à l'intérieur de l'appareil pour réduire la température extérieure de la vitre de 10°C (non adapté aux modèles /C 70-150 W, /A 150 W, ni en combinaison avec l'accessoire A0350).*

14018320 A0235



Cavo in gomma H07RN-F 2x1,5mm<sup>2</sup> da ordinare a metri.  
*Câble en caoutchouc H07RN-F 2 x 1,5 mm<sup>2</sup>, à commander au mètre.*

14058820 A0350



Vetro soft, da posizionare internamente all'apparecchio. Permette un'emissione luminosa più confortevole e la riduzione della temperatura esterna del vetro di 5°C. Non abbinabile con A0349.

*Vitre soft, à monter à l'intérieur de l'appareil. Elle permet une émission lumineuse plus agréable et la réduction de la température extérieure de la vitre de 5°C. Elle n'est pas compatible en combinaison avec l'accessoire A0349.*

14076720 A0382



1 metro di cavo in gomma H07RN-F 2x1,5 mm<sup>2</sup>.  
*1 mètre de câble en caoutchouc H07RN-F 2 x 1,5 mm<sup>2</sup>.*

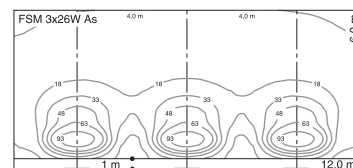
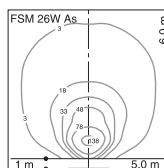
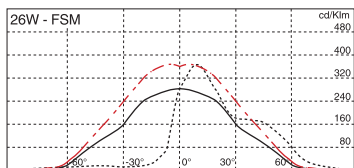
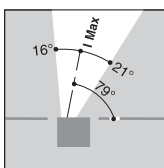
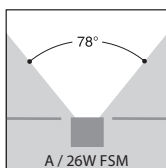
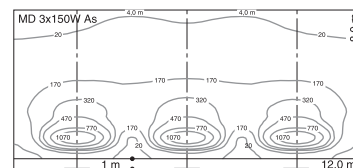
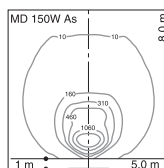
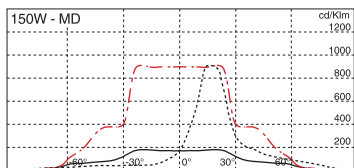
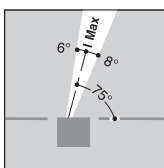
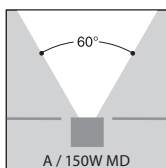
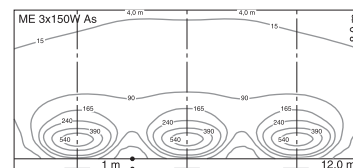
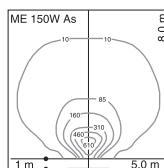
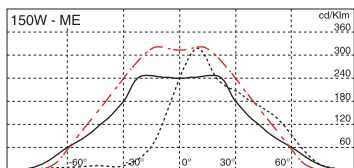
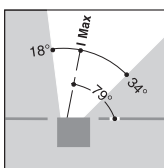
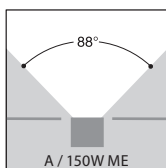
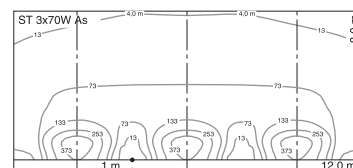
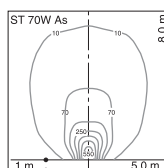
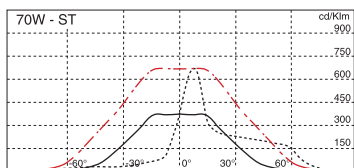
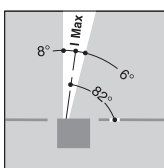
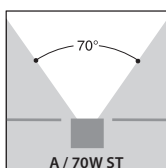
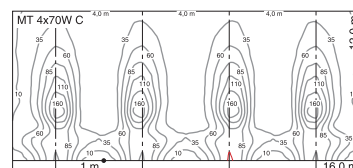
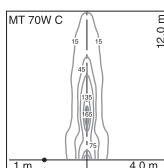
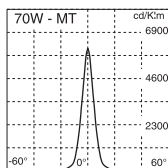
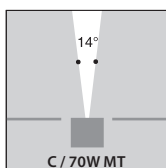





## CRICKET 40

ILLUMINAZIONE ARCHITETTURALE - MISE EN VALEUR ARCHITECTURALE

**CRICKET 40** sono apparecchi di forte potenza (max 250W), carrabili, per installazione incassata nel terreno o nel cemento, da esterno e/o da interno, per illuminazione generale o d'effetto di facciate, totem, pannelli pubblicitari, campanili, torri, particolari architettonici, ecc...  
CRICKET 40 possono essere installati praticamente in ogni ambientazione, ma trovano la loro migliore collocazione e valorizzazione in contesti installativi prestigiosi, importanti, funzionali e in severe condizioni di impiego.

**CRICKET 40** est une série de projecteurs de forte puissance (maxi 250 W), à encastrer dans le sol ou le béton, pour installation à l'extérieur ou à l'intérieur. Ces projecteurs sont particulièrement indiqués pour l'éclairage général ou pour la mise en valeur de façades, de totems, de panneaux publicitaires, d'églises, de monuments et d'éléments d'architecture. Grâce à ces caractéristiques, les projecteurs CRICKET 40 peuvent être installés partout où design, discrétion, efficacité et technicité sont les solutions à apporter aux concepteurs lumière, architectes, installateurs, villes, etc...



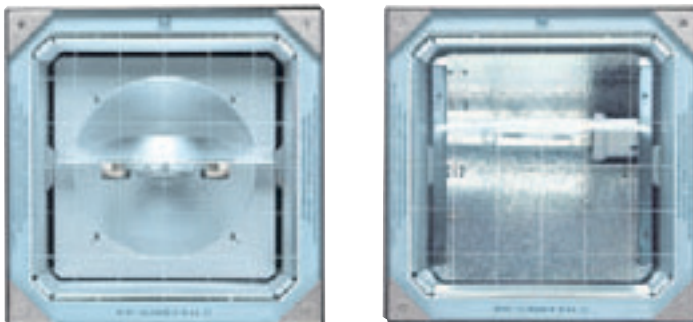

**CRICKET 40** sono stati progettati e costruiti per offrire bassa temperatura del vetro: l'ampio volume dell'apparecchio permette che le temperature esterne del vetro siano particolarmente contenute e tali da consentire l'installazione della maggior parte dei modelli in luoghi direttamente accessibili al pubblico.

Alto rendimento e perfetto controllo dell'emissione luminosa: i riflettori, orientabili e con deflettore di flusso, permettono di indirizzare il fascio luminoso sull'oggetto da illuminare senza dispersioni.

Lunga durata e resistenza alla corrosione: il pozzetto interamente in Inox ed il corpo in poliammide garantiscono la resistenza alla corrosione e la lunga durata dell'apparecchio, anche in installazioni difficili quali il clima urbano e/o marino.

Praticità, rapidità ed affidabilità: in funzione delle innovative soluzioni costruttive, come la predisposizione di serie per il collegamento in fila continua, la semplicità della connessione elettrica, il dispositivo di scarico della depressione che facilita l'apertura del vetro; il tutto rende l'installazione e la manutenzione rapide ed agevoli.

Versatilità di ambientazione: gli apparecchi hanno un design lineare, essenziale, di tipo tecnico, neutro e sono quindi perfettamente integrabili in ogni contesto installativo.

*Les projecteurs **CRICKET 40** ont été étudiés et fabriqués afin de garantir une basse température au niveau de la vitre : le volume intérieur de ces appareils a été conçu de façon à limiter, pour la plupart des modèles, les températures au niveau de la vitre, afin de faciliter leur utilisation dans des lieux accessibles au public.*

*Un haut rendement et un contrôle parfait du faisceau lumineux : les réflecteurs sont orientables en site et munis d'un déflecteur permettant de limiter le flux arrière et de concentrer celui-ci sur la surface à illuminer.*

*Une durée de vie importante et une excellente résistance à la corrosion : le pot de réservation est entièrement réalisé en Inox et le corps du projecteur en polyamide. La combinaison de ces deux matériaux garantit la pérennité de l'appareil, y compris dans des milieux urbains ou marins.*

*Une mise en œuvre simple, rapide, et un entretien facilité par la mise au point de solutions innovantes comme le dispositif permettant d'éviter les dépressions lors de l'ouverture de la vitre, l'accès facile aux composants lors des opérations de maintenance et la possibilité d'alimenter et de monter les appareils en série.*

*Une polyvalence d'utilisation, grâce à leur aspect sobre et linéaire, permet leur intégration discrète dans l'environnement.*



Gli apparecchi non devono essere installati in zone infossate. *Les appareils ne doivent pas être installés dans des parties en déclivité, ou en dessous du niveau normal du sol.*

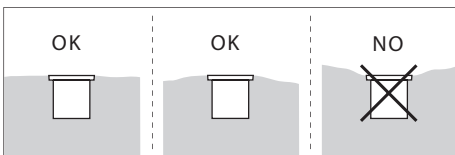

Per l'alimentazione utilizzare unicamente cavi H07RN-F 2x2,5mm<sup>2</sup> di Ø10÷14mm. Altri cavi potrebbero non garantire il grado di protezione IP67. L'apparecchio è fornito completo di 2 pressacavi PG16 per il collegamento in fila continua e di un tappo per l'alimentazione singola.

*Pour l'alimentation, utiliser exclusivement des câbles H07RN-F 2 x 2,5 de Ø 10 à 14 mm. Les autres câbles ne permettent pas de garantir le degré de protection IP 67. Le projecteur est fourni avec deux presse-étoupes PG16 permettant son alimentation en série. Un des presse-étoupes est livré avec un bouchon en cas d'alimentation unique.*

Se l'apparecchio è accessibile al pubblico è opportuno assicurarsi che la temperatura del vetro, (rilevata a 230V e indicata a lato di ogni modello **Tmax °C**), sia compatibile con le relative norme locali di installazione.

*Si ces appareils doivent être installés dans des lieux recevant du public, il est recommandé de s'assurer que la température de la vitre, indiquée en regard de chaque modèle (**Tmax °C**) soit compatible avec les normes d'installation du pays et en fonction du type d'installation.*

Prevedere un efficace drenaggio dell'acqua con uno strato di ghiaia ≥60 cm. Per garantire la carrabilità è indispensabile riempire con cemento, in modo compatto ed uniforme, la parte sottostante il bordo del telaio Inox.

*Afin de garantir le degré de protection, un lit de gravier de 60 cm minimum doit être respecté afin d'assurer un drainage efficace et empêcher l'eau de stagner. Il est nécessaire que la partie située à l'aplomb du cadre d'encastrement Inox repose sur du béton compact et uniforme pour supporter le passage de véhicules.*

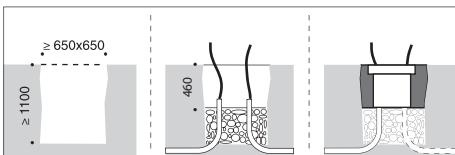

H07RN-F	2x2,5	L max	2x4	L max
100W	12	120	16	160
150W	10	100	13	130
250W	5	100	7	140

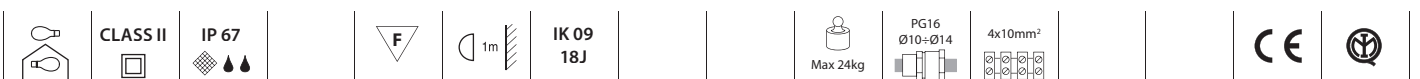
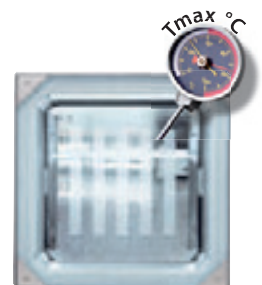

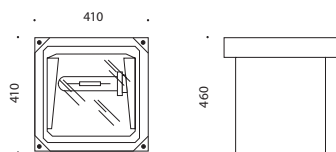

**CARATTERISTICHE COSTRUTTIVE**

- Telaio/pozzetto in robusta struttura di acciaio Inox AISI 304 (A2).
- Corpo in poliammide rinforzato con fibra vetro, colore grigio.
- N°2 pressacavi PG16 per cavi Ø10÷14mm<sup>2</sup>, più un tappo.
- Riflettori, asimmetrico o circolare, in alluminio purissimo brillantato ed ossidato, facilmente orientabili ±10°, con la sola pressione delle mani.
- Guarnizione antinvecchiamento in gomma siliconica, stampata in un unico pezzo.
- Vetro di sicurezza temprato spessore 20mm serigrafato in colore grigio chiaro RAL 7035. A richiesta sono fornibili apparecchi con vetro antisdrucciolo (NS).
- Griffe fermavetro in acciaio Inox AISI 304.
- Viteria esterna ed interna in Inox.

Gli apparecchi sono dotati di un dispositivo di sfato che facilita l'asportazione del vetro eliminando la depressione interna, prima dell'apertura.

**CARRABILITA'**

CRICKET 40 sono apparecchi pedonabili e carrabili da installare incassati a pavimento. Se adeguatamente incassati nel cemento, sopportano il passaggio di veicoli gommati del peso lordo max di 20000Kg (cioè 5000 Kg per ruota) alla velocità max di 30 Km/h. Se incassati nel terreno gli apparecchi risulteranno solo pedonabili e non carrabili, in quanto la terra non ha una portata sufficiente a garantire la carrabilità.



**CARACTERISTIQUES DE CONSTRUCTION**

- Ensemble cadre et pot de réservation constitué d'une robuste structure en acier Inox AISI 304 (A2).
- Corps en polyamide renforcé à la fibre de verre, de couleur gris.
- 2 presse-étoupes PG16 pour câbles Ø 10÷14 mm<sup>2</sup> et 1 bouchon.
- Réflecteur asymétrique ou circulaire en aluminium très pur brillanté et anodisé, réglable très facilement à ± 10°, par simple action manuelle.
- Joint en une seule pièce en caoutchouc de silicone anti-vieillessement.
- Vitre en verre trempé securit sérigraphié (couleur gris RAL 7035) d'une épaisseur de 20 mm. Sur demande, ces vitres peuvent être fournies avec dispositif antidérapant intégré (NS).
- Griffes de maintien et de fixation du verre en acier Inox AISI 304.
- Visserie extérieure et intérieure en acier Inox.

Les appareils sont équipés, en série, d'un dispositif permettant d'expulser l'air et d'éliminer le problème de dépression qui se crée à l'intérieur de celui-ci durant son fonctionnement.

**PASSAGE DE VEHICULES**

Les projecteurs encastrés CRICKET 40 supportent le passage de piétons et de véhicules, munis de pneumatiques, dont le poids n'excède pas 20000 kg (5000 Kg pour chaque pneumatique) et roulant à une vitesse maximale de 30 km/h, s'ils sont correctement installés et scellés dans du béton. Encastrés dans le sol directement, ils supportent uniquement le passage de piétons, la terre n'ayant pas de portée suffisante pour supporter le passage de véhicules.



MD	SD	SD	MD	ST	MT
70÷150W	70÷150W	Max 250W	Max 250W	max 250W	max 250W

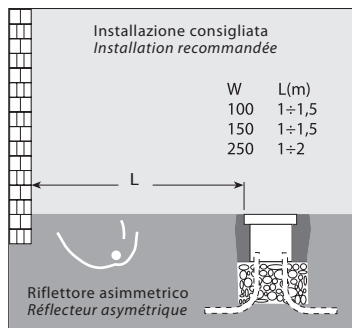

### CRICKET 40/Asimmetrico

Cricket 40/A, con riflettore asimmetrico (l Max 10°) è completo di un deflettore che evita la dispersione posteriore della luce, recuperandola ed indirizzandola interamente sull'oggetto da illuminare. Inoltre per soddisfare anche le esigenze più particolari, il riflettore è orientabile, con la sola pressione delle mani, in modo frizionato e continuo per  $\pm 10^\circ$ .

Le versioni 150/LT e 151/LT (Low Temperature) montano all'interno dell'apparecchio un filtro basso emissivo che abbassa la temperatura esterna del vetro, ma riduce anche l'emissione luminosa del 20%.

### CRICKET 40/Asymétrique

Le réflecteur de l'appareil CRICKET 40/A a été étudié pour donner une l Max de 10° recommandée dans le cas d'installations de ce type. Le CRICKET 40/A est équipé d'un déflecteur qui évite les pertes de flux arrière et permet de concentrer celui-ci sur l'objet à éclairer et à mettre en valeur. De plus, afin de satisfaire les exigences les plus particulières, le réflecteur est réglable en continu de  $\pm 10^\circ$ , très facilement, par simple pression manuelle.

Les versions 150/LT et 151/LT (Low Temperature) sont équipées d'un filtre qui permet de limiter la température au niveau du verre. L'incidence de perte de flux est d'environ 20 %.

### CRICKET 40 Asim.

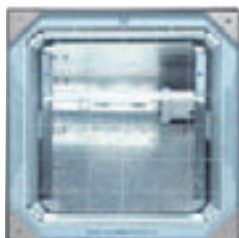

	04	Riflettore asimmetrico orientabile $\pm 10^\circ$ - Réflecteur asymétrique orientable $\pm 10^\circ$	T max °C
05072790	70W	RX7s SD-MD	67°
05065990	100W	E40 ST	69°
05066090	150W	RX7s SD-MD	88°
05068590	LT 150W	RX7s SD-MD	72°
05066390	150W	E40 ST-MT	89°
05068690	LT 150W	E40 ST-MT	76°
05066290	250W	E40 ST-MT	122°

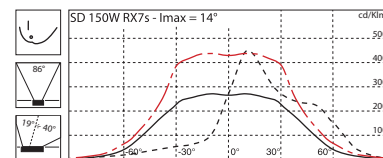

### Modelli con vetro trasparente, - Modèles avec vitre transparente

LT: Modelli con filtro basso-emissivo per ridurre la temperatura esterna del vetro.  
Modèles livrés avec filtre basse émission réduisant la température extérieure de la vitre.

### CRICKET 40 Asim. Non-Slip



	04	Riflettore asimmetrico orientabile $\pm 10^\circ$ - Réflecteur asymétrique orientable $\pm 10^\circ$	T max °C
05072890	NS 70W	RX7s SD-MD	67°
05063490	NS 100W	E40 ST	69°
05063590	NS 150W	RX7s SD-MD	88°
05068890	NS LT 150W	RX7s SD-MD	72°
05063690	NS 150W	E40 ST-MT	89°
05068990	NS LT 150W	E40 ST-MT	76°
05063790	NS 250W	E40 ST-MT	122°

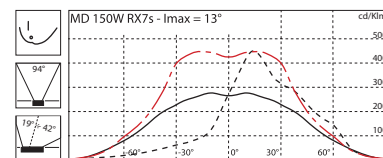

### Modelli con vetro antiscivolo, - Modèles avec vitre antidérapante.

LT: Modelli con filtro basso-emissivo per ridurre la temperatura esterna del vetro.  
Modèles livrés avec filtre basse émission réduisant la température extérieure de la vitre.

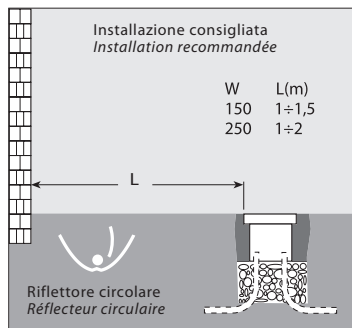

**CRICKET 40/Circolare**

Gli apparecchi Cricket 40/C, con riflettore circolare intensivo, sono indicati per l'illuminazione d'effetto di particolari ben definiti o di sagome strette e sviluppate in altezza come totem pubblicitari, colonne, archi, particolari architettonici ecc. Il riflettore è stato progettato per concentrare l'emissione luminosa sugli oggetti da illuminare ed è orientabile in modo frizionato e continuo per  $\pm 10^\circ$ .  
La versione 150/LT (Low Temperature) monta all'interno dell'apparecchio un filtro basso emissivo che abbassa la temperatura esterna del vetro, ma riduce anche l'emissione luminosa del 20%.

**CRICKET 40/Circolare**

L'appareil Cricket 40/C, avec réflecteur circulaire intensif, est particulièrement indiqué pour la mise en valeur d'objets précis ou pour l'éclairage de formes hautes et étroites telles que colonnes, voûtes, totems publicitaires, éléments architecturaux, etc... Le réflecteur a été étudié pour concentrer le flux lumineux sur les objets à mettre en valeur et est orientable d'une manière continue de  $\pm 10^\circ$ .  
La version 150/LT (Low Temperature) est équipée d'un filtre qui permet de limiter la température au niveau du verre. L'incidence de perte de flux est d'environ 20 %.

**CRICKET 40 Circ.**

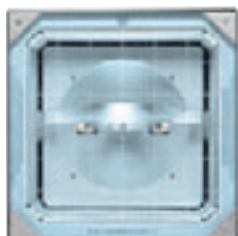

04

- 05095790
- 05066490
- 05068790
- 05066590
- 05066890

Riflettore circolare orientabile  $\pm 10^\circ$  - Réflecteur circulaire orientable  $\pm 10^\circ$

70W	RX7s	SD-MD		NAV-TS/HQI-TS/MH-TD/CDM-TD	75°
150W	RX7s	SD-MD		NAV-TS/HQI-TS/MH-TD/CDM-TD	101°
LT 150W	RX7s	SD-MD		NAV-TS/HQI-TS/MH-TD/CDM-TD	93°
250W	Fc2	MD		HQI-TS/MH-TD	150°
250W	Fc2	SD		NAV-TS	147°

T max °C

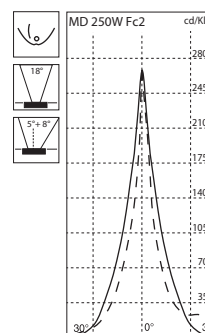

**Modelli con vetro trasparente, - Modèles avec vitre transparente**

LT: Modelli con filtro basso-emissivo per ridurre la temperatura esterna del vetro.  
Modèles livrés avec filtre basse émission réduisant la température extérieure de la vitre.

**CRICKET 40 Circ. Non-Slip**



04

- 05095890 NS
- 05063890 NS
- 05069090 NS LT
- 05066190 NS
- 05066990 NS

Riflettore circolare orientabile  $\pm 10^\circ$  - Réflecteur circulaire orientable  $\pm 10^\circ$

70W	RX7s	SD-MD		NAV-TS/HQI-TS/MH-TD/CDM-TD	75°
150W	RX7s	SD-MD		NAV-TS/HQI-TS/MH-TD/CDM-TD	101°
LT 150W	RX7s	SD-MD		NAV-TS/HQI-TS/MH-TD/CDM-TD	93°
250W	Fc2	MD		HQI-TS/MH-TD	150°
250W	Fc2	SD		NAV-TS	147°

T max °C

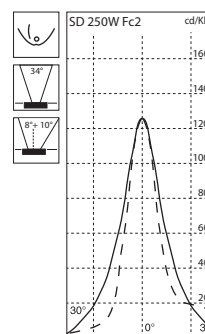

**Modelli con vetro antiscivolo. - Modèles avec vitre antidérapante.**

LT: Modelli con filtro basso-emissivo per ridurre la temperatura esterna del vetro.  
Modèles livrés avec filtre basse émission réduisant la température extérieure de la vitre.



**ACCESSORI  
ACCESSOIRES**



**14011320 A0205**

Set antivandalo composto da 20 viti Inox tipo DIN 7991 TP4 (sufficienti per n. 5 apparecchi) e n. 1 chiave di chiusura.

*Kit antivandalisme : sachet de 20 vis en Inox type DIN 7991 TP4 + 1 clé de fermeture.*



**14053720 A0337**

Cavo in gomma H07RN-F2x2,5mm<sup>2</sup> da ordinare a metri.

*Câble en caoutchouc H07RN-F 2 x 2,5 mm<sup>2</sup>, à commander au mètre.*



**14076820 A0383**

1 metro di cavo in gomma H07RN-F 2x2,5 mm<sup>2</sup>.

*1 mètre de câble en caoutchouc H07RN-F 2 x 2,5 mm<sup>2</sup>.*



**14027420 A0252**

Vetro soft CRICKET 40.

*Vitre soft Cricket 40.*

**14027320 A0251**

Supplemento vetro soft CRICKET 40, da ordinare contestualmente all'apparecchio, per riceverlo già con vetro soft.

*Majoration vitre soft Cricket 40 à commander en même temps que l'appareil pour le recevoir déjà monté.*

**FOTOMETRIE  
PHOTOMETRIE**

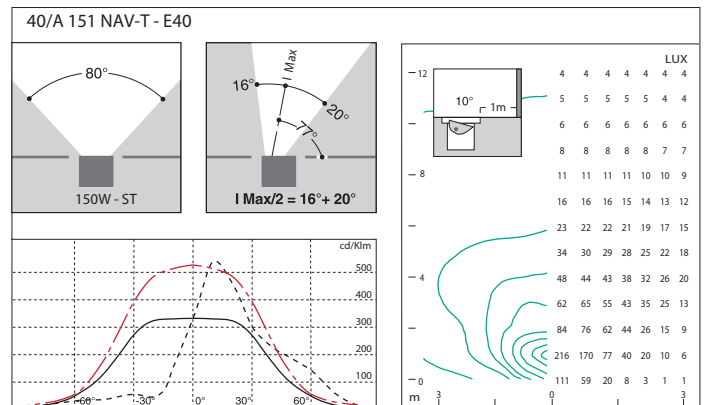
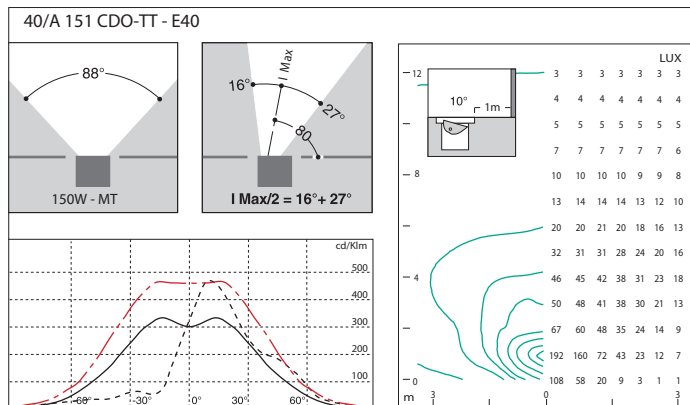
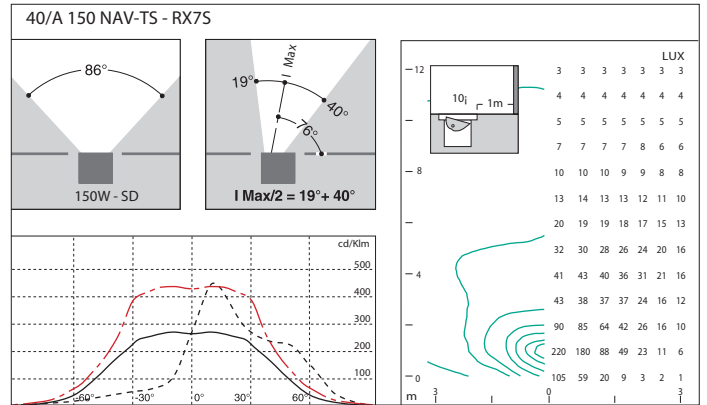
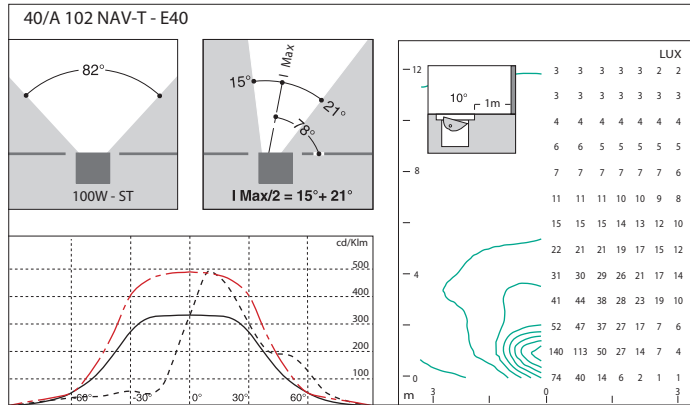







## TYCO

ILLUMINAZIONE ARCHITETTURALE - MISE EN VALEUR ARCHITECTURALE

La gamma di proiettori circolari **TYCO**, è strutturata su due grandezze caratterizzate dall'identico design, lineare ed essenziale:

**Tyco 10** - per lampade alogene max 50W, dicroica max 50W e LED 3x1W

**Tyco 20** - per lampade ad alogenuri metallici max 150W e lampade alogene max 75W

La disponibilità di più modelli, per diverse lampade e potenze, con molteplici emissioni luminose, rende gli apparecchi Tyco facilmente e vantaggiosamente integrabili in ogni contesto, anche il più prestigioso, per l'illuminazione d'accento di elementi d'architettura, per creare sculture luminose ed effetti scenografici.

*La gamme d'appareils circulaires **TYCO** existe en deux tailles avec un même design linéaire et essentiel :*

***Tyco 10** – pour lampes halogènes maxi 50 W, dichroïque maxi 50 W et LED 3 x 1 W*

***Tyco 20** – pour lampes iodures métalliques maxi 150 W et lampes halogènes maxi 75 W*

*La diversité des modèles disponibles (plusieurs types et puissances de lampes, plusieurs optiques) permet l'installation des appareils Tyco dans des contextes très variés, comme de l'éclairage de mise en valeur d'éléments d'architecture ou pour la création de sculptures lumineuses ou d'effets scénographiques.*







TYCO 10 sono dei piccoli proiettori per lampade alogene o dicroiche, a bassa tensione (12V), per tensione di rete (220/240V) e per sistemi LED. Sono costruiti in alluminio resistente alla corrosione, con elevato grado di protezione IP 66, in Classe II e Classe III, per uso esterno ed interno.

Gli apparecchi Tyco 10 sono realizzati in 5 versioni:

- **Tyco 10:** installazione compatta a pavimento, parete o soffitto
- **Tyco 12:** installazione a parete con tige di 540mm
- **Tyco 13:** installazione a terreno con elevazione di ~900mm
- **Tyco 14:** per binari elettrificati a 12 Volt
- **Tyco 15:** per binari elettrificati a 220/240 Volt

La disponibilità di varie linee di prodotto, il design lineare ed essenziale, la possibilità di ottenere emissioni luminose sia diffuse che puntuali e l'ampia gamma di accessori permettono di inserire i proiettori Tyco 10 in ogni contesto scenico-architettonico, anche in severe condizioni d'impiego.

La gamma Tyco 10 risulta quindi particolarmente indicata per l'illuminazione d'accento di piccoli soggetti, per valorizzare particolari, per movimentare la scena o creare sculture luminose in ambienti sia esterni che interni come ad esempio negozi, showroom, gallerie d'arte, musei, chiese, etc.

*Les TYCO 10 sont de petits appareils pour lampes dichroïques et halogènes basse tension (12 V), halogènes 230 V et pour systèmes LED. Ils sont fabriqués en aluminium résistant à la corrosion – haut degré de protection IP 66 - Classe II et Classe III, pour utilisation à l'extérieur et à l'intérieur.*

*Les appareils Tyco 10 sont disponibles en 5 versions :*

- **TYCO 10 :** installation au sol, murale ou au plafond
- **TYCO 12 :** installation murale avec tige de 540 mm
- **TYCO 13 :** installation au sol par l'intermédiaire d'un piquet - élévation env. 900 mm
- **TYCO 14 :** pour rails alimentés en 12 volts
- **TYCO 15 :** pour rails alimentés en 230 volts.

*La profondeur de gamme de cette ligne de produit, le design linéaire et essentiel, la possibilité d'obtenir des effets lumineux diffus ou ponctuels, permettent de répondre aux contraintes d'éclairage les plus pointues et de réaliser des effets scénographiques ou de mise en valeur architecturale.*

*La gamme Tyco 10 est particulièrement indiquée pour l'éclairage d'accentuation de petits sujets, l'éclairage de mise en valeur, l'animation scénographique ou la création de sculptures lumineuses, aussi bien en extérieur qu'en intérieur (magasins, show rooms, galeries d'art, musées, églises, etc...).*



	CLASS II	CLASS III	IP 66			IK 07 2J						
					0,3m		0,014m <sup>2</sup>	0,023m <sup>2</sup>	max 1,2kg	Ø7-Ø10	2x2,5mm <sup>2</sup>	



**TYCO 10**

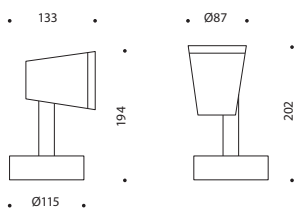

**TYCO 12**

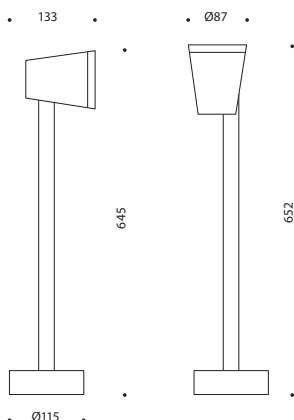

**CARATTERISTICHE COSTRUTTIVE  
TYCO 10-12**

- Corpo e telaio, snodi e base connessione in alluminio pressofuso verniciato con polveri poliesteri di colore grigio RAL 9006 o nero sabbato, previa sabbatura e trattamento di fosfocromatazione; resistente alla corrosione. Tyco 10 è la versione compatta, avente ridotto impatto visivo, Tyco 12 è la versione con sbraccio.
- Vetro temprato di sicurezza
- Riflettore, dove previsto, in alluminio purissimo 99,85% briliantato ed ossidato
- Anello portaguarnizioni in tecnopolimero resistente alle altissime temperature
- Guarnizioni di tenuta in silicone
- Cavi interni rivestiti in teflon/silicone
- Ingresso per cavi Ø 7÷10mm-2x1÷1,5mm<sup>2</sup>
- Viteria esterna in Inox.

**INSTALLAZIONE**

L'installazione degli apparecchi Tyco é particolarmente agevole e rapida, con i seguenti vantaggi:

- la sequenza delle operazioni per il fissaggio dell'apparecchio é estremamente semplice e pratica
- l'isolamento in Classe II e III non richiede il collegamento di terra
- gli apparecchi sono predisposti per l'alimentazione elettrica in fila continua.

**CARACTERISTIQUES DE CONSTRUCTION  
TYCO 10-12**

- Corps et cadre, articulations et base connexion en aluminium injecté, peint après sablage et phosphochromage par poudre polyester couleur gris RAL 9006, résistant à la corrosion. Tyco 10 est la version compacte, d'aspect très discret, Tyco 12 est la version avec bras.
- Vitre en verre trempé securit
- Réflecteur, lampes GY6,35, en aluminium très pur 99,85 %, brillanté et anodisé
- Bague de rétention des joints en technopolymère, résistant à des températures élevées
- Joints en silicone anti-âge
- Câbles intérieurs recouverts en teflon/silicone
- Entrée de câbles Ø 7÷10 mm-2 x 1 à 1,5 mm<sup>2</sup>
- Visserie extérieure Inox.

**INSTALLATION**

La mise en oeuvre des appareils TYCO est facile, particulièrement rapide et offre les avantages suivants :

- séquence des opérations de fixation extrêmement simple et pratique
- mise à la terre inutile grâce aux classes de protection II et III
- appareils préparés pour l'alimentation en ligne continue

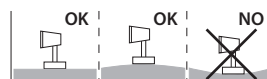
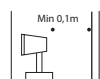
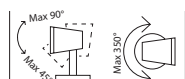



	CLASS II	CLASS III	IP 20			IK 05 0,7J						max 0,55kg			
--	----------	-----------	-------	--	--	---------------	--	--	--	--	--	------------	--	--	--





**TYCO 14**

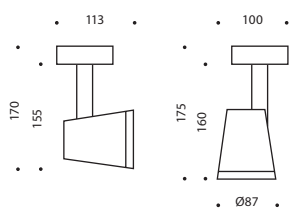

**TYCO 15**

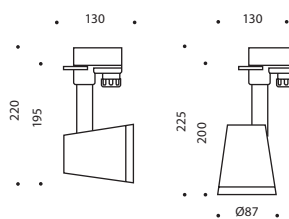

**CARATTERISTICHE COSTRUTTIVE  
TYCO 14 - 15**

- Corpo e telaio, snodi e base connessione in alluminio pressofuso verniciato con polveri poliesteri di colore grigio RAL 9006 o nero sabbato, previa sabbatura e trattamento di fofocromatazione; resistente alla corrosione
- Vetro temprato di sicurezza
- Riflettore, dove previsto, in alluminio purissimo 99,85% briliantato ed ossidato
- Anello portaguarnizioni in tecnopolimero resistente alle altissime temperature
- Guarnizioni di tenuta in silicone
- Cavi interni rivestiti in teflon/silicone
- Viteria esterna in Inox.

Tyco 14 e 15 sono completi di attacco per installazione a binario elettrificato (tipo Ivela e compatibili) e sono disponibili in due versioni:

Tyco 14 per alimentazione in bassa tensione a 12V, per lampade alogene o dicroiche 12V max 50W

Tyco 15 per alimentazione a tensione di rete (Trifase a 3 accensioni), per lampade dicroiche 230V max 50W o per un sistema LED. Il modello a LED è completo di trasformatore con 3 LED da 1W e di una lente concentrante.

Gli apparecchi Tyco 15 LED non emettono raggi U.V. e non generano calore, sono quindi particolarmente indicati per l'illuminazione di soggetti sensibili alla temperatura o ai raggi U.V., come quadri, oggetti antichi ecc.

**CARACTERISTIQUES DE CONSTRUCTION  
TYCO 14 - 15**

- Corps et cadre, articulations et base connexion en aluminium injecté, peint après sablage et phosphochromage par poudre polyester couleur gris RAL 9006 ou noir sablé, résistant à la corrosion
- Vitre en verre trempé sécurité
- Réflecteur, lampes GY6,35, en aluminium très pur 99,85 %, brillanté et anodisé
- Bague de rétention des joints en technopolymère, résistant à des températures élevées
- Joints en silicone antivieillessement
- Câbles intérieurs recouverts en teflon/silicone
- Visserie extérieure Inox.

Les appareils TYCO 14 et 15 sont fournis avec adaptateur pour rail alimenté et ils sont disponibles en deux versions :

TYCO 14 pour rail alimenté en très basse tension 12 V, pour lampes halogènes ou dicroïques de 12 V maxi 50 W.

TYCO 15 pour rail alimenté en 230 V tension réseau, pour lampes dicroïques de 230 V maxi 50 W ou pour LED. Le modèle pour LED est livré avec transformateur, 3 LED de 1 W et une lentille intensive.

Les appareils TYCO 15 n'émettent ni rayons UV, ni chaleur, et sont donc particulièrement indiqués pour l'éclairage d'objets sensibles à la chaleur ou aux rayons UV comme par exemple des tableaux, des antiquités, etc...

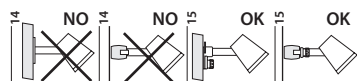
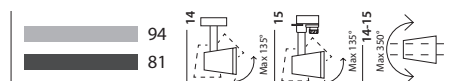



	CLASS II	CLASS III	IP 66			IK 07 2J					
--	----------	-----------	-------	--	--	-------------	--	--	--	--	--



TYCO 13

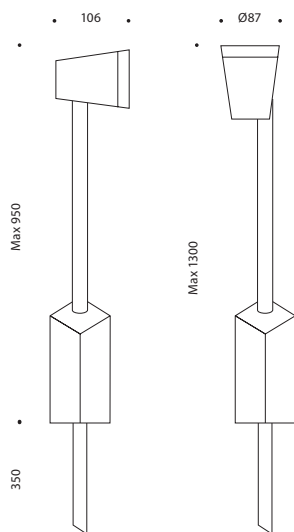

**CARATTERISTICHE COSTRUTTIVE  
TYCO 13**

- Corpo e telaio, snodi e base connessione in alluminio pressofuso verniciato con polveri poliesteri di colore grigio RAL 9006 o nero sabbato, previa sabbatura e trattamento di fosfocromatazione; resistente alla corrosione
- Vetro temprato di sicurezza
- Riflettore, dove previsto, in alluminio purissimo 99,85% briliantato ed ossidato
- Anello portaguarnizioni in tecnopolimero resistente alle altissime temperature
- Guarnizioni di tenuta in silicone
- Cavi interni rivestiti in teflon/silicone
- Ingresso per cavi  $\varnothing 7 \div 10 \text{ mm} - 2 \times 1 \div 1,5 \text{ mm}^2$
- Viteria esterna in Inox.

Tyco 13, per uso interno ed esterno, per installazione a pavimento, sono particolarmente adatti per l'illuminazione di dettagli o particolari architettonici, percorsi vari, aree verdi, ecc..

Tyco 13 sono forniti completi di picchetto in acciaio zincato a caldo per l'interramento nel terreno o per la muratura nel cemento.

Per l'installazione su pavimenti, in alternativa al picchetto, può essere utilizzato l'accessorio A0276 - basamento in acciaio Inox verniciato RAL 9006.

**CARACTERISTIQUES DE CONSTRUCTION  
TYCO 13**

- Corps et cadre, articulations et base connexion en aluminium injecté, peint après sablage et phosphochromage par poudre polyester couleur gris RAL 9006 ou noir sablé, résistant à la corrosion
- Vitre en verre trempé sécurit
- Réflecteur, lampes GY6,35, en aluminium très pur 99,85%, brillanté et anodisé
- Bague de rétention des joints en technopolymère, résistant à des températures élevées
- Joints en silicone
- Câbles intérieurs recouverts en teflon/silicone
- Entrée de câbles 10 mm-2 x 1 à 1,5 mm<sup>2</sup>
- Visserie extérieure Inox.

Les appareils TYCO 13, pour installation au sol en extérieur, mais aussi en intérieur, sont particulièrement indiqués pour éclairer des petits sujets ou détails architecturaux. Néanmoins, ils sont la solution idéale pour indiquer un cheminement ou éclairer des espaces verts.

En cas d'installation sur sol pavé ou bétonné (sans possibilité d'utilisation du picquet), il est indispensable de prévoir la platine de fixation A0276 disponible comme accessoire (acier Inox peint RAL 9006).

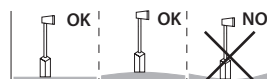
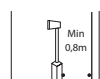
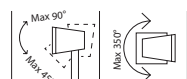



### TYCO 10



94		81						
•	01019294	01028681	50W	◇	GU5,3	HRGS	△	50W/12V
#	01019394	01028781	50W	◇	GY6,35	HSGT	△	50W/12V
••	01020494	01028881	50W	□	GZ10	HRGS	△	50W/230V
•••	04010094	04017481	50W	□	GU5,3	HRGS	△	50W/230/12V
#•••	04012094	04017581	50W	□	GY6,35	HSGT	△	50W/230/12V
◇	06009994	06010081	3x1W	□	LED	△	△	3x1W-95/240V

### TYCO 12



94		81						
•	01020894	01028981	50W	◇	GU5,3	HRGS	△	50W/12V
#	01020994	01029081	50W	◇	GY6,35	HSGT	△	50W/12V
••	01021094	01029181	50W	□	GZ10	HRGS	△	50W/230V
•••	04012194	04017681	50W	□	GU5,3	HRGS	△	50W/230/12V
#•••	04012294	04017781	50W	□	GY6,35	HSGT	△	50W/230/12V

### TYCO 14-15

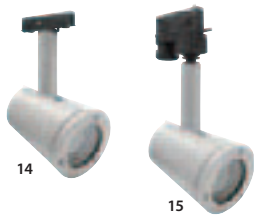

94		81						
•	01020594	01029581	50W	◇	GU5,3	HRGS	△	50W/12V
•	01020694	01029681	50W	◇	GY6,35	HSGT	△	50W/12V
••	01020794	01029781	50W	□	GZ10	HRGS	△	50W/230V
◇	06009894	06010181	3x1W	□	LED	△	△	3x1W-95/240V

### TYCO 13



94		81						
•	01021194	01029281	50W	◇	GU5,3	HRGS	△	50W/12V
#	01021294	01029381	50W	◇	GY6,35	HSGT	△	50W/12V
••	01021394	01029481	50W	□	GZ10	HRGS	△	50W/230V
•••	04012394	04017881	50W	□	GU5,3	HRGS	△	50W/230/12V
#•••	04012494	04017981	50W	□	GY6,35	HSGT	△	50W/230/12V

• Modelli senza trasformatore per lampade a 12V, da alimentare direttamente a 12V.

*Modèles sans transformateur pour lampes 12V, à alimenter en 12V.*

•• Modelli senza trasformatore, per lampade da alimentare direttamente a tensione di rete (230V).

*Modèles sans transformateur pour lampes à alimenter en 230V (tension de réseau).*

••• Modelli con trasformatore elettronico 230V/12V 50/60Hz, per lampade a 12V, da alimentare a 230V.

*Modèles avec transformateur électronique 230V/12V 50-60Hz, pour lampes 12V à alimenter en 230V (tension de réseau).*

◇ Modelli con 3 LED bianchi da 1W ciascuno, a 350mA-CC, con diffusore lenticolare a 45°, completo di trasformatore elettronico. Alimentare a 95/240V~50+60Hz.

◇ *Modèles avec 3 LEDS blanches de 1 W chacune, en 350mA-CC, avec diffuseur lenticulaire 45°, complet avec transformateur électronique.*

# TYCO 10/51, 12/51, 13/51, 14/51, sono forniti con fuoco lampada in posizione 1 (diffondente). L'utente, spostando il fuoco in posizione 2 o 3, può modificare l'emissione luminosa rendendola più concentrante.

# *Les modèles TYCO 10/51, 12/51, 13/51, 14/51 sont livrés avec focalisation de la lampe en position 1 (faisceau extensif). L'utilisateur peut obtenir un faisceau plus intensif en déplaçant la lampe en position 2 ou 3.*

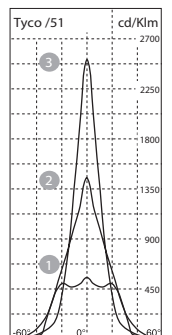
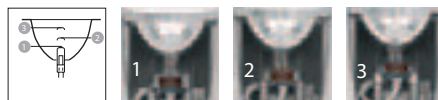
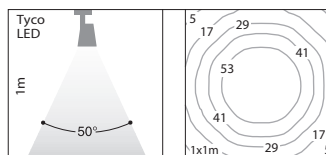

ACCESSORI  
ACCESSOIRES



14048381 A0271 81  
14037894 A0271 94

Visiera in alluminio verniciata grigio RAL 9006 (94) o in nero sabbiato (81).  
*Visière en aluminium peint RAL 9006 (94) ou noir sablé (81).*



14037920 A0272 / R Rosso - Rouge  
14038020 A0272 / G Giallo - Jaune  
14038120 A0272 / V Verde - Vert  
14038220 A0272 / BL Blu - Bleu

Filtri dicroici colorati da applicare internamente all'apparecchio. (Non compatibili TYCO + lampara GZ10 e A0273).

*Filtres couleur dichroïques à appliquer à l'intérieur de l'appareil (non utilisables avec TYCO + GZ10 lampe et accessoire A0273).*



14038320 A0273

Vetro prismatico, per ovalizzare il fascio luminoso, orientabile di 180°. Da applicare all'interno dell'apparecchio, (non compatibile con TYCO .../52 e A0272).

*Vitre prismatique, orientable à 180°, pour obtenir un faisceau lumineux oblong (non utilisable avec TYCO .../52 et accessoire A0272).*

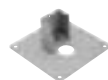

14048481 A0276 81  
14038694 A0276 94

Piastra in acciaio Inox, verniciata grigio RAL 9006 o nero sabbiato, per installare a pavimento i modelli TYCO 13.

*Platine en acier Inox, peinte gris RAL 9006, pour installer les modèles TYCO 13 uniquement.*



14038404 A0274 04

Supporto per installare gli apparecchi Tyco su angoli convessi di 90°. Realizzato in Inox AISI 304. (non compatibile con TYCO 13, 14 e 15).

*Support en acier Inox AISI 304 pour installation des appareils TYCO sur angles convexes 90° (non utilisable avec TYCO 13, 14 et 15)..*



14038504 A0275 04

Supporto per installare gli apparecchi Tyco su angoli concavi di 90°. Realizzato in Inox AISI 304. (non compatibile con TYCO 13, 14 e 15).

*Support en acier Inox AISI 304 pour installation des appareils TYCO sur angles concaves 90° (non utilisable avec TYCO 13, 14 et 15).*



14040936 A155

Picchetto in acciaio zincato, per installazione a terra. Per TYCO 10-12.

*Piquet en acier zingué, pour installation au sol pour TYCO 10-12.*





**TYCO 20**, per lampade ad alogenuri metallici max 150W e Halospot 111 max 75W, sono i modelli di maggiore potenza e dimensioni della gamma Tyco. Sono facilmente e vantaggiosamente integrabili in ogni contesto, anche il più prestigioso, per l'illuminazione d'accento di elementi d'architettura, per creare sculture luminose ed effetti scenografici.

Sono disponibili in tre versioni:

**Tyco 20**: proiettore e box fanno corpo unico.

**Tyco 21 + Box Tyco 21**: proiettore e box (da ordinare congiuntamente) sono indipendenti e permettono l'installazione del box in posizione remota o non visibile.

**Tyco 22**: costituiti dal solo proiettore, già completo di trasformatore.

La disponibilità di più modelli, per diverse lampade e potenze, con molteplici emissioni luminose, rende gli apparecchi Tyco in grado di risolvere ogni necessità illuminotecnica e facilmente integrabili in ogni contesto, anche il più prestigioso, per l'illuminazione d'accento di elementi d'architettura, per creare sculture luminose ed effetti scenografici.

**TYCO 20**, pour lampes iodures métalliques maxi 150 W et Halospot 111 maxi 75 W, sont les modèles de puissance et de dimensions supérieures de la gamme Tyco.

Ils peuvent être facilement installés dans des contextes très variés, comme de l'éclairage de mise en valeur d'éléments d'architecture ou pour la création de sculptures lumineuses ou d'effets scénographiques.

Les appareils sont disponibles en trois versions :

**Tyco 20** : projecteur et boîtier réalisés en une seule pièce.

**Tyco 21 + Box Tyco 21** : projecteur et boîtier séparé (à commander en même temps), utilisables lorsque l'on souhaite installer le boîtier à distance ou non visible.

**Tyco 22** : projecteur seul, complet avec transformateur.

La diversité des modèles disponibles (plusieurs types et puissances de lampes, plusieurs optiques) permet l'installation des appareils Tyco dans des contextes très variés, comme de l'éclairage de mise en valeur d'éléments d'architecture ou pour la création de sculptures lumineuses ou d'effets scénographiques.





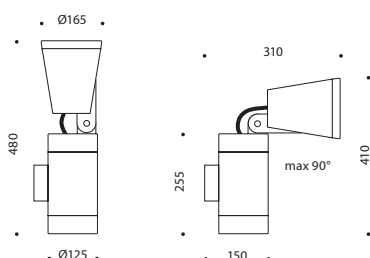

**CARATTERISTICHE COSTRUTTIVE**

- Corpo, snodo e box sono in alluminio verniciato con polveri poliesteri nei colori Grigio RAL 9006 oppure nero sabbato, previa sabbatura e trattamento di fosfocromatazione.
- Vetro di sicurezza temperato.
- Guarnizioni in gomma siliconica antinvecchiamento.
- Riflettori circolari in alluminio purissimo brillantato ed ossidato, disponibili con emissioni diffondenti (**W**), semi intensivo (**M**) e intensivo (**INT**).
- Gruppi di alimentazione alloggiati all'interno del box, disponibili con alimentatore elettronico (ETRC 220÷240V/50-60Hz - CLASSE I) o ferromagnetici (CR 230V/50Hz CLASSE II).
- Pressacavo M16x1,5 per cavi Ø5÷10mm.
- Morsetto sezionatore di linea 3x2,5 mm<sup>2</sup>, che all'apertura del coperchio connessione interrompe automaticamente l'alimentazione elettrica.
- Viteria esterna inox.

E' inoltre disponibile una completa gamma di accessori: staffa a pavimento, picchetto per giardino, attacco per palo, pressacavo supplementare per alimentazione in fila continua, visiera, paraluce interno (solo per narrow beam), vetro soft, vetro prismaticizzato.

Per effetti colorati si consiglia l'utilizzo di lampade colorate.

**CARACTERISTIQUES DE CONSTRUCTION**

- Corps, articulation et boîtier en aluminium peint par poudre polyester couleur gris RAL 9006 ou noir sablé, après sablage et traitement par phosphochromage (absence de chrome hexavalent).
- Vitre en verre trempé sécurit.
- Joints en caoutchouc silicone anti-âge.
- Réflecteurs circulaires en aluminium extra pur, brillanté et anodisé, disponibles avec répartition lumineuse extensive (**W**), semi-extensive (**M**) ou intensive (**INT**).
- Groupes appareillage d'alimentation logés à l'intérieur du boîtier, disponibles avec ballast électronique (ETRC 220-240 V / 50-60 Hz -CLASSE I, mise à la terre) ou ferromagnétique (CR 230 V / 60 Hz CLASSE II).
- Presse-étoupe M16x1,5 pour câbles de Ø 5 à 10 mm (Tyco 21 et 22 = M18X1,5 pour câbles de Ø 8 à 10 mm).
- Domino coupe-circuit 3 x 2,5 mm<sup>2</sup>, pour couper l'alimentation électrique automatiquement à l'ouverture du couvercle de connexion (Tyco 22 avec domino standard 2 x 2,5 mm<sup>2</sup>).
- Visserie extérieure Inox.

Une gamme complète d'accessoires est également disponible : Etrier au sol, piquet pour jardin, fixation pour poteau, presse-étoupe supplémentaire pour l'alimentation en ligne continue. Visière, paralume interne (uniquement pour les modèles avec faisceau intensif), vitre «soft», vitre prismatic.

Pour obtenir des effets couleur, nous conseillons l'utilisation de lampes couleur.

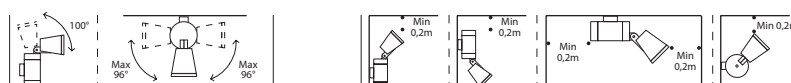



CLASS II  
CR

IP 66



0,5m

TYCO 21

IK 08  
6J



1,5kg

BOX Tyco 21

IK 09  
10J



4,0kg

+ Cable  
+ Max 2,5kg



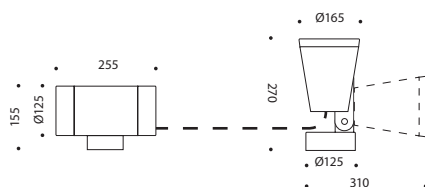

#### CARATTERISTICHE COSTRUTTIVE

I modelli Tyco 21, differiscono rispetto alla versione base Tyco 20, unicamente per il fatto che il box è separato dal proiettore, per poter essere installato in posizione remota ad una distanza massima di 3,5 o 20 metri, secondo i modelli.

Proiettore e Box devono essere ordinati ciascuno con il proprio codice.

Il box è fornito già completo di cavo per il collegamento all'apparecchio.

- Corpo, snodo e box sono in alluminio verniciato con polveri poliesteri nei colori Grigio RAL 9006 oppure nero sabbato, previa sabbatura e trattamento di fosfocromatazione esente da cromo esavalente.
- Vetro di sicurezza temperato.
- Guarnizioni in gomma siliconica antinvecchiamento.
- Riflettori circolari in alluminio purissimo brillantato ed ossidato, disponibili con emissioni wide, medium e narrow beam.
- Gruppi di alimentazione alloggiati all'interno del box, disponibili con alimentatore ferromagnetico (CR 230V/50Hz CLASSE II).
- Pressacavo M18x1,5 per cavi Ø8-10mm (Box Tyco21 = M16x1,5 per cavi Ø5-10mm).
- Morsetto sezionatore (box) di linea 2x2,5 mm<sup>2</sup>, che all'apertura del coperchio connessione interrompe automaticamente l'alimentazione elettrica
- Viteria esterna inox.

#### CARACTERISTIQUES DE CONSTRUCTION

Les modèles Tyco 21 diffèrent de la version de base Tyco 20 par le boîtier séparé, celui-ci pouvant être installé à une distance maximale de 3,5 ou 20 m du projecteur, selon les modèles.

Le projecteur et le boîtier doivent être commandés avec leurs codes spécifiques.

Le boîtier est livré avec le câble permettant le raccordement de l'appareil.

- Corps, articulation et boîtier en aluminium peint par poudre polyester couleur gris RAL 9006 ou noir sablé, après sablage et traitement par phosphochromage (absence de chrome hexavalent).
- Vitre en verre trempé sécurit.
- Joints en caoutchouc silicone anti-âge.
- Réflecteurs circulaires en aluminium extra pur, brillant et anodisé, disponibles avec répartition lumineuse extensive, semi-extensive ou intensive.
- Groupes appareillage d'alimentation logés à l'intérieur du boîtier, disponibles avec ballast ferromagnétique (CR 230 V / 60 Hz CLASSE II).
- Presse-étoupe M18 x 1,5 pour câbles de Ø 8 à 10 mm (Box Tyco 21 = M16 x 1,5 pour câbles de Ø 5 à 10 mm).
- Domino coupe-circuit 2 x 2,5 mm<sup>2</sup> (Box), pour couper l'alimentation électrique automatiquement à l'ouverture du couvercle de connexion
- Visserie extérieure Inox.

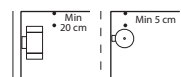
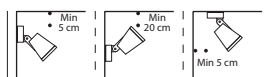



CLASS II  
CR

IP 66



IK 08  
6J



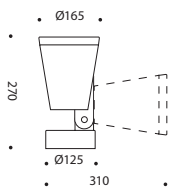

**CARATTERISTICHE COSTRUTTIVE**

I modelli Tyco 22 per lampade alogene Halospot 111 (non fornite) sono costituiti dal solo proiettore completo di base snodata.

Nel corpo proiettore è incorporato il trasformatore, alimentazione a 230/240V-50/60Hz, adatto indifferentemente per lampade da 35, 50 e 75W.

Tyco 22 sono convenienti per soddisfare richieste particolari: elevata uniformità di illuminazione, disponibilità di emissioni a 4°, 24° e 45°, in funzione del tipo di lampada utilizzata, con temperatura di colore di 3000°K.

- Corpo e snodo sono in alluminio verniciato con polveri poliesteri nei colori Grigio RAL 9006 oppure nero sabbiato, previa sabbiatura e trattamento di fosfocromatazione esente da cromo esavalente.
- Vetro di sicurezza temperato.
- Guarnizioni in gomma siliconica antinvecchiamento.
- Pressacavo M18x1,5 per cavi Ø8÷10mm
- Viteria esterna inox.

**CARACTERISTIQUES DE CONSTRUCTION**

Les modèles Tyco 22, pour lampes halogènes Halospot 111 (non fournies) sont composés du projecteur seul sur base orientable.

Le transformateur est incorporé dans le corps du projecteur, alimentation en 230/240 V 50/60 Hz, compatible pour lampes 35, 50 et 75 W.

Les Tyco 22 permettent de satisfaire des demandes particulières :

Uniformité d'éclairage élevée, optiques à faisceau 4°, 24° ou 45°, selon le type de lampe utilisée, température de couleur 3000° K.

- Corps et articulation en aluminium peint par poudre polyester couleur gris RAL 9006 ou noir sablé, après sablage et traitement par phosphochromage (absence de chrome hexavalent).
- Vitre en verre trempé sécurisé.
- Joints en caoutchouc silicone antivieillesment.
- Presse-étoupe M18 x 1,5 pour câbles de Ø 8 à 10 mm.
- Visserie extérieure Inox.

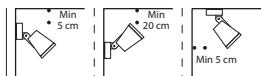



### TYCO 20 - /INT



94 81 Riflettore circolare / fascio intensivo - Réflecteur circulaire / faisceau intensif

- 05162794 05163781 /INT 35W G12 MT
- 05162894 05163881 /INT 70W G12 MT
- 05162994 05163981 /INT 150W G12 MT
- 05168694 05169281 /INT 35W G12 MT
- 05168794 05169381 /INT 70W G12 MT



CDM-T/HCI-T

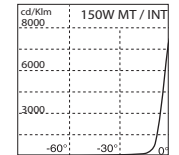
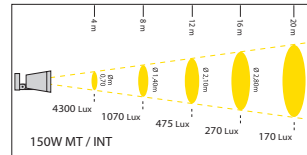
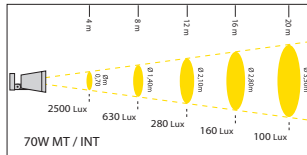
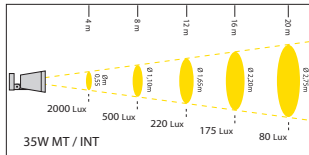
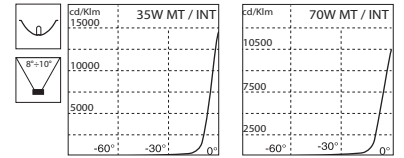

### TYCO 20 - /M



94 81 Riflettore circolare semi-intensivo - Réflecteur circulaire / faisceau semi-intensif

- 05163094 05164081 /M 35W G12 MT
- 05163194 05164181 /M 70W G12 MT
- 05163294 05164281 /M 150W G12 MT
- 05168894 05169481 /M 35W G12 MT
- 05168994 05169581 /M 70W G12 MT



CDM-T/HCI-T

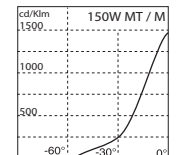
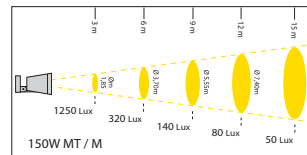
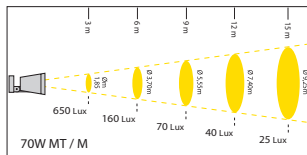
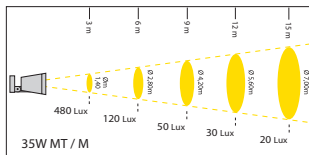
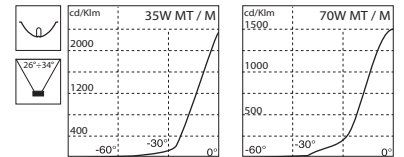

### TYCO 20 - /W



94 81 Riflettore circolare / fascio estensivo - Réflecteur circulaire / faisceau extensif

- 05163394 05164381 /W 35W G12 MT
- 05163494 05164481 /W 70W G12 MT
- 05163594 05164581 /W 150W G12 MT
- 05169094 05169681 /W 35W G12 MT
- 05169194 05169781 /W 70W G12 MT



CDM-T/HCI-T

• Modelli in CLASSE I completi di reattore elettronico 220÷240V 50/60Hz.  
Modèles en Classe I avec ballast électronique 220/240 V 50/60 Hz.

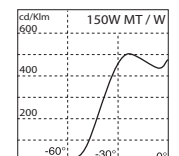
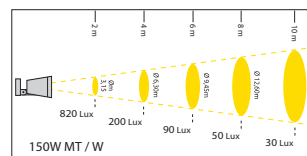
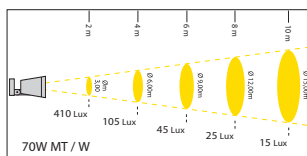
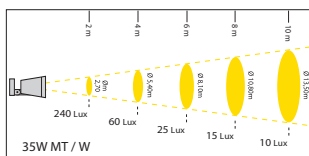
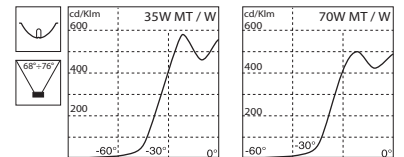

### TYCO 22 / T



94 81 04018994 04019081 /T 75W G53 HMGS HALOSPOT 111 - ALULINE PRO

I modelli Tyco 22 / T per lampade alogene Halospot 111 (non fornite) sono costituiti dal solo proiettore completo di base snodata. Nel corpo proiettore è incorporato il trasformatore, alimentazione a 230/240V-50/60Hz, adatto indifferentemente per lampade da 35, 50 e 75W. Tyco 22 sono convenienti per soddisfare richieste particolari: elevata uniformità di illuminazione, disponibilità di emissioni a 4°, 24° e 45°, in funzione del tipo di lampada utilizzata, con temperatura di colore di 3000°K.

Les modèles Tyco 22 / T, pour lampes halogènes Halospot 111 (non fournies) sont composés du projecteur seul sur base orientable.

Le transformateur est incorporé dans le corps du projecteur, alimentation en 230/240 V – 50/60 Hz, compatible pour lampes 35, 50 et 75 W.

Les Tyco 22 permettent de satisfaire des demandes particulières :

Uniformité d'éclairage élevée, optiques à faisceau 4°, 24° ou 45°, selon le type de lampe utilisée, température de couleur 3000° K.

**TYCO 21 - Box Tyco21**

I modelli Tyco 21 sono composti dal proiettore più box, per poter essere installato in posizione remota ad una distanza massima di 3,5 o 20 metri, secondo i modelli. Proiettore e Box devono essere ordinati ciascuno con il proprio codice. Il box è fornito già completo di cavo per il collegamento all'apparecchio.

*Les modèles Tyco 21 diffèrent de la version de base Tyco 20 par le boîtier séparé, celui-ci pouvant être installé à une distance maximale de 3,5 ou 20 m du projecteur, selon les modèles. Le projecteur et le boîtier doivent être commandés avec leurs codes spécifiques. Le boîtier est livré avec le câble permettant le raccordement de l'appareil.*

**TYCO 21 - /INT /M /W**



94	81	Riflettore circolare - Réflecteur circulaire			
01032794	01033081	/INT	G12	MT	CDM-T/HCI-T
01032894	01033181	/M 35-70-150W	G12	MT	CDM-T/HCI-T
01032994	01033281	/W	G12	MT	CDM-T/HCI-T

▲	94	81	Box Tyco21 completo di 3,5 metri di cavo. - Avec 3,5 m de câble			
14057494	14057981	/36 - 3,5	35W	MT	CDM-T/HCI-T	
14057594	14058081	/71 - 3,5	70W	MT	CDM-T/HCI-T	
14057694	14058181	/151 - 3,5	150W	MT	CDM-T/HCI-T	

■	94	81	Box Tyco21 completo di 20 metri di cavo. - Avec 20 m de câble			
14066594	14066881	/36 - 20	35W	MT	CDM-T/HCI-T	
14066694	14066981	/71 - 20	70W	MT	CDM-T/HCI-T	
14066794	14067081	/151 - 20	150W	MT	CDM-T/HCI-T	

▲ Box da installare ad una distanza max 3,5m dall'apparecchio.  
Box à installer à une distance maxi du projecteur de 3,5 m

■ Box da installare ad una distanza max 20m dall'apparecchio  
Box à installer à une distance maxi du projecteur de 20 m

**ACCESSORI  
ACCESSOIRES**



14065081 A0351 81  
14064994 A0351 94  
Visiera in alluminio verniciata nero sabbatiato o grigio RAL 9006.  
*Visière en aluminium peint en gris ou noir.*

14065112 A0352  
Paraluce interno (solo per versioni INT).  
*Visière circulaire intérieure (uniquement pour versions INT).*

14065220 A0353  
Vetro soft. - *Vitre dépolie.*  
14065320 A0354  
Supplemento vetro soft. - *Majoration pour vitre "soft".*

14065420 A0355  
Vetro prismaticizzato (solo per Tyco 20-21 max 70W).  
*Vitre striée (uniquement pour Tyco 20 - 21 maxi 70 W).*

14065502 A0356  
Staffa pavimento/soffitto.  
*Etrier de fixation sol/plafond.*

14065602 A0357  
Picchetto (Solo per Tyco 20 o Box Tyco 21).  
*Piquet (uniquement pour Tyco 20 ou Box Tyco 21).*

14065981 A0359 81  
14065894 A0359 94  
Attacco palo per pali Ø 60 ÷ 76 mm. (Per Tyco 20 o Box Tyco 21).  
*Fixation pour poteaux (Pour Tyco 20 ou Box Tyco 21).*

14066020 A0360  
Set pressacavo M16x1,5 antistrappo per alimentazione in fila continua.  
*Kit presse-étoupe M16x1,5 à amarrage intégré.*





## ISTHAR

ILLUMINAZIONE ARCHITETTURALE - MISE EN VALEUR ARCHITECTURALE

**ISTHAR** sono plafoniere High Performances IP66 in estrusione d'alluminio, per lampade:

- fluorescenti lineari T5 FH 14÷35W, T5 FQ 24÷80W
- fluorescenti compatte DULUX-DE 26W e DULUX-L/PL-L 55÷80W,
- LED
- LED con dispositivo RGB per la variazione dei colori.

Le plafoniere Isthart, molto compatte e poco invadenti, sono particolarmente indicate per l'illuminazione e la valorizzazione di facciate, strutture architettoniche e commerciali.

In funzione del loro design lineare, essenziale e moderno le plafoniere Isthart risultano appropriate anche in installazioni di elevato rilievo architettonico.

Possono funzionare in qualsiasi posizione, all'esterno e all'interno, anche in severe condizioni d'impiego.

**ISTHAR** est une série d'appareils étanches (IP 66) hautes performances, en aluminium extrudé, pour lampes :

- fluorescentes linéaires T5 FH 14 à 35 W, T5 FQ 24 à 80 W
- fluocompactes DULUX-DE 26W et DULUX-L/PL-L 55 à 80 W
- LED haute puissance
- LED avec dispositif RGB pour la variation des couleurs.

Les appareils Isthart, très compacts, conviennent en particulier pour l'éclairage et la mise en valeur de façades ; leur design discret, élégant et linéaire, est un élément essentiel de l'architecture globale du projet.

Ils peuvent fonctionner dans n'importe quelle position, aussi bien à l'intérieur qu'à l'extérieur.



Saint Dimitar - Veliko Turnovo

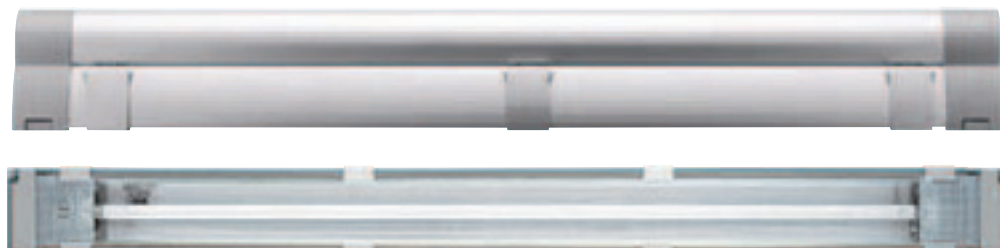

Gli apparecchi ISTHAR sono stati pensati per risolvere, ad alto livello, l'illuminazione funzionale e scenografica di facciate architettoniche articolate, di strutture varie, di interni commerciali o espositivi, di interni ad alto rilievo architettuale, siano essi antichi o moderni.

Per lo scopo le plafoniere IsthAR sono state realizzate con i seguenti "plus":

- dimensioni ridottissime
- design lineare ed essenziale con elevati livelli di finiture
- flessibilità fotometrica
- utilizzo di sorgenti luminose ad elevata efficienza, di lunga durata, aventi accensione e riaccensione immediata, disponibili anche in diverse colorazioni oltre che con variazione dinamica dei colori (LED RGB).
- bassa temperatura superficiale dell'apparecchio, che può quindi funzionare anche in ambienti con atmosfera potenzialmente esplosiva classe T6 (CEI-EN 50014:5.1.2)
- gli apparecchi sono costituiti per oltre il 96% del loro peso con materiali incombustibili
- installazione flessibile, appropriata ed efficace in ogni situazione
- lunga durata e mantenimento delle elevate prestazioni nel tempo, con una manutenzione limitata all'essenziale
- facilità e rapidità di installazione.

**Versioni per lampade fluorescenti T5:**

dispongono di due emissioni luminose, diffondente o semi-intensiva, modificabili direttamente dall'utente.

Le plafoniere IsthAR con lampade FQ possono funzionare a temperature ambiente comprese tra 0° e 50°C, a richiesta possono essere allestite versioni per funzionamento fino a -20°C.

Le versioni per lampade FH funzionano a temperature ambiente di -20° ÷ +50°C.

Bisogna però considerare che alle basse temperature il rendimento delle lampade (FH e FQ) diminuisce in misura apprezzabile. (Per informazioni al riguardo rivolgersi al nostro servizio tecnico).

**Versioni per lampade fluorescenti compatte:**

Sono indicate quando sono richiesti apparecchi di dimensioni contenute con elevata emissione luminosa.

La versione DULUX/DE 26W, lunga solo 343mm, risulta particolarmente conveniente per l'illuminazione di volte, archi, installata in modo mascherato su colonnati .

**Versioni LED:**

Sono indicate soprattutto per realizzare scenografie colorate.

*Les appareils ISTHAR ont été conçus pour offrir une multitude de solutions et conviennent particulièrement à un éclairage fonctionnel de haut niveau ainsi qu'à la réalisation d'effets scéniques complexes, pour la valorisation et la mise en lumière du patrimoine artistique et architectural, qu'il s'agisse de bâtiments anciens ou modernes.*

*A cet effet, les appareils ISTHAR possèdent des caractéristiques spécifiques telles que :*

- *dimensions très réduites*
- *design linéaire et finitions soignées*
- *plusieurs photométries*
- *utilisation de lampes "high performance", d'une durée de vie élevée, à amorçage et réamorçage immédiat à chaud, disponibles en différentes températures de couleur et avec variation dynamique des couleurs (LED RGB).*
- *faible température de surface permettant l'utilisation en atmosphères potentiellement explosives pour classes de température T6 (CEI-EN 50014:5.1.2)*
- *les appareils sont constitués pour plus de 96 % de leur poids de matières incombustibles*
- *orientation aisée de l'appareil permettant de l'adapter à chaque situation*
- *fiabilité dans le temps avec maintien de performances élevées et maintenance réduite.*
- *facilité et rapidité d'installation.*

**Versions pour lampes fluorescentes T5 :**

*disposent de deux émissions lumineuses, extensive ou semi-intensive, réglables directement par l'utilisateur.*

*Les appareils étanches IsthAR avec lampes FQ peuvent fonctionner à des températures ambiantes comprises entre 0° et 50° C ; sur demande nous pouvons fournir des versions fonctionnant jusqu'à -20° C.*

*Les versions pour lampes FH peuvent fonctionner dans des températures ambiantes de -20° à +50°C. En revanche, il est important de considérer qu'à des températures inférieures à 0° C, le flux de ces lampes diminue de façon importante (notre Service Technique se tient à votre disposition pour d'éventuelles informations complémentaires).*

**Versions pour lampes fluocompactes :**

*Elles sont indiquées dans le cas où l'on recherche des appareils de dimensions réduites avec haute émission lumineuse.*

*La version DULUX/DE 26 W, d'une longueur de 343 mm seulement, est idéale pour l'éclairage de voûtes, arcs, installé cachée sur des colonnades.*

**Versions LED :**

*indiquées surtout pour réaliser des scénographies couleur.*

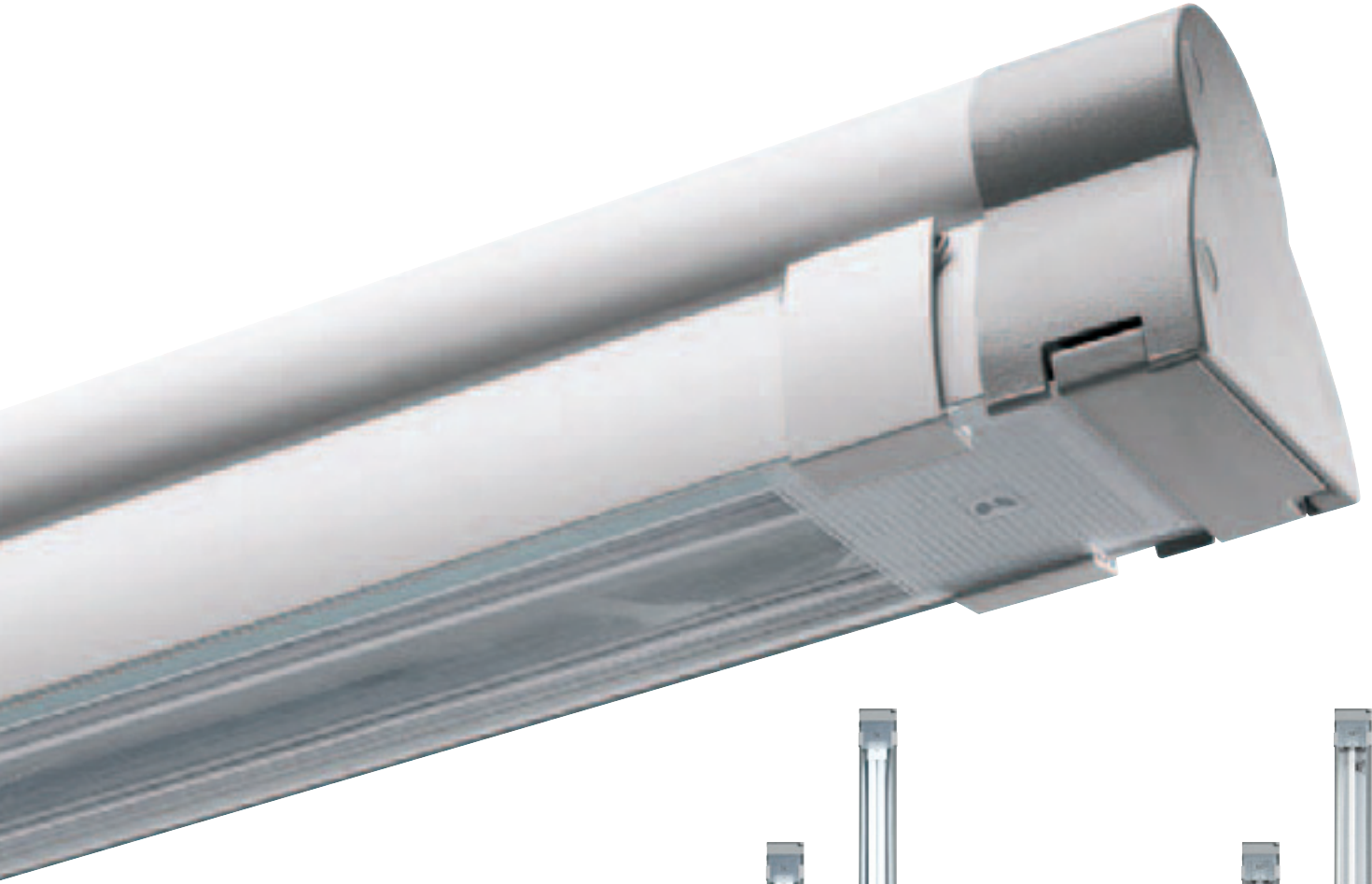

	<b>CLASS II</b> 	<b>IP 66</b> 			<b>IK 07</b> <b>3J</b> 					<b>CE</b>		
--	---------------------	------------------	--	--	-------------------------------	--	--	--	--	-----------	--	--

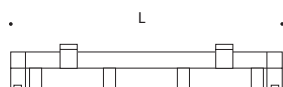
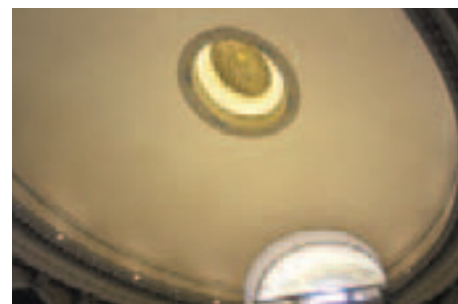

L mm	FH	FQ	FSD	FSQ	LED	LED RGB
343				26W	4x3,2W	
700	14W	24W	1x55W		8x1,4W	5x3,6W
1000	21W	39W				
1300	28W	54W	2x55W			
1600	35W	49-80W	2x80W			

**Ta °C**

Installazione a basse ed alte temperature ambiente secondo i modelli.  
*installation en basses et hautes températures selon les modèles.*

<b>FH</b>	min - 20°	max + 50°C
<b>FQ</b>	min - 0°	max + 45÷50°C
<b>FSD</b>	min - 25°	max + 30÷35°C
<b>FSQ</b>	min - 15°	max + 25°
<b>LED HP</b>	min - 15°	max + 40°
<b>LED RGB</b>	min - 30°	max + 45÷50°

**CARATTERISTICHE COSTRUTTIVE**

- Supporti per la sospensione pressofusi in alluminio, verniciati grigio RAL 9006, permettono l'orientamento ( $\pm 12^\circ$ ) della plafoniera
- Corpo in lega di alluminio estruso, ossidata min 15 $\mu$ , con testate in alluminio pressofuso verniciate con polveri poliesteri RAL 9006. Le testate sono bloccate con viti Inox al corpo estruso, previa interposizione di guarnizioni in silicone
- Vetro di sicurezza temprato, incernierato al corpo per mezzo di due testatine in tecnopolimero.
- Guarnizione in gomma siliconica antinvecchiamento.
- Riflettore profilato in alluminio purissimo 99,85% brillantato ed ossidato, a doppio paraboloide
- Pressacavo per cavi  $\varnothing 8 \div 10,5$
- Le plafoniere sono complete di una membrana traspirante IP66 per la riduzione dell'effetto condensa
- Viteria esterna Inox.
- Le versioni ISTHAR/C sono già complete di cablaggio passante 2x1,5mm<sup>2</sup>, per l'alimentazione in fila continua
- Alimentatore elettronico (ETRC) 220÷240V 50/60Hz, in Classe A2 (perdite)
- Versioni T5, duplice posizionamento lampada, modificabile dall'utente, per ottenere due emissioni luminose: semi-diffondente e semi-intensiva (impostazione standard)
- Le versioni LED, ad elevata efficienza, sono già complete del sistema di alimentazione dei LED e sono predisposte per il collegamento in fila continua.
- Le versioni LED RGB (cambio colore) necessitano del sistema di regolazione/alimentazione da ordinare come accessorio.

A richiesta sono realizzabili allestimenti speciali (voltaggi speciali, resistenti al filo incandescente a 850°C, etc.).

**CARACTERISTIQUES DE CONSTRUCTION**

- Paire de supports orientables ( $\pm 12^\circ$ ) en aluminium moulé sous pression, peints en gris aluminium RAL 9006.
- Corps en alliage d'aluminium extrudé anodisé min. 15 $\mu$ , embouts en aluminium moulé sous pression peints par poudre polyester RAL 9006. Les embouts sont fixés au corps par des vis Inox, après insertion de joints d'étanchéité en silicone.
- Vitre en verre trempé securit, retenue au corps de l'appareil grâce à deux charnières en technopolymère.
- Joint en caoutchouc de silicone anti-âge.
- Réflecteur profilé en aluminium extra pur 99,85 %, brillanté et anodisé, double parabole.
- Presse-étoupe pour câbles  $\varnothing 8$  à 10,5.
- Les appareils sont équipés d'un filtre (IP 66) permettant de limiter l'effet de condensation
- Visserie extérieure Inox.
- Les appareils ISTHAR/C pour montage en ligne continue, sont livrés en version standard avec câblage traversant 2 x 1,5 mm<sup>2</sup> pour l'alimentation en ligne continue.
- Ballast électronique (ETRC) 220-240 V, 50-60 Hz, en classe A2
- Versions T5, deux positions de réglage de la lampe, par l'utilisateur : position semi-intensive (version standard) ou position semi-extensive
- Les versions LED haut rendement sont fournies avec système d'alimentation des LEDS intégré et sont préparées pour le raccordement en ligne continue.
- Les versions LED RGB (variation couleur) ont besoin d'un système de réglage/alimentation à commander comme accessoire.

*Des exécutions spéciales sont livrables sur demande (voltage, résistance au fil incandescent 850°, etc...).*

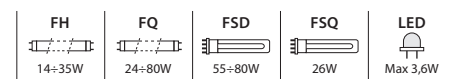
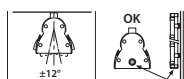



**94 ISTAR - FH/FQ** Versioni per alimentazione singola - Versions pour alimentation individuelle.

05097311	14W	G5	FH	LUMILUX FH-14 / MASTER TL5 HE
05097411	21W	G5	FH	LUMILUX FH-21 / MASTER TL5 HE
05097511	28W	G5	FH	LUMILUX FH-28 / MASTER TL5 HE
05097611	35W	G5	FH	LUMILUX FH-35 / MASTER TL5 HE

05097711	24W	G5	FQ	LUMILUX FQ-24 / MASTER TL5 HO
05097811	39W	G5	FQ	LUMILUX FQ-39 / MASTER TL5 HO
05098011	49W	G5	FQ	LUMILUX FQ-49 / MASTER TL5 HO
05097911	54W	G5	FQ	LUMILUX FQ-54 / MASTER TL5 HO
05098111	80W	G5	FQ	LUMILUX FQ-80 / MASTER TL5 HO

**94 ISTAR/C - FH/FQ** Versioni con cablaggio traversante per alimentazione in fila continua Versions avec câblage traversant pour alimentation en ligne continue.

05107311	14W	G5	FH	LUMILUX FH-14 / MASTER TL5 HE
05107411	21W	G5	FH	LUMILUX FH-21 / MASTER TL5 HE
05107511	28W	G5	FH	LUMILUX FH-28 / MASTER TL5 HE
05107611	35W	G5	FH	LUMILUX FH-35 / MASTER TL5 HE

05107711	24W	G5	FQ	LUMILUX FQ-24 / MASTER TL5 HO
05107811	39W	G5	FQ	LUMILUX FQ-39 / MASTER TL5 HO
05107911	49W	G5	FQ	LUMILUX FQ-49 / MASTER TL5 HO
05108011	54W	G5	FQ	LUMILUX FQ-54 / MASTER TL5 HO
05108111	80W	G5	FQ	LUMILUX FQ-80 / MASTER TL5 HO



**94 ISTAR - FSD** Versioni per alimentazione singola - Versions pour alimentation individuelle.

05212811	26W/343	G24q-3	F5Q	DULUX-DE / PLC-4P
05126911	1x55W	2G11	FSD	DULUX-L / PL-L
05127011	2x55W	2G11	FSD	DULUX-L / PL-L
05127111	2x80W	2G11	FSD	DULUX-L / PL-L

**94 ISTAR/C - FSD** Versioni con cablaggio traversante per alimentazione in fila continua Versions avec câblage traversant pour alimentation en ligne continue.

05127211	1x55W	2G11	FSD	DULUX-L / PL-L
05127311	2x55W	2G11	FSD	DULUX-L / PL-L
05127411	2x80W	2G11	FSD	DULUX-L / PL-L

- Il nuovo modello IsthAR 26 /343, estremamente compatto, con buona emissione luminosa risulta particolarmente conveniente per l'illuminazione di volte, archi, installato in modo mascherato su colonnati. Avendo questo modello un solo dispositivo di fissaggio (anzichè due), gli accessori di installazione A0265 - A0277 - A0264 - A0263/100 - A0263/300, qualora utilizzati, devono essere ordinati in quantità dimezzate rispetto al numero di apparecchi.

*Le nouveau modèle IsthAR 26/343, très très compact, avec une bonne émission lumineuse, est idéal pour l'éclairage de voûtes, arcs, idéalement installé caché sur des colonnades.*

*Ce modèle n'a qu'un seul dispositif de fixation (au lieu de deux), donc pour utiliser les accessoires d'installation A0265 - A0277 - A0264 - A0263/100 - A0263/300, ils doivent être commandés par paire. En cas de besoin en nombre impair, il restera un accessoire en réserve pour l'utilisateur.*



ISTHAR - Alimentazione singola - Alimentation individuelle



ISTHAR / C - Completa di cablaggio traversante - Avec câblage traversant.

Le versioni ISTAR/C sono già complete di cablaggio passante 2x1,5mm<sup>2</sup> per l'alimentazione in fila continua. Nello schema è indicato il numero massimo di apparecchi (n°) che è possibile collegare in fila continua, distribuiti su una distanza max di metri (D max).

*Les versions ISTAR/C sont livrées en standard avec câblage traversant 2 x 1,5 mm<sup>2</sup> pour l'alimentation en ligne continue. Dans le schéma ci-contre est indiqué le nombre maximum d'appareils (n°) qu'il est possible d'installer en ligne continue, répartis sur une distance max de mètres (D max).*

W		14	21	28	35	24	39	49	54	80	55	2x55	2x80
n°		80	62	50	40	70	45	35	32	22	30	15	11
D max(m)		75	75	75	72	63	56	63	53	45	45	40	38



94 ISTAR/LED - HP				L mm	
• 06013011	○	Bianco	Blanc	4 LED x 3,2W	343
• 06013111	●	Blu	Bleu		343
06013211	○	Bianco	Blanc	8 LED x 1,4W	700
06013311	●	Blu	Bleu		700

**ISTHAR/LED - HP** sono in Classe I, complete di trasformatore elettronico per l'alimentazione dei LED e devono essere alimentate a tensione di rete 220÷240V-50/60Hz. Sono complete di cablaggio passante 3x1,5 mm<sup>2</sup>, morsetto di alimentazione 3x2,5 mm<sup>2</sup> che permette il collegamento in fila continua di max 35 apparecchi su una distanza max di 100m.

**ISTHAR/LED - HP** sont en classe I, avec transformateur électronique pour l'alimentation des LEDS et doivent être alimentés à une tension réseau de 220/240 V - 50/60 Hz. Ils sont fournis avec câblage traversant 3 x 1,5 mm<sup>2</sup>, borne de raccordement 3 x 2,5 mm<sup>2</sup> qui permet le raccordement en ligne continue de maxi 35 appareils sur une distance maxi de 100 m.

- Avendo questi apparecchi un solo dispositivo di fissaggio (anzichè due), gli accessori di installazione A0265 - A0277 - A0264 - A0263/100 - A0263/300, qualora utilizzati, devono essere ordinati in quantità dimezzate rispetto al numero di apparecchi.
- Ces appareils n'ont qu'un seul dispositif de fixation (au lieu de deux), donc pour utiliser les accessoires d'installation A0265 - A0277 - A0264 - A0263/100 - A0263/300, ils doivent être commandés par paire. En cas de besoin en nombre impair, il restera un accessoire en réserve pour l'utilisateur.

94 ISTAR/LED - HP / RGB				L mm
06013411	●	5 LED multichip	5 x 3,6W	700



**ISTHAR/LED - HP / RGB** sono in Classe III, equipaggiate con 5 LED multichip (3,6W ciascuno, con emissione a 45°) atti alla variazione dei colori. Gli apparecchi devono essere alimentati con specifico sistema RGB di alimentazione e comando (MASTER).

Il collegamento tra MASTER e apparecchio deve essere realizzato obbligatoriamente con lo speciale cavo fornito come accessorio A0380 (andata + ritorno). Il sistema RGB permette di selezionare fra 3 programmi preimpostati di cambio colore: tutti i colori (ciclo di ~70 sec.), colori caldi (50 sec.), colori freddi (50sec.). Inoltre, il dispositivo RGB consente di selezionare e di fissare in modo permanente un qualsiasi colore, fino a nuova reimpostazione.

Il modulo Master (A0378), composto da un alimentatore e dal dispositivo di regolazione, è da ordinare in aggiunta agli apparecchi e va alloggiato separatamente (distanza max 80m) in posizione protetta; può gestire max 1 apparecchio.

Per gestire più apparecchi (max 100) *regolarsi come segue*:

- **2 apparecchi**: n°1 Master A0378 + n°1 Slave A0379

- **3 o più apparecchi (max 100)**: n°1 Master A0378, più tanti Slave A0379 quanti sono gli apparecchi meno 1, più un trasformatore A0220/40 ogni 2 apparecchi (se dispari, arrotondare all'unità superiore).

**ISTHAR/LED - HP / RGB** sont en classe III, équipés de 5 LEDS multichip (3,6 W au total, émission à 45°) permettant la variation de couleur. Les appareils doivent être alimentés avec un kit d'alimentation RGB comprenant le module de commande (Master).

Le raccordement entre le Master et l'appareil doit être réalisé obligatoirement avec le câble spécial fourni comme accessoire A0380 (aller + retour). Le système RGB permet de sélectionner entre 3 programmes préenregistrés pour la variation de couleur : toutes les couleurs (cycle de ~70 sec.), couleurs chaudes (50 sec.), couleurs froides (50 sec.). Le dispositif RGB permet également de définir une seule couleur de façon permanente, jusqu'à une prochaine programmation. Le kit A0378, composé d'un transformateur et du module de commande (Master), doit être commandé en plus des appareils et il doit être logé séparément dans un endroit protégé (distance maxi 80 m) ; il peut fonctionner sur maxi 1 appareil.

Pour plusieurs appareils (maxi 100) il faut suivre les instructions suivantes :

- **2 appareils** : 1 Master A0378 + 1 Esclave A0379

- **3 appareils ou plus (maxi 100)** : 1 Master A0378 + des esclaves A0379 calculés de la façon suivante : (Nombre d'appareils - 1) + 1 transformateur A0220/40 chaque deux appareils (si impair, arrondir à l'unité supérieure).

Schema per 1 apparecchio  
Schéma pour 1 appareil



Schema per 2 apparecchi  
Schéma pour 2 appareils

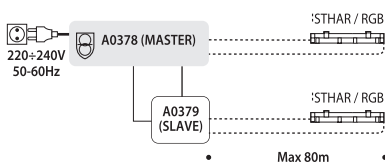

Schema per 3-max 100 apparecchi  
Schéma pour 3 à 100 appareils maxi

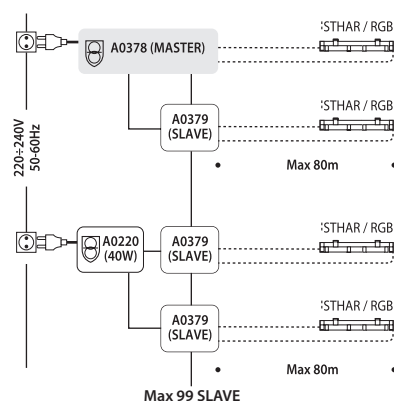



**ACCESSORI**  
**ACCESSOIRES**

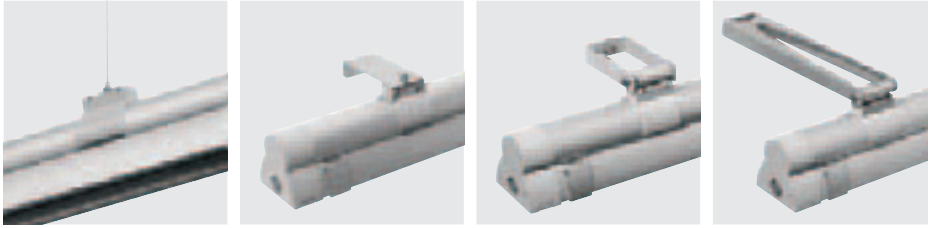

**14032420 A0265**

Coppia di funi metalliche per l'installazione a sospensione. (Solo per installazione all'interno).

*2 filins métalliques pour montage par suspension (uniquement pour installation à l'intérieur).*



**14041320 A0277**

Coppia di rosoni in alluminio completi di funi metalliche, per installazioni a soffitto. (Solo per installazione all'interno).

*Paire de rosaces en aluminium, avec filins métalliques pour installation au plafond (uniquement pour installation à l'intérieur).*



**14041220 A0264**

Coppia di supporti a parete in Inox.  
*Paire de supports muraux en Inox.*



**14032294 A0263/100**

Coppia di staffe lunghezza 100mm (altre misure a richiesta) in lamiera d'acciaio verniciata grigio RAL 9006 per l'installazione orientabile a parete o a soffitto.

*Paire de supports de 100 mm de long en tôle d'acier peinte en gris RAL 9006, pour installation orientable, sur paroi ou au plafond. Autres longueurs sur demande.*



**14032394 A0263/300**

Coppia di staffe lunghezza 300mm in lamiera d'acciaio verniciata grigio RAL 9006 per l'installazione orientabile a parete o a soffitto.

*Paire de supports de 300 mm de long en tôle d'acier peinte en gris RAL 9006, pour installation orientable, sur paroi ou au plafond.*



**14031820 A0262/14-24W**

**14031920 A0262/21-39W**

**14032020 A0262/28-54W**

**14032120 A0262/35-49-80W**

Supplemento per vetro soft da montare in sostituzione del vetro standard e da ordinare contestualmente all'apparecchio (non adatto per Isthair LED).

*Vitre "soft", à monter en remplacement du verre standard et à commander en même temps que l'appareil (majoration tarif) (non adapté pour Isthair LED).*

**ACCESSORI - per modello ISTHAR LED HP/RGB**  
**ACCESSOIRES - pour modèles ISTHAR LED HP/RGB**



**14071920 A0378**

Kit per alimentazione e controllo LED HP/RGB, composto da trasformatore da 40W 220÷240V 50/60Hz AC - uscita max 24V CC (per max 2 apparecchi) e modulo MASTER di controllo colore, per controllare max 1 apparecchio.

*Kit pour alimentation et contrôle LED HP/RGB, composé d'un transformateur de 40W 220/240V - 50/60Hz - maxi 24VCC (permettant d'alimenter maxi 2 appareils) et d'un module de commande MASTER de contrôle couleur (permettant de contrôler maxi 1 appareil).*



**14072020 A0379**

Modulo di controllo colore aggiuntivo (SLAVE) per max 1 apparecchi. I moduli SLAVE aggiuntivi sono controllati dal modulo MASTER.

*Circuit de contrôle couleur supplémentaire (esclave) pour maxi 1 appareil LED HP/RGB. Les circuits esclaves supplémentaires sont contrôlés par le circuit MASTER.*



**14015520 A0220/40**

Trasformatore elettronico da 40W, alimentazione 220÷240V 50/60Hz AC - uscita max 24 V CC stabilizzata, montato su supporto in acciaio zincato.

*Transformateur électronique de 40 W, alimentation 220/240 V - 50/60 Hz AC - maxi 24 VCC stabilisée, installé sur support en acier galvanisé.*



**14072120 A0380**

Cavo di alimentazione S05RN-F 3x1mm<sup>2</sup> x RGB da ordinare a metri (andata + ritorno).

*Câble d'alimentation S05RN-F 3 x 1 mm<sup>2</sup> pour RGB, à commander au mètre (aller + retour).*



**14072220 A0381**

Telecomando a infrarossi per azionare a distanza la variazione dei colori (intervenedo sul modulo MASTER).

*Télécommande infrarouge permettant d'actionner à distance la variation des couleurs (par intervention sur le circuit MASTER).*



ISTHAR 139 - 39W FQ - Position lamp "A"

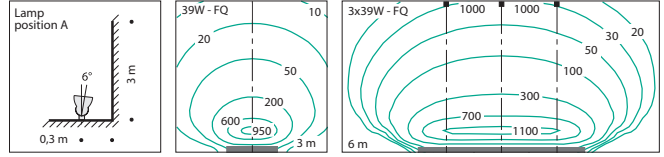
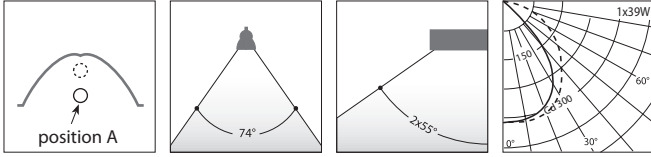

cod. C.I.E.: 64-92-99-100-66 UTE C71-121: 0,65 C + 0,00 T BZ: 3 REND. 65,6%

A	80	70	70	70	70	50	50	50	30	30	30	0	
B	70	70	50	30	10	50	30	10	50	30	10	0	
C	10	10	10	10	10	10	10	10	10	10	10	0	
K	0,60	0,43	0,42	0,36	0,32	0,29	0,35	0,31	0,29	0,35	0,31	0,29	0,28
	0,80	0,49	0,48	0,42	0,38	0,35	0,41	0,37	0,35	0,40	0,37	0,34	0,33
	1,00	0,53	0,52	0,47	0,43	0,40	0,46	0,42	0,40	0,45	0,42	0,39	0,38
	1,25	0,56	0,55	0,51	0,47	0,45	0,50	0,47	0,44	0,49	0,46	0,44	0,43
	1,50	0,59	0,58	0,54	0,51	0,48	0,53	0,50	0,48	0,52	0,49	0,47	0,46
	2,00	0,62	0,61	0,58	0,55	0,53	0,57	0,55	0,53	0,56	0,54	0,52	0,51
	2,50	0,64	0,63	0,61	0,58	0,57	0,59	0,58	0,56	0,58	0,57	0,55	0,54
	3,00	0,65	0,65	0,62	0,61	0,59	0,61	0,60	0,58	0,60	0,59	0,57	0,56
	4,00	0,67	0,66	0,64	0,63	0,62	0,63	0,62	0,61	0,62	0,61	0,60	0,58
	5,00	0,68	0,67	0,65	0,64	0,63	0,64	0,63	0,62	0,63	0,62	0,61	0,59

A: Soffitto  
B: Pareti  
C: Pavimento  
K: Indice del locale  
Indice du local

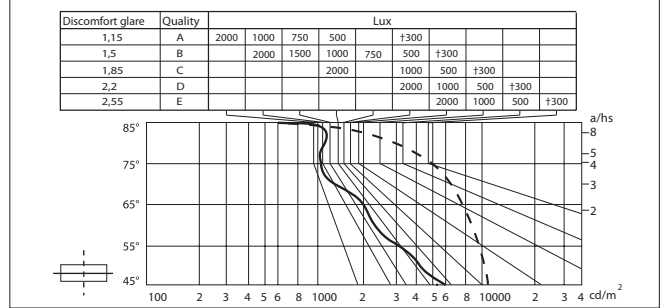

ISTHAR 139 - 39W FQ - Position lamp "B"

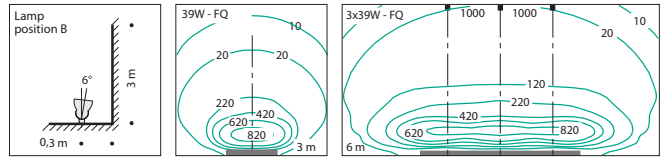
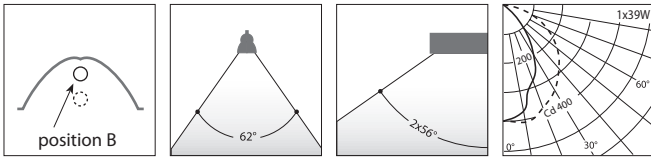

cod. C.I.E.: 66-92-99-100-67 UTE C71-121: 0,67 C + 0,00 T BZ: 2 REND. 67,2%

A	80	70	70	70	70	50	50	50	30	30	30	0	
B	70	70	50	30	10	50	30	10	50	30	10	0	
C	10	10	10	10	10	10	10	10	10	10	10	0	
K	0,60	0,45	0,44	0,38	0,34	0,31	0,37	0,34	0,31	0,37	0,33	0,31	0,30
	0,80	0,50	0,50	0,44	0,40	0,37	0,43	0,39	0,37	0,42	0,39	0,36	0,35
	1,00	0,55	0,54	0,48	0,45	0,42	0,48	0,44	0,42	0,47	0,44	0,41	0,40
	1,25	0,58	0,57	0,53	0,49	0,46	0,52	0,49	0,46	0,51	0,48	0,46	0,44
	1,50	0,61	0,60	0,56	0,52	0,50	0,54	0,52	0,49	0,53	0,51	0,49	0,48
	2,00	0,64	0,63	0,60	0,57	0,55	0,59	0,56	0,54	0,57	0,56	0,54	0,52
	2,50	0,66	0,65	0,62	0,60	0,58	0,61	0,59	0,58	0,60	0,58	0,57	0,55
	3,00	0,67	0,66	0,64	0,62	0,61	0,63	0,61	0,60	0,62	0,60	0,59	0,58
	4,00	0,69	0,68	0,66	0,65	0,63	0,65	0,64	0,62	0,63	0,62	0,62	0,60
	5,00	0,69	0,69	0,67	0,66	0,65	0,66	0,65	0,64	0,65	0,64	0,63	0,61

A: Soffitto  
B: Pareti  
C: Pavimento  
K: Indice del locale  
Indice du local

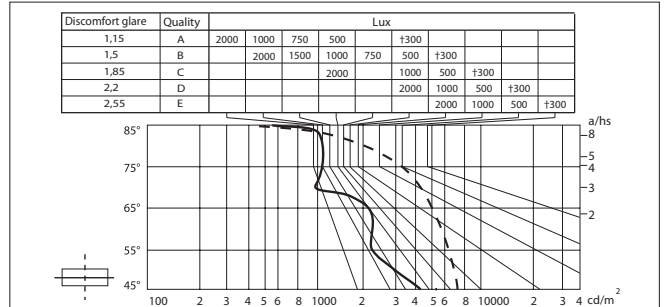

ISTHAR 155 - 55W FSD

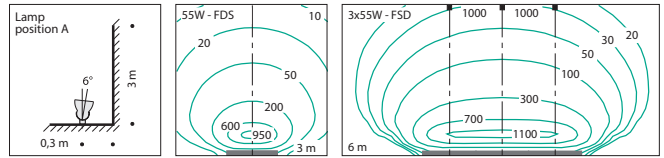
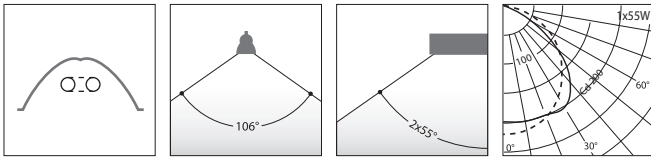

cod. C.I.E.: 52-86-98-99-58 UTE C71-121: 0,58 D + 0,00 T BZ: 4 REND. 57,7%

A	80	70	70	70	70	50	50	50	30	30	30	0	
B	70	70	50	30	10	50	30	10	50	30	10	0	
C	10	10	10	10	10	10	10	10	10	10	10	0	
K	0,60	0,34	0,33	0,27	0,23	0,20	0,26	0,22	0,20	0,26	0,22	0,20	0,19
	0,80	0,39	0,39	0,33	0,29	0,25	0,32	0,28	0,25	0,31	0,28	0,25	0,24
	1,00	0,43	0,43	0,37	0,33	0,30	0,36	0,33	0,30	0,35	0,32	0,30	0,28
	1,25	0,47	0,46	0,41	0,38	0,35	0,40	0,37	0,34	0,39	0,36	0,35	0,33
	1,50	0,49	0,48	0,44	0,41	0,38	0,43	0,40	0,38	0,42	0,39	0,37	0,36
	2,00	0,53	0,52	0,49	0,46	0,43	0,47	0,45	0,43	0,46	0,44	0,42	0,41
	2,50	0,55	0,54	0,51	0,49	0,47	0,50	0,48	0,46	0,49	0,47	0,45	0,44
	3,00	0,56	0,55	0,53	0,51	0,49	0,52	0,50	0,48	0,50	0,49	0,48	0,46
	4,00	0,58	0,57	0,55	0,53	0,52	0,54	0,52	0,51	0,52	0,51	0,50	0,49
	5,00	0,59	0,58	0,56	0,55	0,54	0,55	0,54	0,53	0,54	0,53	0,52	0,50

A: Soffitto  
B: Pareti  
C: Pavimento  
K: Indice del locale  
Indice du local

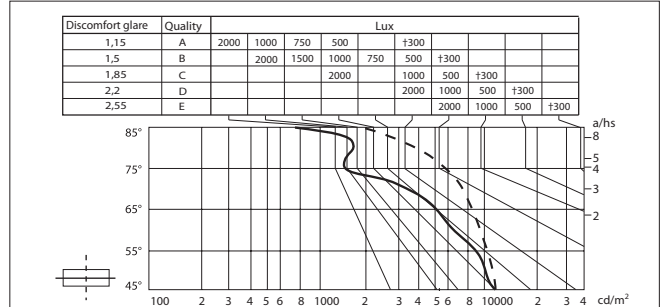



## UWF

ILLUMINAZIONE ARCHITETTURALE - MISE EN VALEUR ARCHITECTURALE

**UWF** (Under Water Fittings) è una gamma di proiettori subacquei per illuminare o movimentare con effetti scenografici luminosi, fontane, piscine, getti o giochi d'acqua. I modelli realizzati in bronzo sono adatti anche per l'impiego in acqua marina, mentre i modelli in tecnopolimero possono essere installati solo in acqua dolce.

Gli apparecchi sono disponibili in due grandezze:

**UWF10** (max 100W)

**UWF22** (max 300W).

**UWF** (Under Water Fittings) est une gamme de projecteurs immergeables pour éclairer ou créer du mouvement et des effets de scénographies lumineuses dans des fontaines, des piscines, des jets ou des jeux d'eau. Les modèles réalisés en bronze sont compatibles avec les ambiances marines, tandis que les modèles en technopolymère ne peuvent être installés qu'en eau douce.

Les appareils sont disponibles en deux tailles :

**UWF10** (100 W maxi)

**UWF22** (300 W maxi).





	CLASS III	IP 68 5 m		IK 08 6J							
--	-----------	--------------	--	-------------	--	--	--	--	--	--	--

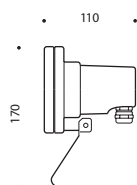

**UWF 10** sono dei piccoli proiettori subacquei particolarmente adatti per l'illuminazione d'effetto di piccole fontane, getti d'acqua.

Devono funzionare totalmente ed esclusivamente sommersi in acqua dolce (a profondità comprese tra 0,2 e 5 metri).

Qualora gli apparecchi vengano installati non in sommersione (anche temporaneamente) la potenza massima installabile è di 20W.

**Caratteristiche Costruttive**

- Corpo e anello in tecnopolimero.
- Vetro di sicurezza temprato.
- Staffa e viteria INOX AISI 304.
- Pressacavo in ottone nichelato PG11 per cavi Ø6÷10 mm.

Gli apparecchi UWF 10 devono essere alimentati a bassissima tensione di 12V.

Per lo scopo sono disponibili adeguati accessori.

Sono disponibili apparecchi già completi di 4 metri di cavo H07RN-F 2x1,5mm<sup>2</sup>.

Per garantire il grado di protezione IP 68 è necessario alimentare l'apparecchio unicamente con cavo H07RN-F 2x1,5, fornibile come accessorio (A0235). L'utilizzo di altri tipi di cavo potrebbe non garantire il grado di protezione IP68.

**UWF 10** est une série de petits projecteurs immergeables spécialement indiqués pour l'éclairage scénographique de petites fontaines et jets d'eau.

Ils sont prévus pour fonctionner totalement immergés en eau douce (profondeur comprise entre 0,2 et 5 mètres).

Ces projecteurs peuvent également être utilisés non immergés (de façon temporaire également) mais, dans ce cas, la puissance maximale admissible est de 20 W.

**Caractéristiques de construction**

- Corps et anneau en technopolymère.
- Vitre en verre trempé securit.
- Etrier et visserie Inox AISI 304.
- Presse-étoupe en laiton nickelé PG11 pour câble Ø 6 à Ø 10 mm.

Les appareils UWF 10 doivent être alimentés en très basse tension 12 V / CC (cf. accessoires).

Ils peuvent également être fournis avec 4 mètres de câble H07RN-F 2 x 1,5 mm<sup>2</sup>.

Afin d'assurer le degré de protection IP 68, pour l'alimentation, utiliser exclusivement des câbles H07RN-F 2G1,5, livrables sous la référence A0235. Les autres câbles ne permettent pas d'assurer et de garantir le degré de protection IP 68.

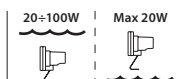
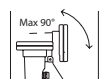



### UWF 10 / 75-100



81

01961018  
01962018

50W	GU5,3	HRGS	
100W	GY6,35	HSGS	



### UWF 10 / 75-100 + H07RN-F



81

01958018  
01959018

Completi di 4 metri di cavo H07RN-F 2x1,5. - Avec 4 mètres de câble H07RN-F 2G1,5.

50W	GU5,3	HRGS	
100W	GY6,35	HSGS	



### ACCESSORI ACCESSOIRES



14421018 A0125

Accessorio per incassare a parete o a pavimento i proiettori UWF 10. Adatto per installazione nel muro (cemento e/o piastrelle). Corpo in tecnopolimero. Molle di ritegno in Inox. Corona anteriore in Inox.

*Boîtier d'encastrement pour UWF10 (en immersion) sur parois béton ou béton recouvert de faïences. Corps en technopolymère. Ressorts de maintien de l'appareil en Inox. Enjoliveur en Inox.*



14002289 A0165

Accessorio per installare su telo plastico i proiettori UWF 10. Corpo in tecnopolimero. Molle di ritegno in Inox. Flangia anteriore in Inox.

*Accessoire pour installer les projecteurs UWF10 sur liner. Corps en technopolymère. Ressorts de maintien de l'appareil en Inox. Enjoliveur en Inox.*



14420018 A0126

Box in CLASSE II - IP67 con trasformatore 1x100VA 240/12V per installazione incassata nel terreno o nel cemento(non in sommersione). Corpo in tecnopolimero e coperchio in Inox AISI 304.

*BOX Classe II, IP 65 avec transformateur 1 x 100 VA 240/12 V pour installation encastrée dans le sol ou le béton (non immergeable). Corps en technopolymère. Couvercle en Inox AISI 304.*



14422018 A0129

Box di derivazione cavi in CLASSE II - IP67, da incassare a muro o a pavimento (non in sommersione).

*Boîte de dérivation Classe II IP 67, pour installation encastrée sur parois ou dans le sol (non immergeable).*



14018320 A0235

Cavo in gomma H07RN-F 2x1,5 mm<sup>2</sup>, da ordinare a metri.

*Câble en caoutchouc H07RN-F 2 x 1,5 mm<sup>2</sup> à commander au mètre.*



14423998 A0127

Trasformatore di sicurezza da 1x100VA 240/12V. Non è installabile nell'accessorio A0126.

*Transformateur de sécurité 1 x 100 VA 240/12 V. Il ne peut pas être installé dans l'accessoire A0126.*



14413998 A0128

Trasformatore di sicurezza da 1x330VA 240/12V. Non è installabile nell'accessorio A0126.

*Transformateur de sécurité 1 x 330 VA 240/12 V. Il ne peut pas être installé dans l'accessoire A0126.*



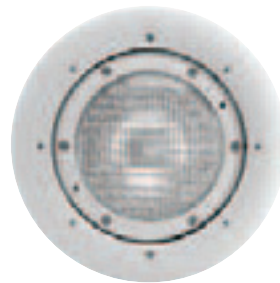

CLASS III



IP 68  
5m



IK 04  
0,5J



max 5,5kg





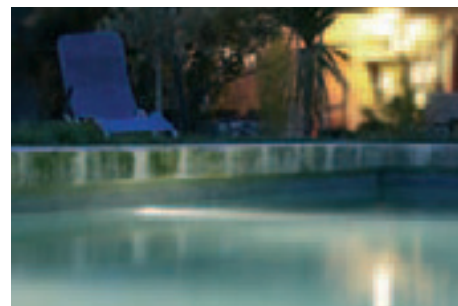
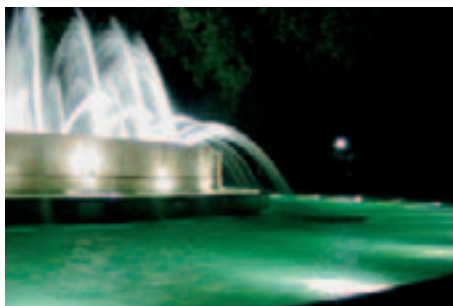

UWF 22 / BR

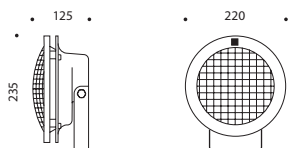

UWF 22 / PPH

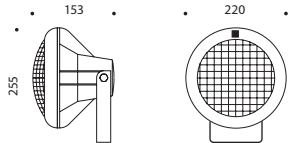

UWF 22 / PPH-R

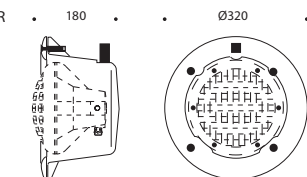

**UWF 22** sono dei potenti proiettori subacquei da 300W, adatti per illuminare, piscine, fontane e getti d'acqua di grande altezza.

Devono funzionare unicamente, totalmente e permanentemente in sommersione a profondità comprese tra 0,3 e 5 metri e devono essere alimentati a bassissima tensione di 12V. Per lo scopo sono disponibili adeguati accessori.

Gli apparecchi UWF 22 sono disponibili in bronzo o in tecnopolimero, senza o con 4 metri di cavo H07RN-F 2x4 e sono forniti completi di lampada PAR 56 WFL 12/300W.

La versione Bronzo (**BR**), colata a mano è particolarmente pregiata ed adatta per installazioni prestigiose in fontane o in acqua marina, quando è richiesta una forte resistenza meccanica e/o agli agenti chimici.

La versione in tecnopolimero è realizzata in **PPH** speciale rinforzato, termoresistente e stabilizzato ai raggi UV. Può funzionare solo in acqua dolce e non in acqua marina.

I modelli UWF 22/PPH oltre che per l'illuminazione di fontane e getti d'acqua, sono particolarmente indicati per l'installazione in piscine e per lo scopo è disponibile la versione **UWF 22/PPH Recessed**, completa di incasso a parete.

#### Caratteristiche Costruttive:

- Corpo e telaio in lega di bronzo (UWF22 / **BR**) o in tecnopolimero (UWF22 / **PPH**) nei colori nero o bianco (il modello UWF 22/ **Recessed** solo in bianco)
- Pressacavo antistrappo in ottone nichelato IP68
- Staffa in acciaio Inox
- Viteria esterna in Inox

**UWF 22** est une série de puissants projecteurs immergeables de 300 W indiqués pour l'éclairage de piscines, fontaines et jets d'eau de grande hauteur.

Ils sont prévus pour fonctionner totalement immergés à une profondeur comprise entre 0,3 et 5 mètres) et ils doivent être alimentés en très basse tension 12 V / CC (cf. accessoires).

Les appareils UWF 22 sont disponibles en bronze ou en technopolymère, sans ou avec 4 mètres de câble H07RN-F 2 x 4. Ils sont fournis d'origine avec lampe PAR 56 WFL 12/300 W.

La version bronze (**BR**), coulée à la main, est particulièrement indiquée dans les installations prestigieuses de fontaines ou milieux marins, excellente résistance mécanique et/ou aux agents chimiques.

La version en technopolymère, réalisée en **PPH** spécial et renforcé résistant à la chaleur et stabilisé UV, est prévue exclusivement pour immersion en eau douce et non immergeable en eau de mer.

Les appareils UWF 22/PPH, prévus pour l'éclairage de fontaines et de jets d'eau, peuvent également être installés en encastré dans des piscines, grâce à la disponibilité de la version **UWF 22/PPH Recessed** avec boîtier d'encastrement.

#### Caractéristiques de construction :

- Corps et cadre en alliage de bronze (UWF22 / **BR**) ou en technopolymère (UWF22 / **PPH**) dans les couleurs blanche ou noire (modèle UWF 22/**Recessed** uniquement en blanc).
- Presse-étoupe à amarrage intégré en laiton nickelé IP 68
- Etrier en acier inox
- Visserie en acier inox

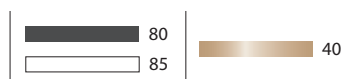



### UWF 22 / BR

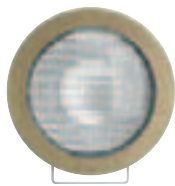

40

- 01979998
- 01941998

Versioni in bronzo adatte anche per acqua marina. - Versions BR pour installation en eau douce et eau de mer

L 300W/12V HMG PAR 56/WFL 300W/12V  
 L + H07RN-F 2x4 300W/12V HMG



La versione BR non è adatta per installazione ad incasso a parete o pavimento.

La version BR n'est pas indiquée pour l'installation au sol ou au mur.

- Modello completo di 4 m di cavo H07RN-F 2x4mm<sup>2</sup>.  
Modèle complet avec 4 m de câble H07RN-F 2 x 4 mm<sup>2</sup>.

### UWF 22 / PPH



80 85

- 01980998 01003102
- 01981998 01003202

Versioni PPH adatte solo per acqua dolce. - Versions PPH uniquement pour installation en eau douce.

L 300W/12V HMG PAR 56/WFL 300W/12V  
 L + H07RN-F 2x4 300W/12V HMG



- Modelli completo di 4 m di cavo H07RN-F 2x4mm<sup>2</sup>.  
Modèles complet avec 4 m de câble H07RN-F 2 x 4 mm<sup>2</sup>.

### UWF 22 / PPH - R

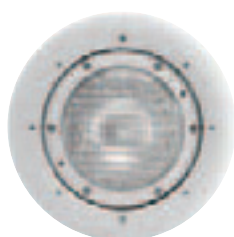

85

03003585

Apparecchio + box (IP68 - max 2 metri) da incassare a parete e solo per acqua dolce. Projecteur + boîtier (IP 68 - maxi 2 m) d'encastrement sur paroi, uniquement en eau douce.

L + H07RN-F 2x4 300W/12V HMG PAR 56/WFL 300W/12V

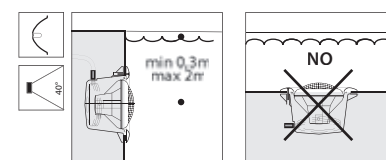

Modello completo di 4 m di cavo H07RN-F 2x4mm<sup>2</sup>.

Modèle complet avec 4 m de câble H07RN-F 2 x 4 mm<sup>2</sup>.

## ACCESSORI

### ACCESSOIRES



14000799 A0156

Supporto in Inox AISI 304 per sorreggere a diverse altezze gli apparecchi UWF 22. L'accessorio deve essere fissato o contrappesato sul fondo di piscine o fontane.

Support en Inox AISI 304 pour fixation des UWF 22 à différentes hauteurs. L'accessoire doit être fixé ou contrebalancé sur le fond des piscines ou des fontaines.



14417998 A0132 BR  
14451998 A0133 PPH

Set lampada più guarnizione. E' necessario sostituire la guarnizione ad ogni cambio lampada.

Joint + lampe. Le joint doit être remplacé à chaque changement de lampe.



14422018 A0129

Box di derivazione cavi in CLASSE II - IP67, da incassare a muro o a pavimento (non in sommersione).

Boîte de dérivation Classe II IP 67, pour installation encastrée sur parois ou dans le sol (non immergeable).



14413998 A0128

Trasformatore di sicurezza da 1x330VA 240/12V. Non è installabile nell'accessorio A0129.

Transformateur de sécurité 1 x 330 VA 240/12 V. Il ne peut pas être installé dans l'accessoire A0129.



14410998 A0130 T1  
14411998 A0130 T2  
14412998 A0130 T3

Box in CLASSE I - IP65 (non in sommersione) completo di 1, 2 o 3 trasformatori da 330VA 240/12V per alimentare max 3 proiettori UWF 22.

Box en Classe I - IP 65 (non immergeable) complet avec au maximum 3 transformateurs de 330 VA 240/12 V pour alimenter au maximum 3 projecteurs UWF 22.



14018420 A0236

Cavo in gomma H07RN-F 2x4 mm<sup>2</sup>, da ordinare a metri.

Câble en caoutchouc H07RN-F 2 x 4 mm<sup>2</sup> à commander au mètre.



Office building - Tai Pei - Taiwan



## KHA - KHAslim

ARREDO URBANO - ECLAIRAGE URBAIN

**KHA** (KHA era l'architetto dei faraoni Amenofi II e III) e **KHAslim** sono colonnine luminose High Performances contraddistinte da un design essenziale e lineare, per l'illuminazione senza inquinamento luminoso di aree residenziali, urbane e del terziario, di parchi e di complessi architettonici.

Per soddisfare le molteplici necessità illuminotecniche e di ambientazione la gamma è strutturata su due linee di prodotto:

**KHA** sono i modelli di maggiore dimensione e potenza

**KHAslim** sono i modelli di minore potenza caratterizzati da una silhouette sottile e slanciata.

Tutti i modelli KHA e KHAslim sono disponibili in acciaio INOX e in alluminio verniciato grigio RAL7039 o nero sablé.

**KHA et KHAslim** : Gamme de bornes dont l'esthétique et les performances concourent à son succès grandissant en font le produit idéal pour l'éclairage de zones industrielles, urbaines, commerciales, parcs, etc... où l'on recherche un éclairage efficace et absent de pollution lumineuse.

Afin de répondre à ces besoins, la série est déclinée en deux lignes de produits :

**KHA** : modèles de taille et puissance supérieures,

**KHAslim** : modèles dont la puissance est inférieure et caractérisée par une silhouette mince et élancée.

Tous les modèles KHA et KHAslim sont disponibles en acier Inox et en aluminium peint gris ou noir sablé.







**KHA** sono colonne luminose progettate e realizzate per offrire al progettista e all'utente, assolutamente il meglio in fatto di:

- **Caratteristiche illuminotecniche:** elevato rendimento e perfetto controllo dell'emissione luminosa che risulta confortevole e senza abbagliamento per l'osservatore, con un piacevole ed accattivante effetto visivo; elevati livelli di uniformità e possibilità di realizzare impianti in assenza di inquinamento luminoso.
- **Forma e design:** design materico, essenziale, funzionale e rigoroso, con forme estremamente ridotte, non invasive e di facile inserimento in ogni contesto.
- **Materiali pregiati:** sono disponibili versioni in acciaio inox Aisi 316, per installazioni anche in clima marino o in alluminio verniciato; il diffusore è in policarbonato trasparente, di elevato spessore, fortemente resistente agli urti e stabilizzato contro i raggi ultravioletti.
- **Flessibilità d'impiego:** gli apparecchi KHA sono proposti in due altezze (550 e 900mm), in Inox o alluminio verniciato. La disponibilità di molteplici sorgenti luminose, abbinata con differenti tipi di riflettori, oltre ad una completa gamma di accessori, offrono un elevato rendimento e la disponibilità della tonalità cromatica e dell'effetto luminoso più appropriato per ogni contesto e soprattutto permettono di dirigere la emissione luminosa solo dove è richiesta, senza inutili dispersioni.

*Les bornes KHA ont été conçues afin d'apporter aux concepteurs et utilisateurs :*

- **Performances photométriques :** *Haut rendement, contrôle parfait de l'émission lumineuse, sans éblouissement pour l'observateur, effet visuel agréable, absence de pollution lumineuse, uniformité élevée.*
- **Forme et design :** *Essentiel, sobre, fonctionnel, lisse, absence de toute aspérité (vis, joint, etc...), proportions agréables.*
- **Matériaux :** *Version en aluminium extrudé ou version en acier Inox AISI 316. La version en acier Inox peut être utilisée dans les régions côtières (ambiance marine). Le diffuseur est en polycarbonate transparent très épais résistant aux chocs et stabilisé aux U.V.*
- **Flexibilité d'emploi :** *les appareils KHA existent en deux tailles (550 et 900 mm), en deux matériaux différents (Inox ou aluminium peint). La déclinaison des modèles en fonction de la diversité des sources utilisées, réflecteurs correspondants et gamme d'accessoires, autorisent son utilisation de partout où l'on recherche efficacité, rendement, confort visuel, en canalisant la lumière seulement aux endroits où l'on en a besoin. Enfin, on pourra jouer sur les ambiances colorées grâce à l'utilisation de sources lumineuses de température de couleur chaude ou froide.*



	<b>CLASS I</b> 	<b>IP 66</b> 		<b>IK 10 24J</b>	 max 8,3kg		<b>PG13,5 Ø6-Ø12</b>  <b>3x2,5mm<sup>2</sup></b>				
---	---	---	---	----------------------	--	---	---	--	--	--	--



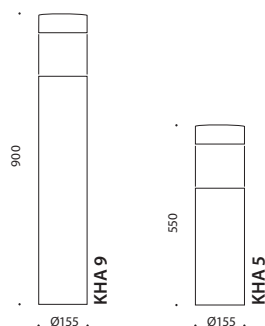

#### CARATTERISTICHE COSTRUTTIVE

- Basamento per il fissaggio a pavimento in alluminio pressofuso, strutturalmente molto robusto
- Corpo e coperchio in acciaio inox Aisi 316 adatti per clima marino, oppure in alluminio verniciato grigio sabbato RAL 7039 o nero sablé.
- Diffusore in policarbonato trasparente, stabilizzato ai raggi UV, di elevato spessore e resistente agli urti (IK 10)
- Riflettori in alluminio purissimo brillantato ed ossidato
- Vano alloggiamento parti elettriche in tecnopolimero.
- Gli alimentatori sono di tipo ferromagnetico a 230V/50Hz, eccetto i modelli KHA 42 allestiti con alimentatore elettronico 220÷240V 50÷60Hz. Altri voltaggi e frequenze sono disponibili a richiesta. KHA 36, a richiesta, sono allestibili con alimentatore elettronico.
- Box connessione elettrica in tecnopolimero, completo di sezionatore di linea che interrompe automaticamente l'alimentazione elettrica, all'apertura del coperchio.
- Pressacavo antistrappo PG 13,5-IP 68, per cavi Ø7÷12mm.
- Guarnizioni in silicone antinvecchiamento
- Viteria esterna inox.

#### CARACTERISTIQUES DE CONSTRUCTION

- *Embase de fixation (sol) robuste en aluminium moulé sous pression.*
- *Corps et partie supérieure en acier Inoxy Aisi 316 compatible avec les ambiances marines, ou en aluminium extrudé gris sablé RAL 7039 ou noir sablé demi-opaque.*
- *Diffuseur en polycarbonate transparent, stabilisé aux UV, très épais et résistant aux chocs (IK 10).*
- *Réflecteurs en aluminium très pur brillanté et anodisé.*
- *Boîtier des composants électriques en technopolymère.*
- *Ballast de type ferromagnétique 230 V / 50 Hz sauf pour les modèles KHA 42 équipés d'un ballast électronique 220-240 V / 50-60 Hz. Autres voltages et fréquences disponibles sur demande. Les modèles KHA 36 peuvent être équipés, sur demande, d'un ballast électronique.*
- *Boîtier de raccordement électrique en technopolymère, avec coupe-circuit automatique à l'ouverture du couvercle.*
- *Presse-étoupe à amarrage intégré PG 13,5, IP 68, pour câbles Ø 7 à 12 mm.*
- *Joints en silicone anti-âge.*
- *Visserie extérieure Inoxy.*

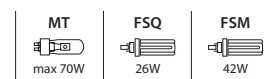
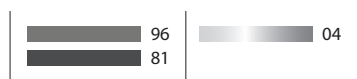



360°

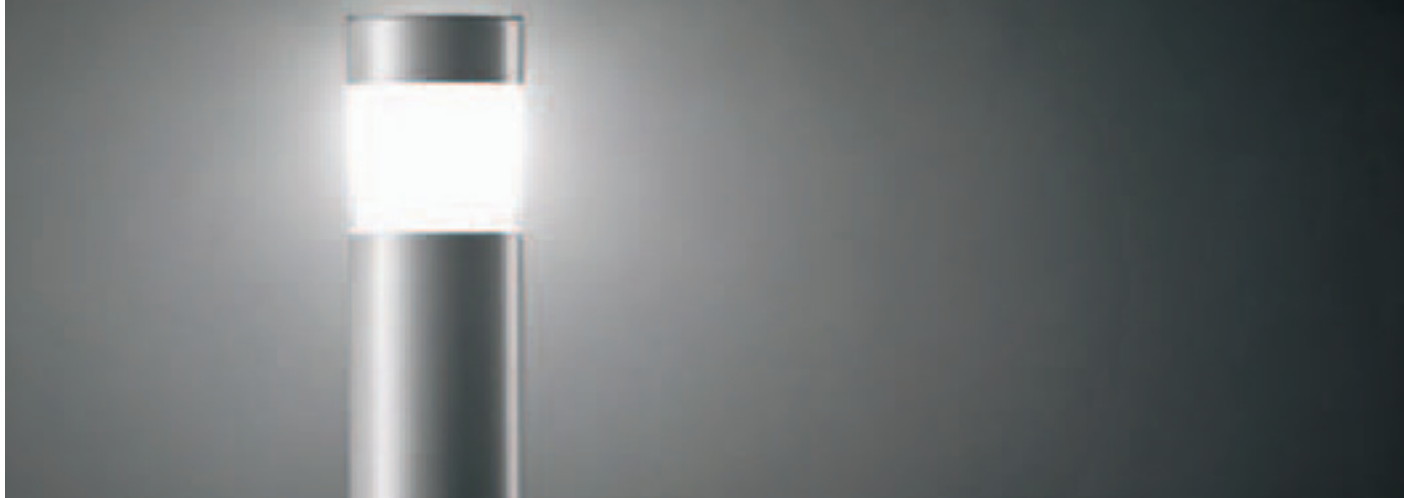

#### Emissione diffusa a 360°

KHA 42 per lampade fluorescenti compatte ha una distribuzione luminosa diretta, indirizzata a 360° e sono perciò maggiormente adatto per l'uso interno o in luoghi esterni protetti.

Per l'installazione degli apparecchi in aree esterne aperte è consigliabile l'utilizzo dell'accessorio A0312 (frangiluce) che devia e contiene verso il basso l'emissione luminosa.

#### Emission diffuse à 360°

*Les appareils KHA 42 pour lampes fluocompactes, ont une distribution lumineuse directe à 360° et sont plus indiqués pour utilisation à l'intérieur ou à l'extérieur dans des lieux protégés.*

*Pour orienter l'émission de flux en dessous de l'horizontale, on peut, avec les modèles pour lampes fluocompactes de 26 à 42 W, utiliser l'accessoire A0312 (grille de défilement) lequel dirige le flux vers le bas.*

180°

HORIZON LINE

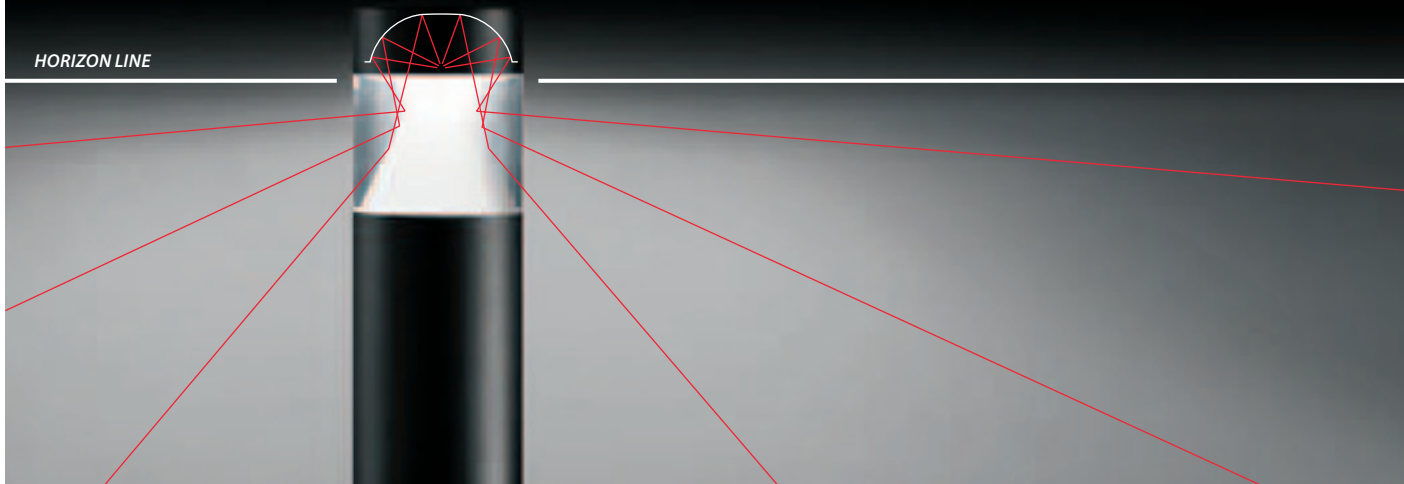

#### Emissione a 180°, sotto l'orizzonte

KHA 35W e KHA 70W, per lampade a ioduri metallici, dispongono di un sistema ottico a doppio riflettore con distribuzione luminosa indiretta, unicamente sotto la linea dell'orizzonte, che:

- risulta confortevole e non abbagliante, con un piacevole ed accattivante effetto visivo
- soprattutto non essendoci polluzione luminosa verso il cielo, permette di installare gli apparecchi KHA 35 e 70W anche in vicinanza di osservatori astronomici o astrofisici di rilevanza internazionale (Zona 1 - UNI 10819).

#### Emission à 180°, au-dessous de l'horizon

*Les appareils KHA 36 et KHA 71, pour lampes iodures métalliques de 35 et 70 W, sont des bornes avec distribution de la lumière en-dessous de l'horizontale, offrant de nombreux avantages :*

- un bon éclairage, sans éblouissement, avec un effet visuel agréable
- une absence de pollution lumineuse vers le haut, ce qui autorise leur installation près d'observatoires astronomiques ou astrophysiques d'importance internationale



#### **INSTALLAZIONE**

Le colonne KHA sono previste per installazione a pavimento, fissando il basamento direttamente sul pavimento. Per situazioni o esigenze particolari è disponibile l'accessorio A0309 che permette di murare il basamento in profondità.

Con l'accessorio A0166 è possibile alimentare gli apparecchi in fila continua (con cavo 2,5 mm<sup>2</sup>, max 12 apparecchi distribuiti su una lunghezza max di 100m).

La manutenzione della lampada è molto agevole e rapida. Vi si accede rimuovendo il coperchio superiore dotato di un dispositivo a baionetta.

#### **INSTALLATION**

*Les bornes KHA sont prévues pour installation au sol, par fixation directe de la base au sol. La tige de scellement A0309, en acier galvanisé, permet la fixation dans le cas de situations ou exigences particulières.*

*L'accessoire A0166 permet d'alimenter les appareils en ligne continue (avec câble 2,5 mm<sup>2</sup> pour maximum 12 appareils sur une distance de 100 mètres maxi).*

*Remplacement de la lampe aisé et rapide. Accès de la lampe en enlevant le couvercle supérieur.*



KHA 5

96	81	04
05210896	05150281	05151404
05210996	05150381	05151504
•05211296	05150681	05151804

Altezza 55cm - Hauteur 55cm

35W	G12	MT		CDM-T/HCI-T
70W	G12	MT		CDM-T/HCI-T
26W	GX24q-3	FSQ		DULUX DE/PL-C-4P
32W	GX24q-3	FSM		DULUX TE/PL-T-4P
42W	GX24q-4	FSM		DULUX TE/PL-T-4P

- Con reattore elettronico 220÷240V 50/60Hz.  
Avec ballast électronique 220÷240 V 50/60Hz.



KHA 9

96	81	04
05211396	05152081	05153204
05211496	05152181	05153304
•05211796	05152481	05153604

Altezza 90cm - Hauteur 90cm

35W	G12	MT		CDM-T/HCI-T
70W	G12	MT		CDM-T/HCI-T
26W	GX24q-3	FSQ		DULUX DE/PL-C-4P
32W	GX24q-3	FSM		DULUX TE/PL-T-4P
42W	GX24q-4	FSM		DULUX TE/PL-T-4P

- Con reattore elettronico 220÷240V 50/60Hz.  
Avec ballast électronique 220÷240 V 50/60Hz.

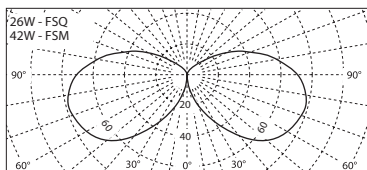
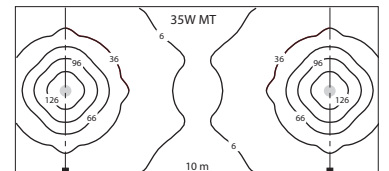
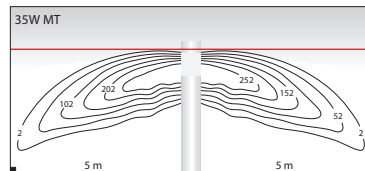
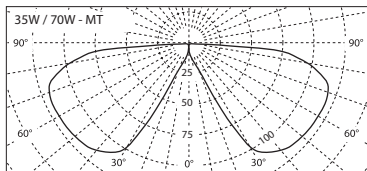

**ACCESSORI**  
**ACCESSOIRES**

**14049820 A0312**

Frangiluce in alluminio ossidato, per contenere l'emissione luminosa sotto l'orizzonte (adatto solo per KHA 26÷42W. Non compatibile con A0313).

*Grille de défilement en aluminium, permettant de limiter l'émission lumineuse en-dessous de l'horizontale (uniquement pour modèles KHA 26 à 42 W). Non utilisable en combinaison avec l'accessoire A0313.*

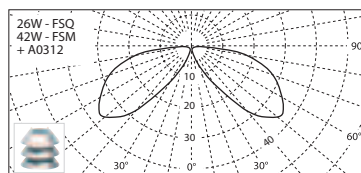
**14049720 A0311**

Schermo paraluce che limita a circa 200° l'emissione luminosa sul piano orizzontale.

*Défecteur limitant l'émission lumineuse à 200° sur le plan horizontal.*

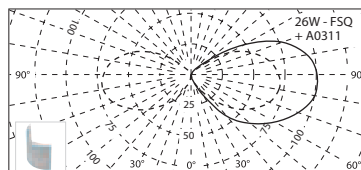
**14049920 A0313**

Vetro Soft da montare all'interno del diffusore in PC, per disporre di una emissione diffusa. (Solo per KHA 26÷42W. Non compatibile con A0312).

*Vitre "soft" à monter à l'intérieur du diffuseur en polycarbonate (PC), pour obtenir une lumière diffuse (uniquement pour modèles KHA 26 à 42 W). Non utilisable en combinaison avec l'accessoire A0312.*

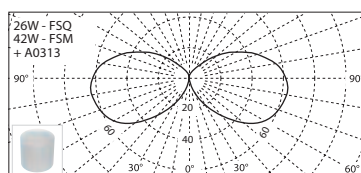
**14049320 A0309**

Tirafondi da murare. Piastra in Inox, tiranti in acciaio zincato.

*Tige de scellement. Embase Inox, fixations en acier zingué.*

**14002384 A0166**

Set pressacavo PG 13,5 antistrappo per collegamenti in fila continua.

*Kit presse-étoupe PG 13,5, à amarrage intégré, pour installation en série.*



**KHAslim** sono apparecchi High Performances, eleganti, finemente rifiniti, robusti e resistenti, particolarmente adatti per la illuminazione funzionale o scenografica di accessi ed entrate, sentieri, passaggi, cortili, giardini, aree pubbliche, etc, in assenza di inquinazione luminosa verso la volta celeste.

KHAslim, per le loro elevate ed esclusive qualità, permettono di realizzare impianti di illuminazione di alto livello, in ambientazioni prestigiose come in gravose condizioni di impiego, all'esterno o all'interno.

La gamma **KHAslim** è disponibile in Inox e alluminio verniciato nero sablé o grigio RAL 7039, con diverse sorgenti ed emissioni luminose, come segue:

**KHAslim MT:**

per lampade ad alogenuri metallici 20W CDM-Tm, emissione luminosa totalmente sotto l'orizzonte, installazione a pavimento, altezze da 31, 93 e 220cm.

**KHAslim FLUO:**

per lampade fluorescenti compatte, emissione luminosa a 360°, installazione a pavimento nei seguenti modelli 10W Dulux/DE nell'altezza di 35cm.  
55/80W Dulux/L nell'altezza di 250 cm.

**KHAslim wall:**

per installazione a parete, sporgenza 15 cm, per lampade 20W CDM-Tm (con alimentatore separato) o alogene da 25W attacco G9.  
Emissione radente sulla parete.

***KHAslim** sont des appareils High Performance, d'un design élégant, d'une finition très soignée, robustes et résistants, particulièrement indiqués pour l'éclairage fonctionnel ou scénographique de zones résidentielles, urbaines, commerciales, de parcs, de complexes architecturaux, etc... en absence de pollution lumineuse vers la voûte céleste.*

*En vertu de leurs qualités intrinsèques, les appareils KHAslim permettent de réaliser des installations performantes dans des lieux protégés ou dans des conditions d'utilisation difficiles, à l'intérieur comme à l'extérieur.*

La gamme **KHAslim** est disponible en Inox et en aluminium peint noir ou gris RAL 7039, avec différentes sources et émissions lumineuses :

**KHAslim MT :**

*pour lampes iodures métalliques CDM-Tm 20 W, avec émission lumineuse totalement en-dessous de l'horizontale, installation au sol avec des hauteurs de 31, 93 et 220 cm.*

**KHAslim FLUO :**

*pour lampes fluocompactes, émission lumineuse à 360° et installation au sol avec une hauteur de 35 cm pour la version 10 W Dulux/DE et 250 cm pour la version 55/80 W Dulux/L.*

**KHAslim wall :**

*pour lampes de 20 W CDM-Tm (avec ballast séparé) et pour lampes halogènes de 25 W culot G9, pour installation sur paroi, avec une saillie de 15 cm. Emission rasante sur la paroi.*





	CLASS II	IP 66	F	0.5m	IK 09 10J					 max 8,6kg				CE
--	----------	-------	---	------	--------------	--	--	--	--	---------------	--	--	--	----





KHAslim MT	Ø mm	H cm	W
20 / 31	90	31	20W CDM Tm
20 / 93	90	93	20W CDM Tm
20 / 220	90	220	20W CDM Tm
<b>20 / 31</b>		<b>20 / 93+220</b>	
M16x1,5 Ø5-Ø10	4x2,5mm <sup>2</sup>	Ø9-Ø14	3x2,5mm <sup>2</sup>

I modelli KHAslim per lampade ad alogenuri metallici 20W/MT-PGJ5, disponibili per installazioni a pavimento nelle altezze 31, 93 e 220cm, oltre che nella versione KHAwall, hanno un sistema ottico a doppio riflettore, con emissione indiretta verso il basso, **senza alcuna inquinazione luminosa verso la volta celeste**. L'emissione luminosa indiretta, combinata con la fitta sfaccettatura del riflettore superiore, offrono all'osservatore un elevato comfort visivo. I vari riflettori sono stati studiati per ottenere elevate performances e una specifica distribuzione, calibrata in funzione dell'altezza del modello e della zona da illuminare (H 93 e 220 cm, I max 2x80° - H 31 cm, I max 2x85°).

Les modèles KHAslim pour lampes iodures métalliques 20 W/MT-PGJ5, sont disponibles en hauteur de 31, 93 et 220 cm, avec système optique double réflecteur et réflexion indirecte vers le bas, **sans aucune pollution lumineuse vers la voûte céleste**. L'émission lumineuse indirecte est optimisée grâce aux facettes du réflecteur supérieur et offre un confort visuel exceptionnel à l'observateur. Le défi pour la conception de cette version a été de conserver, quelle que soit la hauteur du modèle et de la zone à éclairer (H 93 et 220 cm, I max 2 x 80° - H 31 cm, I max 2 x 85°), une distribution lumineuse optimale. Cela a été rendu possible grâce à la conception des différents réflecteurs.

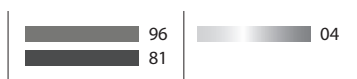
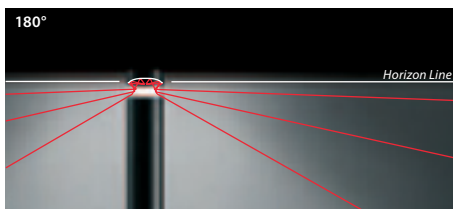



55-80 / 250



10 / 31

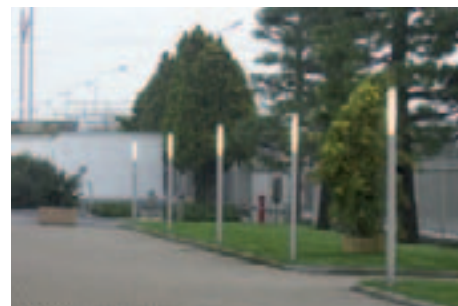

I modelli KHAslim per lampade fluorescenti compatte dispongono di diffusori in policarbonato stabilizzato ai raggi UV. I diffusori sono traslucidi con finitura satinata, offrono una piacevole visione dell'apparecchio spento e una emissione luminosa a 360°, soft e confortevole per l'osservatore.

Sono previsti due modelli:

**KHAslim 10/35** - 10W Dulux/DE, altezza 35cm

**KHAslim 55-80/250** - 55 o 80W Dulux/L, altezza 250cm.

*Les modèles KHAslim pour lampes fluocompactes disposent de diffuseurs en polycarbonate stabilisé aux rayons UV. Les diffuseurs translucides avec finition satinée offrent une esthétique agréable de l'appareil éteint et une émission lumineuse à 360°, soft et confortable pour l'observateur.*

Deux modèles sont prévus :

**KHAslim 10/35** - 10 W Dulux/DE, hauteur 35 cm

**KHAslim 55-80/250** - 55 ou 80 W Dulux/L, hauteur 250 cm.

KHAslim FLUO	Ø mm	H cm	W
10 / 35	90	35	10W Dulux - D/E
55÷80 / 250	90	250	55÷80W Dulux - L
<b>10 / 35</b>	<b>55÷80 / 250</b>		

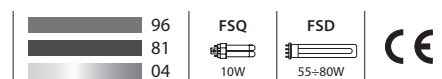



KHWall, per installazione a parete, con sporgenza molto contenuta (15cm), con emissione luminosa radente la parete a 360°, è disponibile in due allestimenti:

**KHWall 20**, per lampade ad alogenuri metallici 20W CDM-Tm. Questi modelli sono forniti completi di cavo di collegamento ed alimentatore elettronico che deve essere installato separatamente dall'apparecchio, in posizione protetta, alla distanza massima di 2m.

**KHWall 25**, per lampade alogene max 25W, da alimentare a tensione di rete.

*KHWall, pour installation sur paroi, avec une saillie très limitée (15 cm) et émission lumineuse rasante sur la paroi à 360°, est disponible en deux versions :*

**KHWall 20**, pour lampes iodures métalliques 20 W CDM-Tm. Ce modèle est fourni avec câble de raccordement et ballast électronique qui doit être installé au maximum à 2 mètres de l'appareil, logé dans un lieu protégé approprié.

**KHWall 25**, pour lampes halogènes Culot G9 maxi 25 W, à alimentation directe sur réseau 230 V.

KHWall	Ø mm	H cm	W
wall / 20	90	15	20W CDM Tm
wall / 25	90	15	25W Halopin
<b>wall / 20</b>			<b>wall / 25</b>

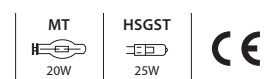
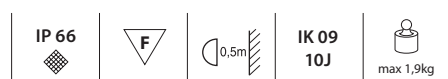



#### CARATTERISTICHE COSTRUTTIVE

- Corpo e coperchio in acciaio inox AISI 316 o in alluminio verniciato nero sabbato o grigio sabbato.
- Diffusore in tecnopolimero hightech (PC-HT) stabilizzato agli UV, resistente agli urti.
- Riflettori in alluminio purissimo, prismati in modo da ottenere una confortevole diffusione luminosa e per evitare riflessioni sulla lampada in modo da permettere una superiore durata della stessa.
- Vano alloggio parti elettriche in tecnopolimero.
- Per modelli di altezza 93, 220 e 250cm: connessione elettrica semplice e veloce per mezzo di una spina rapida in PA66, IP66 adatta per cavi 3x1,5/2,5 mm<sup>2</sup>, di Ø9÷14mm.
- Per modelli di altezza 31 e 35cm la connessione elettrica è prevista all'interno di box connessione in poliammide, con pressacavo M16x1,5 antistrappo IP68 per cavi Ø5÷10mm.
- Alimentatori elettronici 220÷240V/50-60Hz, per tutti i modelli ( eccetto KHAwall a tensione di rete).
- Guarnizioni in gomma siliconica antinvecchiamento.
- Viteria esterna inox.

#### CARACTERISTIQUES DE CONSTRUCTION

- Corps et couvercle en acier Inox AISI 316 ou en aluminium peint noir sablé ou gris sablé.
- Diffuseur en technopolymère hightech (PC-HT) stabilisé aux UV, résistant aux chocs.
- Réflecteurs prismatiques en aluminium extra pur permettant d'obtenir une répartition lumineuse optimum tout en évitant les réflexions directes sur la lampe garantissant ainsi une durée de vie supérieure à celle-ci.
- Boîtier composants électriques en technopolymère.
- Pour les modèles de 220 et 250 cm de hauteur : raccordement électrique facile et rapide en PA66, IP66 indiquée pour câbles 3x1,5/2,5 mm<sup>2</sup>, de Ø 9 à 14 mm.
- Pour les modèles de 31, 35 et 93 cm de hauteur, le raccordement électrique est prévu à l'intérieur d'un boîtier de connexion en polyamide avec presse-étoupe M16x1,5 à amarrage intégré IP68 pour câbles Ø 5 à 10 mm.
- Ballasts électroniques 220÷240V/50-60Hz, pour tous les modèles (à l'exception du KHAwall tension de réseau).
- Joints en caoutchouc de silicone anti vieillissement.
- Visserie extérieure Inox.



#### **KHAslim H=31-35-93 cm**

Per i modelli di altezza da 31 a 93cm il codice apparecchio è comprensivo del basamento per il fissaggio a pavimento (totalmente interno all'apparecchio) realizzato in alluminio pressofuso.

*Pour les modèles de hauteur de 31 à 93 cm, le code de l'appareil comprend la base pour fixation au sol (entièrement à l'intérieur de l'appareil) réalisée en aluminium moulé sous pression.*



#### **KHAslim - H=220-250 cm**

Per i modelli di altezza 220 e 250cm il basamento per il fissaggio a pavimento è disponibile in due varianti, da ordinare in funzione delle necessità, in aggiunta all'apparecchio:

**14071220 / A0373:** plinto in acciaio zincato da murare nel pavimento (min 40cm). Dopo l'installazione resta totalmente interno all'apparecchio.

**14071120 / A0370:** base da fissare a pavimento, in Inox, completa di tasselli di fissaggio.

*Pour les modèles de hauteur 220 et 250 cm, la base pour fixation au sol, disponible en deux versions, doit être commandée séparément de l'appareil :*

**14071220 / A0373 :** base à murer en acier galvanisé (40 cm à bétonner dans le sol).

**14071120 / A0370 :** base à fixer dans le sol en Inox, avec tiges de fixation.





### KHAslim MT



96	81	04	Per lampade ad alogenuri metallici - Pour lampes aux iodures métalliques					L cm		
05192596	05192681	05192704							Imax/2=85°	31
05192896	05192981	05193004	20W	PGJ5	MT		CDM-Tm		Imax/2=80°	93
05193196	05193281	05193304							Imax/2=80°	220

### KHAslim FLUO



96	81	04	Per lampade fluorescenti compatte - Pour lampes fluocompactes					L cm		
05191996	05192081	05192104	10W	G24q1	FSQ		Dulux - D/E			35
05194096	05194181	05194204	55+80W	2G11	FSD		Dulux - L			250

- Per i modelli di altezza 220 e 250cm il basamento per il fissaggio a pavimento è disponibile in due varianti (A0373 e A0370) da ordinare in funzione delle necessità, in aggiunta all'apparecchio.

*Pour les modèles de hauteur 220 et 250 cm, la base pour fixation au sol, disponible en deux versions (A0373 et A0370), doit être commandée selon les nécessités en plus de l'appareil.*

### KHAslim



96	81	04	Per installazione a parete - Pour installation sur paroi					L cm		
01035996	01036081	01036127	25W	G9	HSGST		Halopin	Imax/2=85°		15
03003696	03003781	03003827	20W	PGJ5	MT		CDM-Tm	Imax/2=85°		15

- Modelli in classe II da alimentare a tensione di rete max 250V-50/60Hz.  
*Modèles en classe II à alimenter à la tension de réseau max 250V-50/60Hz.*
- Modelli in classe I completi di alimentatore elettronico 220÷240V-50/60Hz con 2 metri di cavo per il collegamento all'apparecchio. L'alimentatore dev'essere posizionato a cura dell'installatore in posizione remota e protetta, alla distanza massima di 2m dall'apparecchio.

*Modèles en classe I avec ballast électronique 220÷240V-50/60Hz et 2 mètres de câble pour le raccordement de l'appareil. L'installateur doit positionner le ballast dans un endroit protégé, à une distance maximale de 2 mètres de l'appareil.*

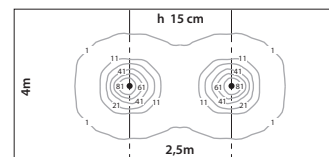
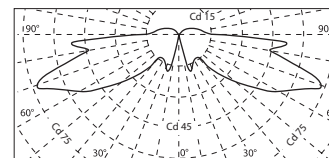

**ACCESSORI  
ACCESSOIRES**



**14071120 A0370**

Base per installazione a pavimento in acciaio Inox AISI 316 (solo per modelli altezza 220/250cm).

*Base pour installation au sol en acier Inox AISI 316 (uniquement pour modèles de hauteur 220/250 cm).*



**14071220 A0373**

Plinto in acciaio zincato a caldo da murare a pavimento (solo per modelli altezza 220/250cm).

*Base en acier galvanisé à chaud à bétonner dans le sol (uniquement pour modèles de hauteur 220/250 cm).*



**14071320 A0372**

Tirafondi da murare, solo per modelli altezza ≤93cm. Tiranti in acciaio zincato con piastrina in Inox AISI 304.

*Tige de scellement uniquement pour modèles ≤93 cm. Fixations en acier galvanisé avec petite embase en Inox AISI 304.*

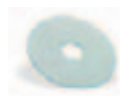

**14073220 A0386**

Vetro soft da montare all'interno del diffusore PC per disporre di un'emissione più confortevole.

*Vitre soft à monter à l'intérieur du diffuseur PC pour un meilleur confort visuel.*



**14066020 A0360**

Set pressacavo M16x1,5 antistrappo per collegamenti in fila continua.

*Kit presse-étoupe M16x1,5 à amarrage intégré pour raccordement en ligne continue.*

**08007620**

Lampada ad alogenuri metallici 20W CDM-Tm.

*Lampe aux iodures métalliques 20W CDM-Tm.*

**KHAslim MT  
20W  
h = 220 cm**

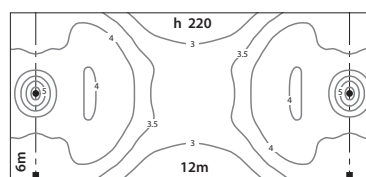
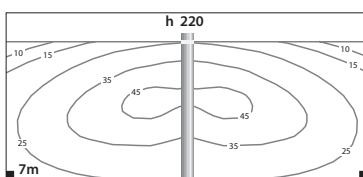
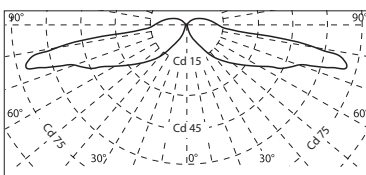

**KHAslim MT  
20W  
h = 93 cm**

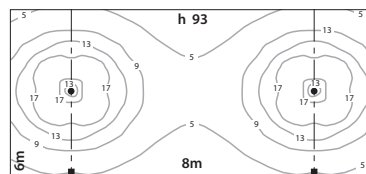
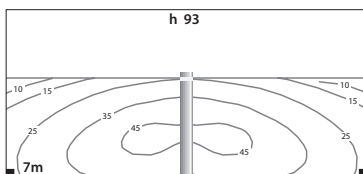
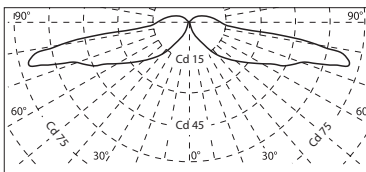

**KHAslim MT  
20W  
h = 31 cm**

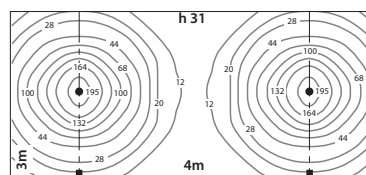
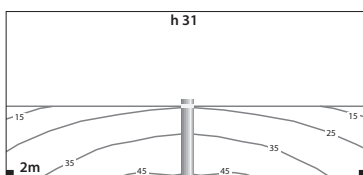
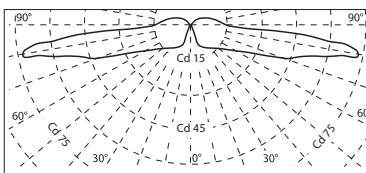

**KHAslim FLUO  
10W  
h = 35 cm**

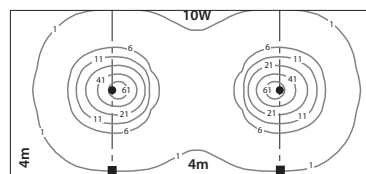
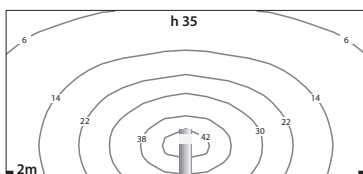
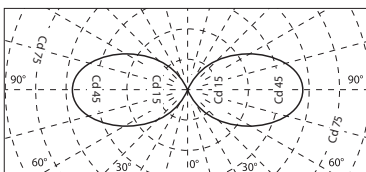

**KHAslim FLUO  
55W  
h = 250 cm**

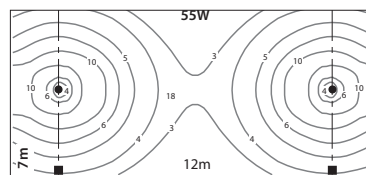
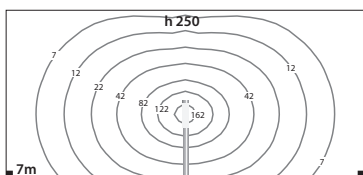
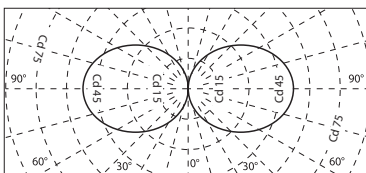

**KHAslim FLUO  
80W  
h = 250 cm**

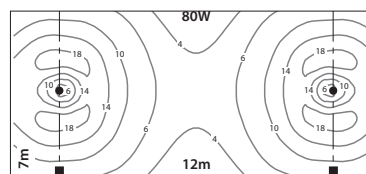
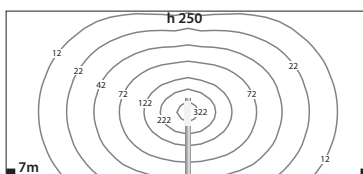
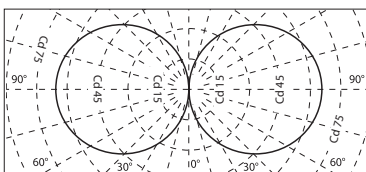





## HEDO

ARREDO URBANO - ECLAIRAGE URBAIN

**HEDO** sono nuovi lampioni per l'illuminazione di giardini, aree pedonali, piazze, parcheggi, accessi, vialetti, etc, disponibili in alluminio verniciato o in Inox. Le versioni Inox (04) sono in fase di studio e non immediatamente disponibili.

Offrono:

- un'illuminazione performante, confortevole, uniforme, flessibile, con basso consumo energetico, e **assolutamente senza inquinamento luminoso verso la volta celeste.**
- design e forma essenziali, che facilitano un appropriato inserimento dell'apparecchio nell'ambiente, con una gradevole visione diurna dello stesso.

*Les appareils **HEDO** sont de nouveaux luminaires pour l'éclairage de jardins, lotissements, résidences privées, zones piétonnes, places, parkings, zones d'accès, petites allées, etc..., disponibles en aluminium ou en Inox. Les versions Inox (04), en phase d'étude, ne sont pas encore disponibles.*

*Ils offrent :*

- *Un éclairage performant, confortable, uniforme, flexible, avec faible consommation d'énergie et avec **absence totale de pollution lumineuse vers la voûte céleste.***
- *Design contemporain, lignes essentielles, permettent d'envisager l'utilisation et l'installation de cet appareil dans de multiples lieux grâce à une esthétique agréable de jour.*



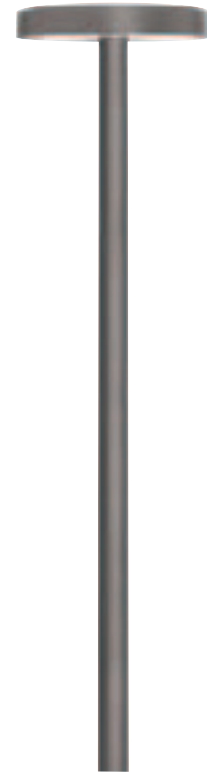

**Risparmio energetico - Flessibilità**

HEDO impiegano sorgenti luminose di elevata efficienza fino a 83 Lm/W, alimentate con reattori elettronici di classe A2. Possono alloggiare fino a 3 lampade fluorescenti circolari T5: una da 22W + una da 40W o 55W + una da 60W. La potenza installata è quindi estremamente variabile da 22 a 137W, così pure il flusso luminoso da 1800 a 11000 Lm. La notte, quando le necessità di illuminazione sono ridotte, è possibile parzializzare il numero di lampade accese, con un notevole risparmio energetico.

**Economie d'énergie - Flexibilité**

*HEDO sont prévus pour des sources lumineuses "haut rendement" jusqu'à 83 Lm/W, alimentées avec ballasts électroniques Classe A2. Ils peuvent recevoir jusqu'à 3 lampes fluorescentes circulaires T5 : 1 lampe de 22 W + 1 lampe de 40 ou 55 W + 1 lampe de 60 W. La puissance installée (de 22 à 137 W) ainsi que le flux lumineux (1800 à 11000 lm) sont variables selon les modèles. Durant la nuit, lorsque le besoin d'éclairage est moins important, il est possible de n'allumer qu'un nombre partiel de lampes permettant ainsi de réaliser une économie d'énergie considérable.*

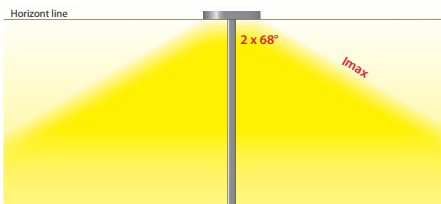

**Polluzione luminosa**

L'emissione luminosa degli apparecchi HEDO è totalmente sotto l'orizzonte e rispetta ogni più severa normativa contro l'inquinamento luminoso. Il fascio luminoso circolare, molto ampio ( $l_{max}/2 = 2x68^\circ$ ) permette di illuminare aree estese in modo uniforme. Le prismature interne del diffusore mascherano la visione diretta della lampada, offrendo all'osservatore un elevato comfort visivo.

**Pollution lumineuse**

*L'émission lumineuse des appareils HEDO se situe totalement en-dessous de l'horizontale et respecte ainsi les normes les plus strictes contre la pollution lumineuse. Le faisceau lumineux circulaire, très large ( $l_{max}/2 = 2x68^\circ$ ) permet d'éclairer de grandes aires de façon uniforme. Les facettes prismatiques internes du diffuseur cachent la vue directe de la lampe et offrent un excellent confort visuel à l'observateur.*

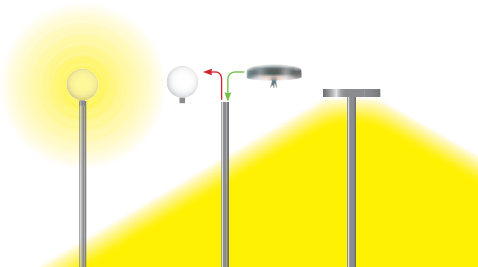

**Sostituzione apparecchi inquinanti**

HEDO sostituiscono vantaggiosamente e in modo pratico e rapido i lampioni di vecchia generazione che creano polluzione luminosa verso la volta celeste (come ad esempio "le sfere").

**Solution alternative aux appareils polluants**

*Les appareils HEDO remplacent avantageusement et de façon pratique et rapide les réverbères "ancienne génération" qui engendrent une pollution lumineuse vers la voûte céleste.*



	<b>CLASS II</b> 	<b>IP 65</b> 			<b>IK 09 17J</b>		<b>0,19m<sup>2</sup></b> 				
--	---------------------	------------------	--	--	----------------------	--	------------------------------	--	--	--	--

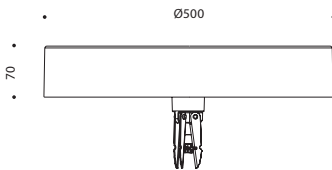

**CARATTERISTICHE COSTRUTTIVE**

- Attacco a palo in alluminio pressofuso, con dispositivo di bloccaggio palo a espansione in acciaio zincato
- Coperchio in alluminio pressofuso verniciato grigio sablé RAL 7039 (96) o nero sablé (81) e ricoperto in Inox AISI 316 per le versioni Inox (04)
- Diffusore in policarbonato trasparente stabilizzato U.V.
- Riflettore in alluminio purissimo brillantato ed ossidato
- Alimentatori elettronici classe A2, 220÷240V / 50-60Hz
- Guarnizioni in silicone antinvecchiamento
- Viteria esterna inox.

**INSTALLAZIONE**

Hedo sono previsti per montaggio su testapalo Ø60÷76mm. Il bloccaggio dell'apparecchio sul palo (disponibile come accessorio) è realizzato mediante un praticissimo sistema ad espansione, rapido, sicuro, senza viti in vista. Aprendo il coperchio il sezionatore di linea interrompe automaticamente l'alimentazione consentendo all'installatore di operare in completa sicurezza e agevolmente.

**CARACTERISTIQUES DE CONSTRUCTION**

- *Fixation pour poteau en aluminium moulé sous pression équipé d'un dispositif de blocage par griffes en acier galvanisé à écartement automatique*
- *Couvercle en aluminium moulé sous pression peint gris sablé RAL 7039 (96) ou noir sablé (81) et recouvert en Inox AISI 316 pour les versions Inox (04)*
- *Diffuseur en polycarbonate transparent stabilisé aux U.V.*
- *Réflecteur en aluminium extra pur brillanté et anodisé*
- *Ballast électronique Classe A2, 220-240 V / 50-60 Hz*
- *Joints en silicone anti-âge*
- *Visserie extérieure Inox*

**INSTALLATION**

*Les appareils HEDO sont prévus pour installation sur mâts Ø 60 à 76 mm. Le blocage de l'appareil sur le poteau se fait par l'intermédiaire d'un système de blocage à griffes à écartement automatique, très pratique, rapide et esthétique (pas de vis visibles).*

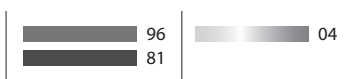



## HEDO

81 96 04 Per 1 lampada da 55W - Pour 1 lampe FC 55 W  
 05194681 05194996 05195204 55W 2G13 FC  TL5-C

81 96 04 Per 1+1 lampada da 55 - 60W - Pour 1+1 lampe FC 55 - 60 W  
 05194781 05195096 05195304 55+60W 2G13 FC  TL5-C

81 96 04 Per 1+1+1 lampada da 22-55-60W - Pour 1+1+1 lampe 22-55-60 W  
 05194881 05195196 05195404 22+55+60W 2G13 FC  TL5-C

Il palo è un accessorio (A0391) e deve essere ordinato in aggiunta all'apparecchio.

Oltre ai modelli Hedo sopra indicati altre versioni con diverse combinazioni di lampade e/o con cablaggi speciali sono realizzabili a richiesta.

05195204 - 05195304 - 05195404 : Le versioni Inox sono in fase di studio e non immediatamente disponibili.

*Le mât A0391 est un accessoire qui doit être commandé en plus de l'appareil.*

*Outre les modèles Hedo indiqués ci-dessus, sont disponibles sur demande d'autres versions avec des combinaisons de lampes différentes et/ou avec des câblages spéciaux.*

05195204 - 05195304 - 05195404 : Les versions en Inox sont en cours d'élaboration et non disponibles dans l'immédiat.

## ACCESSORI

### ACCESSOIRES

14074981 A0391 81

14075096 A0391 96

14075104 A0391 04

Pali Ø76mm x altezza 3000mm, lunghezza utile fuori terra 2600mm .

*Mât Ø 76 mm x H 3000, utile 2600 mm au-dessus du niveau du terrain.*

14083120 A0414

Base per installazione a pavimento in acciaio Inox AISI 316.

*Base pour installation au sol en acier Inox AISI 316.*

14074820 A0390

Morsetto sezionatore a 4 poli da 2,5 mm<sup>2</sup> per realizzare la doppia accensione.

*Coupe-circuit à 4 pôles - 2,5 mm<sup>2</sup> pour réaliser le double allumage.*

14076320 A0393

Supplemento per ricevere l'apparecchio con morsetto sezionatore 4 poli già installato.

*Majoration de prix pour recevoir l'appareil avec coupe-circuit à 4 pôles déjà installé.*

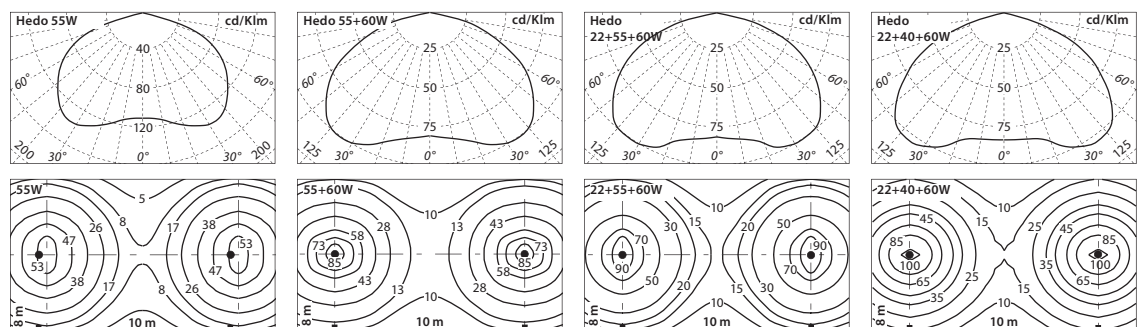







## ESPERIA

ILLUMINAZIONE INDUSTRIALE e applicazioni speciali  
ECLAIRAGE INDUSTRIEL et applications spéciales

**ESPERIA** sono plafoniere per lampade fluorescenti T5 e T8, con corpo in acciaio Inox AISI 304 o AISI 316L, schermo in vetro temprato o in policarbonato, estremamente robuste, con elevato grado di protezione, resistenti alla corrosione, performanti.

Gli apparecchi Esperia sono quindi particolarmente adatti per l'illuminazione di ambienti con atmosfere chimicamente molto aggressive o corrosive quali tunnel, industrie chimiche, piattaforme petrolifere, miniere, trattamenti galvanici, ambienti marini, allevamenti di animali e per ambienti con elevate concentrazioni saline, di olii minerali o vegetali (industrie alimentari).

In funzione degli impieghi sopra indicati, gli addetti alla installazione e manutenzione si troveranno ad operare in condizioni ambientali estremamente difficili. Per ridurre il loro disagio e quello degli utenti ( si pensi alla manutenzione in un tunnel stradale ) gli apparecchi Esperia sono stati progettati e realizzati per permettere una installazione e manutenzione facile e rapida.

*Les **ESPERIA** sont des appareils étanches pour lampes fluorescentes T5 et T8, avec corps en acier Inox AISI 304 ou AISI 316L, fermeture en verre trempé ou polycarbonate, très robustes, avec un degré de protection élevé, résistants à la corrosion et performants.*

*Les appareils Esperia sont ainsi particulièrement adaptés aux installations exposées à des contraintes chimiques ou corrosives, telles que tunnels, industrie chimique, plates-formes pétrolières, ambiance marine, mines, traitement de galvanisation, élevage d'animaux, atmosphères chargées en sel, huiles minérales ou végétales.*

*En fonction de la destination des appareils Esperia, les installateurs peuvent être amenés à travailler dans des conditions particulièrement difficiles ; c'est la raison pour laquelle les appareils Esperia ont été conçus et réalisés pour permettre une installation facile et rapide ainsi qu'une maintenance aisée.*





La gamma Esperia estremamente flessibile, permette di soddisfare ogni esigenza:

**illuminotecnica:** sono disponibili ottiche simmetriche e asimmetriche, per 1, 2 e 3 lampade T5 e T8.

**costruttiva:** sono disponibili versioni con corpo in acciaio Inox AISI 304 (resistente alla corrosione nelle applicazioni correnti), in Inox AISI 316L (resistente alla corrosione anche in ambienti molto difficili come in tunnel o ambiente marino).

Inoltre, a breve, la gamma Esperia sarà ulteriormente estesa con l'introduzione di proiettori in Inox, per lampade a scarica da 70 a 600W, mono e bilampada, con molteplici riflettori simmetrici, asimmetrici (anche counter beam) e stradali.

*La gamme Esperia, grâce à sa largeur et sa profondeur, permet de satisfaire de nombreuses exigences :*

**eclairage :** *optiques asymétrique et symétrique, disponibles pour une, deux et trois lampes T5 et T8,*

**construction :** *les appareils sont disponibles en version corps en acier Inox AISI 304 (résistant à la corrosion pour les applications courantes) et en Inox AISI 316L (résistant à la corrosion, y compris dans des milieux particulièrement agressifs, comme les tunnels ou ambiances marines).*

*La gamme Esperia sera bientôt étendue aux projecteurs en Inox, pour lampes à décharge de 70 à 600 W, une ou deux lampes, avec réflecteurs symétriques, asymétriques (counter beam également) et pour éclairage routier.*



**INSTALLAZIONE** Due robusti supporti opportunamente asolati permettono una facile installazione a soffitto, dopo aver già murato i tasselli di fissaggio. Sono inoltre disponibili vari sistemi speciali di fissaggio secondo le specifiche del cliente.

**INSTALLATION** Deux équerres support très robustes avec boutonnière facilitent l'installation et permettent de fixer aisément le luminaire pour montage direct au plafond (vis et chevilles). Différents systèmes de fixation spécifiques sont également réalisables selon les demandes du client.



**MANUTENZIONE** Blocco unico riflettore-alimentatore-portalampade. Tutto il blocco (che rimane appeso in fase di manutenzione) è rapidamente rimovibile senza utensili: girando di 90° le due manopole di blocco, grazie al sezionatore di linea che disconnette la alimentazione elettrica. Durante la manutenzione il vetro resta incernierato al corpo. Clips robuste, impermeabili, facilmente manovrabili

**MAINTENANCE** Réflecteur, ballast et douilles forment un seul et même bloc (qui reste en position d'attente durant la maintenance), entièrement démontable rapidement et sans outils grâce à deux verrous de blocage à tourner de 90°. Coupure automatique de l'alimentation par coupe-circuit lors du démontage du bloc. Pendant la maintenance, la vitre reste solidaire du corps. Clips robustes, imperdables, faciles à manœuvrer.



**ESECUZIONI SPECIALI e ACCESSORI** Per rendere le plafoniere Esperia rispondenti ad ogni esigenza installativa, anche la più particolare, sono realizzabili versioni speciali: complete di spina e presa rapida, di spina e presa Marechal, staffe di sospensione fisse e orientabili, sospensioni a disegno del cliente, oltre che versioni predisposte per l'illuminazione di emergenza, voltaggi particolari e/o dimmerabili o per alimentazioni in fila continua.

**EXECUTIONS SPECIALES et ACCESSOIRES** Pour permettre l'adaptation des appareils étanches Esperia en fonction de la diversité des types d'installations, des versions spéciales peuvent être réalisées : avec prise mâle / femelle Marechal, étriers de suspension orientables, suspensions selon schéma du client, mais également version pour éclairage secouru, voltages particuliers et/ou dimmables ou pour l'alimentation en ligne continue.



	<b>CLASS I</b>	<b>IP 65</b>	<b>F</b>		<b>IK 09</b> <b>12J</b>	<b>IK 10</b> <b>24J</b>		<b>PG16</b> Ø10-Ø14	<b>3x2,5mm<sup>2</sup></b>	<b>CE</b>
				1m			max 11kg			

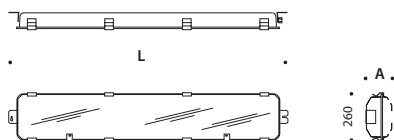

	FH	FQ	FD	A	L mm
/V	1-2-3x28W	1-2-3x54W	1-2-3x36W	95	1415
/V	1-2-3x35W	1-2-3x49W	1-2-3x58W	95	1715
/V	-	1-2-3x80W	-	95	1715
/PC	1-2-3x35W	1-2-3x49W	1-2-3x58W	135	1715
/PC	-	1-2-3x80W	-	135	1715

**CARATTERISTICHE COSTRUTTIVE**

- Apparecchi cablati in Classe I (a richiesta in Classe II).
- Corpo in acciaio Inox AISI 304 o AISI 316L.
- Riflettori simmetrici mono, bi e trilampada - asimmetrici mono e bilampada, realizzati in alluminio purissimo brillantato ed ossidato.
- Schermi in vetro di sicurezza temprato (V) o in policarbonato (PC), che in fase di manutenzione restano incernierati al corpo.
- Guarnizione in gomma silicica antivecchiamento.
- Clips inox imperdibili, con molla inox.
- Pressacavo in poliammide PG16 antistrappo, IP68, per cavi Ø10-14mm.
- Dispositivo antivacuum IP66.
- Reattori elettronici 220÷240V-50/60Hz, posizionati in modo da dissipare calore verso l'esterno dell'apparecchio: gli alimentatori hanno così una maggiore durata e gli apparecchi possono essere installati in luoghi con temperature ambiente estreme da -20° a +50°C, secondo i modelli (per ulteriori informazioni contattate il nostro servizio tecnico).

**CARACTERISTIQUES DE CONSTRUCTION**

- Appareils Classe I (sur demande Classe II).
- Corps en acier Inox AISI 304 ou AISI 316L.
- Réflecteurs symétriques 1, 2 et 3 lampes - asymétriques 1 ou 2 lampes, réalisés en aluminium très pur.
- Fermetures en verre trempé securit (V) ou en polycarbonate (PC), restant solidaire du corps pendant la maintenance.
- Joint caoutchouc de silicone antiveillissement.
- Clips Inox imperdables avec ressort Inox.
- Presse-étoupe en polyamide PG16 à amarrage intégré, IP 68, pour câbles de Ø 10-14 mm.
- Ballasts électroniques 220÷240 V - 50/60 Hz, positionnés de manière à dissiper la chaleur vers l'extérieur de l'appareil : les ballasts ont ainsi une plus longue durée de vie et les appareils peuvent être installés dans des lieux avec des températures ambiantes de -20° à +50°C suivant les modèles (nous consulter pour toute demande particulière).

AISI 304	04
AISI 316L	04

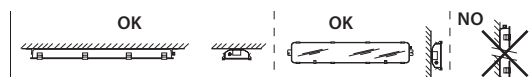

FH	FQ	FD
28÷35W	49÷80W	36÷58W



Le plafoniere Esperia si differenziano costruttivamente per:

- corpo in acciaio Inox AISI 304 o in Inox AISI 316 L
- schermo (in vetro temprato, in policarbonato)

Nelle presenti pagine, 254-255 sono rappresentati tutti i modelli realizzati con schermo in vetro temprato.

Nelle seguenti pagine, 256-257 sono rappresentati tutti i modelli realizzati con schermo in policarbonato.

Les appareils étanches Esperia sont différents du point de vue construction pour:

- le corps (Inox AISI 304 ou Inox AISI 316 L)
- la vitre de fermeture (en verre trempé ou en polycarbonate)

Aux pages 254-255 sont représentés tous les modèles réalisés avec vitre en verre trempé,

Dans les pages suivantes, 256-257 sont représentés tous les modèles réalisés avec vitre en polycarbonate.

### ESPERIA / V - 1x - Simm.



AISI 304	04	AISI 316L	04	Riflettori simmetrici monolampada - Réflecteurs symétriques mono			
05171104	05195504	1x28W	G5	FH	↔	Lumilux FH / Master T5 HE	
05171204	05195604	1x35W	G5	FH			
05174404	05195704	1x49W	G5	FQ			
05171704	05195804	1x54W	G5	FQ	↔	Lumilux FQ / Master T5 HO	
05171804	05195904	1x80W	G5	FQ			
05200504	05201304	1x36W	G13	FD	↔	Lumilux / TL-D	
05200604	05201404	1x58W	G13	FD			

Modelli completi di schermo trasparente in vetro di sicurezza temprato.  
Modèles avec verre trempé securit.

### ESPERIA / V - 2x - Simm.



AISI 304	04	AISI 316L	04	Riflettori simmetrici bilampada - Réflecteurs symétriques duo			
05171304	05196004	2x28W	G5	FH	↔	Lumilux FH / Master T5 HE	
05171404	05196104	2x35W	G5	FH			
05174504	05196204	2x49W	G5	FQ			
05171904	05196304	2x54W	G5	FQ	↔	Lumilux FQ / Master T5 HO	
05172004	05196404	2x80W	G5	FQ			
05200704	05201504	2x36W	G13	FD	↔	Lumilux / TL-D	
05200804	05201604	2x58W	G13	FD			

Modelli completi di schermo trasparente in vetro di sicurezza temprato.  
Modèles avec verre trempé securit.

### ESPERIA / V - 3x - Simm.



AISI 304	04	AISI 316L	04	Riflettori simmetrici trilampada- Réflecteurs symétriques 3 lampes			
05171504	05196504	3x28W	G5	FH	↔	Lumilux FH / Master T5 HE	
05171604	05196604	3x35W	G5	FH			
05174604	05196704	3x49W	G5	FQ			
05172104	05196804	3x54W	G5	FQ	↔	Lumilux FQ / Master T5 HO	
05172204	05196904	3x80W	G5	FQ			
05200904	05201704	3x36W	G13	FD	↔	Lumilux / TL-D	
05201004	05201804	3x58W	G13	FD			

Modelli completi di schermo trasparente in vetro di sicurezza temprato.  
Modèles avec verre trempé securit.

L mm

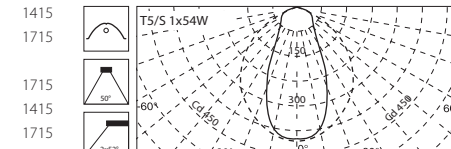

1415

1715

1715

1415

1715

L mm

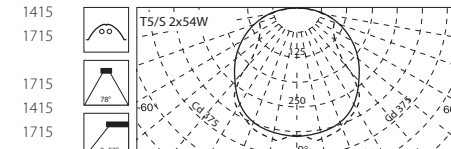

1415

1715

1715

1415

1715

L mm

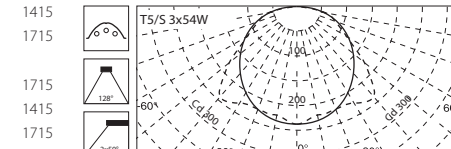

1415

1715

1715

1415

1715

**ESPERIA / V - 1x - Asimm.**



AISI 304	04	AISI 316L	04	Riflettori asimmetrici monolampada- Réflecteurs asymétriques mono			
05172304	05197004	1x28W	G5	FH	↔	Lumilux FH / Master TL5 HE	1415
05172404	05197104	1x35W	G5	FH			1715
05174704	05197204	1x49W	G5	FQ			1715
05172704	05197304	1x54W	G5	FQ	↔	Lumilux FQ / Master TL5 HO	1415
05172804	05197404	1x80W	G5	FQ			1715
05201104	05201904	1x36W	G13	FD	↔	Lumilux / TL-D	1415
05201204	05202004	1x58W	G13	FD			1715

Modelli completi di schermo trasparente in vetro di sicurezza temprato.  
Modèles avec verre trempé securit.

L mm

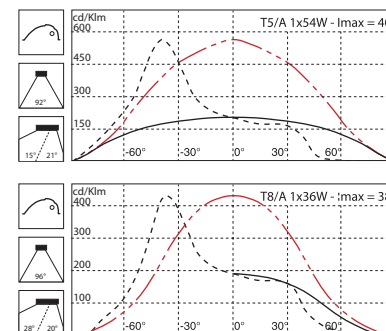

**ESPERIA / V - 2x - Asimm.**



AISI 304	04	AISI 316L	04	Riflettori asimmetrici bilampada- Réflecteurs asymétriques duo			
05172504	05197504	2x28W	G5	FH	↔	Lumilux FH / Master TL5 HE	1415
05172604	05197604	2x35W	G5	FH			1715
05174804	05197704	2x49W	G5	FQ			1715
05172904	05197804	2x54W	G5	FQ	↔	Lumilux FQ / Master TL5 HO	1415
05173004	05197904	2x80W	G5	FQ			1715

Modelli completi di schermo trasparente in vetro di sicurezza temprato.  
Modèles avec verre trempé securit.

L mm

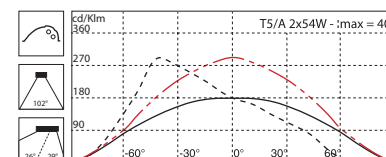

**ACCESSORI  
ACCESSOIRES**



14070020 A0365 54-36  
14072720 A0365 80-58  
Supplemento presa/spina rapida IP66. L'accessorio A0365 e' alternativo all'accessorio A0366/36 e /58 (T8).  
Majoration de prix pour prise mâle / femelle IP 66. L'accessoire A0365 ne peut pas être utilisé en combinaison avec l'accessoire A0366/36 e /58 (T8).



14070120 A0366/304 54 (T5) 14074220 A0366/316L 54 (T5)  
14070220 A0366/304 80 (T5) 14074420 A0366/316L 80 (T5)  
14075620 A0366/304 36 (T8) 14075720 A0366/316L 36 (T5)  
14075920 A0366/304 58 (T8) 14076020 A0366/316L 58 (T5)  
Supplemento per fila continua T5 e T8. Gli accessori A0366/36 e /58 (T8) non possono essere utilizzati in combinazione con l'accessorio A0365.  
Majoration de prix pour ligne continue T5 et T8. L'accessoire A0366/36 et /58 (T8) ne peut pas être utilisé en combinaison avec l'accessoire A0365.



14069820 A0364 303  
14069920 A0364 316  
Pressacavo Inox AISI 303 o AISI 316 per cavi Ø10÷14mm.  
Presse-étoupe Inox AISI 303 ou AISI 316 pour câbles Ø 10÷14 mm.



14070320 A0367 54 (T5)  
14070420 A0367 80 (T5)  
14073020 A0367 36 (T8)  
14073120 A0367 58 (T8)  
Supplemento dispositivo di emergenza T5 o T8 (no trilampada).  
Autonomia 1 ora.  
Majoration de prix pour éclairage secours T5 ou T8 (excepté les 3 lampes). Autonomie 1 heure.



14070720 A0368  
Coppia staffe Inox AISI 304 fisse.  
Paire d'étriers Inox AISI 304 fixes.



14071020 A0369  
Coppia staffe Inox AISI 304 orientabili.  
Paire d'étriers Inox AISI 304 orientables.





ESPERIA / PC - 1x - Asimm.



AISI 304	04	AISI 316L	04	Riflettori asimmetrici monolampada- Réflecteurs asymétriques mono			
05203804	05205304	1x35W	G5	FH		Lumilux FH / Master T5 HE	
05203904	05205404	1x49W	G5	FQ		Lumilux FQ / Master T5 HO	
05204004	05205504	1x80W	G5	FQ			
05207704	05208104	1x58W	G13	FD		Lumilux / TL-D	

Modelli completi di schermo trasparente in policarbonato.  
Modèles avec vitre en polycarbonate.

L mm

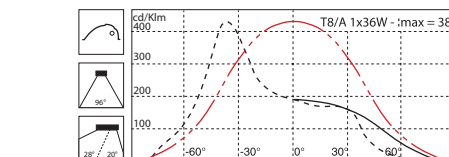
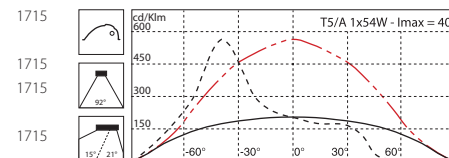

ESPERIA / PC - 2x - Asimm.



AISI 304	04	AISI 316L	04	Riflettori asimmetrici bilampada- Réflecteurs asymétriques duo			
05204104	05205604	2x35W	G5	FH		Lumilux FH / Master T5 HE	
05204204	05205704	2x49W	G5	FQ		Lumilux FQ / Master T5 HO	
05204304	05205804	2x80W	G5	FQ			

Modelli completi di schermo trasparente in policarbonato.  
Modèles avec vitre en polycarbonate.

L mm

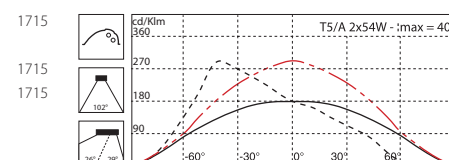

ACCESSORI  
ACCESSOIRES



14070020 A0365 54-36  
14072720 A0365 80-58

Supplemento presa/spina rapida IP66. L'accessorio A0365 e' alternativo all'accessorio A0366/36 e /58 (T8).  
Majoration de prix pour prise mâle / femelle IP 66. L'accessoire A0365 ne peut pas être utilisé en combinaison avec l'accessoire A0366/36 e /58 (T8).



14070120 A0366/304 54 (T5) 14074220 A0366/316L 54 (T5)  
14070220 A0366/304 80 (T5) 14074420 A0366/316L 80 (T5)  
14075620 A0366/304 36 (T8) 14075720 A0366/316L 36 (T5)  
14075920 A0366/304 58 (T8) 14076020 A0366/316L 58 (T5)

Supplemento per fila continua T5 e T8. Gli accessori A0366/36 e /58 (T8) non possono essere utilizzati in combinazione con l'accessorio A0365.  
Majoration de prix pour ligne continue T5 et T8. L'accessoire A0366/36 et /58 (T8) ne peut pas être utilisé en combinaison avec l'accessoire A0365.



14069820 A0364 303  
14069920 A0364 316

Pressacavo Inox AISI 303 o AISI 316 per cavi Ø10÷14mm.  
Presse-étoupe Inox AISI 303 ou AISI 316 pour câbles Ø 10÷14 mm.



14070320 A0367 54 (T5)  
14070420 A0367 80 (T5)  
14073020 A0367 36 (T8)  
14073120 A0367 58 (T8)

Supplemento dispositivo di emergenza T5 o T8 (no trilampada).  
Autonomia 1 ora.  
Majoration de prix pour éclairage secours T5 ou T8 (excepté les 3 lampes). Autonomie 1 heure.



14070720 A0368

Coppia staffe Inox AISI 304 fisse.  
Paire d'étriers Inox AISI 304 fixes.



14071020 A0369

Coppia staffe Inox AISI 304 orientabili.  
Paire d'étriers Inox AISI 304 orientables.



## LF4

ILLUMINAZIONE INDUSTRIALE e applicazioni speciali  
ECLAIRAGE INDUSTRIEL et applications spéciales

Le plafoniere **LF4** realizzate in estruso di alluminio per lampade fluorescenti lineari T5 (FQ-FH) e T8, sono apparecchi performanti, strutturalmente robusti, resistenti alla corrosione, adatti per l'installazione all'esterno ed all'interno anche in condizioni d'impiego molto severe.

Il design moderno e lineare rende inoltre le plafoniere LF4 indicate per l'utilizzo tecnico-architettonico.

A richiesta sono realizzabili versioni con schermo in policarbonato anziché in vetro temprato, con reattori dimmerabili e per voltaggi speciali.

*Les appareils étanches **LF4**, pour lampes fluorescentes linéaires T5 (FQ-FH) et T8, en aluminium extrudé avec réflecteur haute performance, sont des appareils très robustes et performants, résistants à la corrosion, indiqués pour installation aussi bien à l'intérieur qu'à l'extérieur, y compris dans des ambiances particulièrement difficiles. Grâce à un design fluide et moderne, les appareils LF4 peuvent être utilisés aussi bien en milieu industriel qu'en application tertiaire. Des versions spéciales sont disponibles sur demande (avec vitre en polycarbonate au lieu de la vitre standard en verre trempé, avec ballast dimmable et avec des voltages spéciaux).*



	CLASS I 	IP 66 	F 	IK 08 6J 	850° 		0.187m <sup>2</sup>		max 8,5kg	M20x1,5 Ø7-Ø11 	3x2,5mm <sup>2</sup> 	CE
--	-------------	-----------	-------	-----------------	----------	--	---------------------	--	-----------	-----------------------	--------------------------	----



FH	FQ	FD	L mm
1-2x14W	1-2-x24W	1-2x18W	785
1-2x28W	1-2x54W	1-2x36W	1395
1-2-x35W	1-2x49W	1-2x58W	1695
	1-2x80W		1695

**CARATTERISTICHE STRUTTURALI**

**Installazione rapida:** gli apparecchi sono forniti completi di 2 robuste molle Inox AISI 316 per fissaggio rapido e sicuro a plafone. Per installazioni a parete, gravose o soggette a vibrazioni, come ad esempio nei tunnel è necessario utilizzare l'accessorio A0076 o A0077 (orientabile).

**Lunga durata ed inalterabilità:** lo schermo in vetro temprato assicura nel tempo la trasparenza e una facile pulizia, garantendo quindi l'efficienza luminosa dell'apparecchio.

**Alte e basse temperature ambiente:** gli apparecchi LF4 sono installabili da -20° a +50°C secondo i modelli.

**Incombustibilità:** gli apparecchi LF4 sono costituiti per il 96% da materiali incombustibili. Il rimanente 4% è autoestinguento V0-UL94, resistente al filo incandescente 850°C.

**Versioni su richiesta:** con lo scopo di soddisfare ogni esigenza installativa, sono realizzabili versioni:

- con schermo in policarbonato (settore alimentare)
- con reattori elettronici dimmerabili e/o per voltaggi speciali.

**COSTRUZIONE**

- Corpo in alluminio estruso ed ossidato con testate in tecnopolimero V0-UL94 (850°C)
- Riflettori in alluminio purissimo brillantato ed ossidato
- Vetro di sicurezza temprato incernierato al corpo
- Guarnizioni in silicone
- Viteria esterna in Inox A2.

**CARACTERISTIQUES**

**Installation rapide :** système de fixation au plafond encliquetable grâce à deux ressorts en acier Inox AISI 316. Pour des installations sur paroi ou qui pourraient être soumises à des vibrations importantes (tunnels, par exemple), il convient d'utiliser les accessoires A0076 ou A0077 (orientable).

**Inalterabilite et fiabilité :** la vitre en verre trempé assure la transparence et un entretien facile et maintient constantes les caractéristiques photométriques de l'appareil.

**Hautes et basses températures ambiantes :** Les appareils LF4 peuvent être installés de - 20° à + 50°C selon les modèles.

**Incombustibilité :** les appareils LF4 sont conçus à 96 % à base de matériaux incombustibles. Les 4 % restants sont auto-extinguibles V0-UL94 résistant au fil incandescent 850° C.

**Versions sur demande :** Afin de répondre à de multiples applications, les appareils LF4 peuvent être réalisés dans les versions suivantes :

- avec vitre en polycarbonate (industrie alimentaire)
- avec ballast électronique dimmable et avec voltages spéciaux.

**CONSTRUCTION**

- Corps en aluminium extrudé et anodisé avec embouts en technopolymère V0-UL94 (850°C)
- Réflecteurs en aluminium très pur brillanté et anodisé
- Vitre en verre trempé securit solidaire du corps
- Joint en silicone
- Visserie extérieure Inox A2.

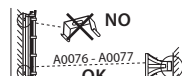
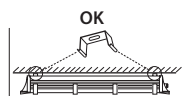



LF4 - T8		11			Monolampada - Mono	L mm
05673025	1x18W				G13 FD	LUMILUX / TLD 785
05674025	1x36W				G13 FD	LUMILUX / TLD 1395
05675025	1x58W				G13 FD	LUMILUX / TLD 1695
•05769025	1x18W				G13 FD	LUMILUX / TLD 785
•05770025	1x36W				G13 FD	LUMILUX / TLD 1395
•05771025	1x58W				G13 FD	LUMILUX / TLD 1695

- Modelli con reattore elettronico 220÷240V 50/60Hz non dimmerabile. Versioni speciali con reattori dimmerabili o per temperature fino a -40°C sono allestibili a richiesta.
- Modèles avec ballast électronique 220 ÷ 240 V 50/60 Hz non dimmable. Des versions spéciales avec ballast dimmable ou pour températures inférieures à -40 °C peuvent être fournies sur demande.

LF4 - T8		11			Bilampada - Duo	L mm
05677025	2x18W				G13 FD	LUMILUX / TLD 785
05761025	2x36W				G13 FD	LUMILUX / TLD 1395
05762025	2x58W				G13 FD	LUMILUX / TLD 1695
•05772025	2x18W				G13 FD	LUMILUX / TLD 785
•05773025	2x36W				G13 FD	LUMILUX / TLD 1395
•05774025	2x58W				G13 FD	LUMILUX / TLD 1695

- Modelli con reattore elettronico 220÷240V 50/60Hz non dimmerabile. Ta: 0°÷50°C. Versioni speciali con reattori dimmerabili o per temperature fino a -40°C sono allestibili a richiesta.
- Modèles avec ballast électronique 220÷240 V 50/60 Hz non dimmable. Ta : 0° à 50 °C. Des versions spéciales avec ballast dimmable ou pour températures inférieures à -40 °C peuvent être fournies sur demande.

LF4 - T8 EM		11	Con gruppo di emergenza - Avec dispositif d'éclairage secours			L mm
03000911	1x36W CRF EM				G13 FD	LUMILUX / TLD 1395
03001011	1x58W CRF EM				G13 FD	LUMILUX / TLD 1695
03001111	2x36W CRF EM				G13 FD	LUMILUX / TLD 1395
03001211	2x58W CRF EM				G13 FD	LUMILUX / TLD 1695

Con gruppo di emergenza (inverter + batteria al nichel cadmio) autonomia 1 ora/1 lampada; circuito permanente, sempre acceso. Completati di fusibile.

Version avec dispositif d'éclairage secours (inverseur + batterie au cadmium nickel) pour 1 lampe / 1 heure ; circuit permanent, toujours allumé. Fusible incorporé.



**LF4 - T5**

Tutte le versioni LF4 T5 ETRC FH/HE e FQ/HO sono allestite con reattore elettronico non dimmerabile.

Versioni speciali con reattori dimmerabili o per temperature fino a -25°C sono allestibili a richiesta. Ciò anche per le versioni con cablaggio traversante, per l'alimentazione in fila continua, indicate alla pagina seguente.

*Toutes les versions LF4 T5 ETRC FH/HE et FQ/HO sont fournies avec ballast électronique non dimmable.*

*Versiones especiales con ballasts dimmerables ou pour températures jusqu'à -25 °C disponibles sur demande (valable, aussi, pour les versions avec câblage traversant, pour alimentation en ligne continue, voir page suivante).*

LF4 - T5	11	Monolampada - Mono				L mm
05129911	1x14W	G5	FH/HE	Lumilux / Master TL5	785	
05130011	1x28W	G5	FH/HE	Lumilux / Master TL5	1395	
05130111	1x35W	G5	FH/HE	Lumilux / Master TL5	1695	
05130211	1x24W	G5	FQ/HO	Lumilux / Master TL5	785	
05130311	1x49W	G5	FQ/HO	Lumilux / Master TL5	1695	
05130411	1x54W	G5	FQ/HO	Lumilux / Master TL5	1395	
05130511	1x80W	G5	FQ/HO	Lumilux / Master TL5	1695	

LF4 - T5	11	Bilampada - Duo				L mm
05130611	2x14W	G5	FH/HE	Lumilux / Master TL5	785	
05130711	2x28W	G5	FH/HE	Lumilux / Master TL5	1395	
05130811	2x35W	G5	FH/HE	Lumilux / Master TL5	1695	
05130911	2x24W	G5	FQ/HO	Lumilux / Master TL5	785	
05131011	2x49W	G5	FQ/HO	Lumilux / Master TL5	1695	
05131111	2x54W	G5	FQ/HO	Lumilux / Master TL5	1395	
05131211	2x80W	G5	FQ/HO	Lumilux / Master TL5	1695	

**LF4 / C - T5 - Con cablaggio traversante / avec câblage traversant**

LF4/C T5 differiscono dalle versioni LF4 T5 unicamente per essere complete di cablaggio traversante 5x1,5mm<sup>2</sup> e di doppio pressacavo, per l'alimentazione in fila continua.

*Les modèles LF4/C T5 sont différents des versions LF4 T5 uniquement parce qu'ils sont fournis avec câblage traversant 5 x 1,5 mm<sup>2</sup> et double presse-étoupe pour alimentation en ligne continue.*

LF4 / C - T5	11	Monolampada - Mono				L mm
05131311	/C 1x14W	G5	FH/HE	Lumilux / Master TL5	785	
05131411	/C 1x28W	G5	FH/HE	Lumilux / Master TL5	1395	
05131511	/C 1x35W	G5	FH/HE	Lumilux / Master TL5	1695	
05131611	/C 1x24W	G5	FQ/HO	Lumilux / Master TL5	785	
05131711	/C 1x49W	G5	FQ/HO	Lumilux / Master TL5	1695	
05131811	/C 1x54W	G5	FQ/HO	Lumilux / Master TL5	1395	
05131911	/C 1x80W	G5	FQ/HO	Lumilux / Master TL5	1695	

LF4 / C - T5	11	Bilampada - Duo				L mm
05132011	/C 2x14W	G5	FH/HE	Lumilux / Master TL5	785	
05132111	/C 2x28W	G5	FH/HE	Lumilux / Master TL5	1395	
05132211	/C 2x35W	G5	FH/HE	Lumilux / Master TL5	1695	
05132311	/C 2x24W	G5	FQ/HO	Lumilux / Master TL5	785	
05132411	/C 2x49W	G5	FQ/HO	Lumilux / Master TL5	1695	
05132511	/C 2x54W	G5	FQ/HO	Lumilux / Master TL5	1395	
05132611	/C 2x80W	G5	FQ/HO	Lumilux / Master TL5	1695	

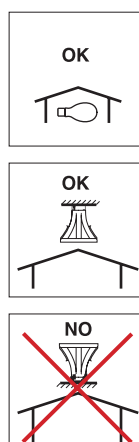

#### LF4 / PC - (Polycarbonate) IP 65

Tutti i modelli LF4 possono, a richiesta, essere realizzati con il diffusore in policarbonato trasparente, IP 65 e stabilizzato ai raggi U.V. in sostituzione del vetro temprato. Per l'installazione rispettare le posizioni consentite indicate a lato. La versione in policarbonato è particolarmente indicata in ambienti alimentari o nei luoghi in cui deve essere esclusa in modo assoluto l'eventuale rottura del vetro. Per ricevere gli apparecchi LF4 con lo schermo in policarbonato è necessario ordinare contestualmente all'apparecchio il corrispondente accessorio: A0289 - diffusore PC, anziché vetro, come sotto indicato.

*Tous les modèles LF4 peuvent, sur demande, être réalisés avec le diffuseur en polycarbonate transparent, IP65, stabilisé aux U.V au lieu de la vitre en verre trempé (version standard). Pour l'installation, il faut respecter les positions admises indiquées ci-contre. La version polycarbonate est particulièrement indiquée dans les lieux où tout risque de bris de verre peut porter préjudice au processus de fabrication. L'accessoire A0289 - Diffuseur PC - doit être spécifié (voir ci-dessous) au moment de la commande. La vitre en polycarbonate (majoration de tarif) sera montée à la place de la vitre en verre trempé.*

14044320	A0289/18	05673025	LF4 T8 118		05677025	LF4 T8 218
		05769025	LF4 T8 118		05772025	LF4 T8 218
14044420	A0289/36	05674025	LF4 T8 136		05761025	LF4 T8 236
		05770025	LF4 T8 136		05773025	LF4 T8 236
		03000911	LF4 T8 EM 136		03001111	LF4 T8 EM 236
14044520	A0289/58	05675025	LF4 T8 158		05762025	LF4 T8 258
		05771025	LF4 T8 158		05774025	LF4 T8 258
		03001011	LF4 T8 EM 158		03001211	LF4 T8 EM 258
14046420	A0289/14-24	05129911	LF4 T5 114		05130611	LF4 T5 214
		05130211	LF4 T5 124		05130911	LF4 T5 224
14046520	A0289/28-54	05130011	LF4 T5 128		05130711	LF4 T5 228
		05130411	LF4 T5 154		05131111	LF4 T5 254
14046620	A0289/35-49-80	05130111	LF4 T5 135		05130811	LF4 T5 235
		05130311	LF4 T5 149		05131011	LF4 T5 249
		05130511	LF4 T5 180		05131211	LF4 T5 280

#### ACCESSORI ACCESSOIRES



14296005 A0076

Coppia di supporti in alluminio per installazione fissa a parete o a soffitto. Da utilizzare in sostituzione della molla Inox in installazioni gravose (tunnel, ecc.).

*Paire de supports en aluminium pour fixation murale ou au plafond. Utilisables en remplacement des ressorts Inox, pour des installations soumises à de plus fortes contraintes (tunnels, etc.).*



14297005 A0077

Coppia di supporti in alluminio per installazione orientabile a parete o a soffitto.

*Paire de supports orientables, en aluminium, pour fixation murale ou au plafond.*



14007620 A0194/4Ah - 3,6V (28W-T5 / 36W-T8)  
14295005 A0074/4Ah - 6V (35-49-54-T5 / 58W-T8)  
14014920 A0218/4Ah - 2x3,6V (80W-T5)

In aggiunta ai modelli con emergenza indicati a pag 262, è possibile realizzare anche tutti gli altri modelli LF4 (ad eccezione dei modelli T8/118-218 e T5/114-214-124-224), completi di dispositivo di emergenza da ordinare congiuntamente all'apparecchio nel quale deve essere montato. Batteria al nichel cadmio, autonomia 1 ora/1 lampada; circuito permanente, sempre acceso. Altre versioni sono allestibili a richiesta.

*En plus des modèles avec dispositif d'éclairage secours indiqués à la page 262, il est également possible de réaliser tous les autres modèles LF4, à l'exception des modèles T8/118-218 et T5/114-214-124-224, avec dispositif d'éclairage secours (à commander en même temps que l'appareil). Batterie au cadmium nickel, autonomie 1 heure / 1 lampe; circuit permanent, toujours allumé. D'autres versions sont disponibles sur demande.*



LF4 T8 136  
1x3350 Lumen

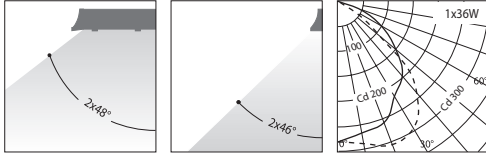

A	80	70	70	70	70	50	50	50	30	30	30	0		
B	70	70	50	30	10	50	30	10	50	30	10	0	A:	
C	10	10	10	10	10	10	10	10	10	10	10	0	Soffitto	
K	0.60	0.47	0.46	0.38	0.34	0.30	0.38	0.33	0.30	0.36	0.33	0.30	0.28	Plafond
	0.80	0.53	0.52	0.45	0.40	0.37	0.44	0.40	0.37	0.43	0.40	0.37	0.35	B:
	1.00	0.58	0.57	0.51	0.46	0.43	0.50	0.46	0.43	0.49	0.45	0.42	0.41	Pareti
	1.25	0.62	0.61	0.55	0.51	0.48	0.54	0.51	0.48	0.53	0.50	0.48	0.46	Murs
	1.50	0.65	0.64	0.59	0.55	0.52	0.58	0.55	0.52	0.57	0.54	0.51	0.50	C:
	2.00	0.69	0.68	0.64	0.61	0.58	0.63	0.60	0.58	0.61	0.59	0.57	0.56	Pavimento
	2.50	0.71	0.70	0.67	0.64	0.62	0.66	0.63	0.61	0.64	0.62	0.61	0.59	Sol
	3.00	0.72	0.71	0.69	0.67	0.65	0.68	0.66	0.64	0.66	0.65	0.63	0.62	K:
	4.00	0.74	0.73	0.71	0.69	0.68	0.70	0.68	0.67	0.68	0.67	0.66	0.64	Indice del locale
	5.00	0.75	0.74	0.72	0.71	0.70	0.71	0.70	0.69	0.70	0.68	0.67	0.66	Indice du local

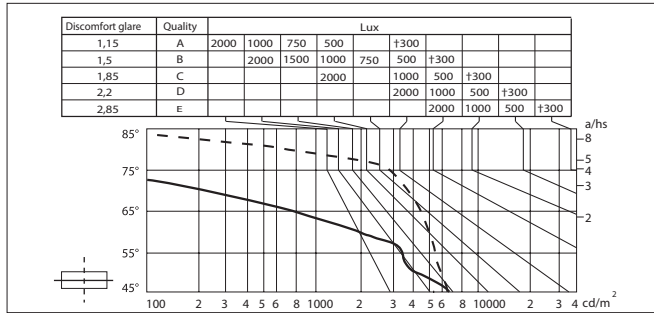

LF4 T8 236  
2x3350 Lumen

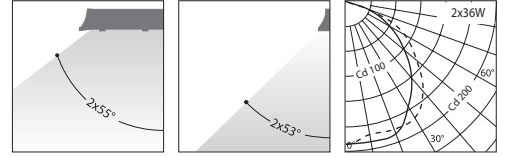

A	80	70	70	70	70	50	50	50	30	30	30	0		
B	70	70	50	30	10	50	30	10	50	30	10	0	A:	
C	10	10	10	10	10	10	10	10	10	10	10	0	Soffitto	
K	0.60	0.39	0.38	0.31	0.26	0.22	0.30	0.26	0.22	0.30	0.25	0.22	0.21	Plafond
	0.80	0.46	0.45	0.38	0.33	0.29	0.37	0.32	0.29	0.36	0.32	0.29	0.27	B:
	1.00	0.51	0.50	0.43	0.38	0.35	0.42	0.38	0.34	0.41	0.37	0.34	0.33	Pareti
	1.25	0.55	0.54	0.48	0.43	0.40	0.47	0.43	0.40	0.46	0.42	0.39	0.38	Murs
	1.50	0.58	0.57	0.52	0.47	0.44	0.50	0.47	0.44	0.49	0.46	0.43	0.42	C:
	2.00	0.62	0.61	0.57	0.53	0.50	0.55	0.52	0.50	0.54	0.52	0.49	0.48	Pavimento
	2.50	0.64	0.63	0.60	0.57	0.54	0.59	0.56	0.54	0.57	0.55	0.53	0.51	Sol
	3.00	0.66	0.65	0.62	0.60	0.57	0.61	0.58	0.57	0.59	0.57	0.56	0.54	K:
	4.00	0.68	0.67	0.65	0.63	0.61	0.63	0.61	0.60	0.62	0.60	0.59	0.57	Indice del locale
	5.00	0.69	0.68	0.66	0.64	0.63	0.65	0.63	0.62	0.63	0.62	0.61	0.59	Indice du local

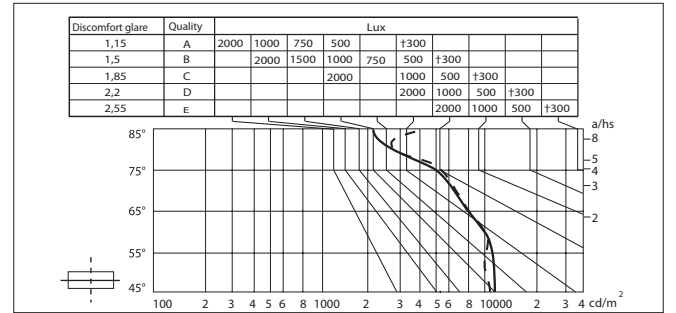

LF4 T5 149  
1x4900 Lumen

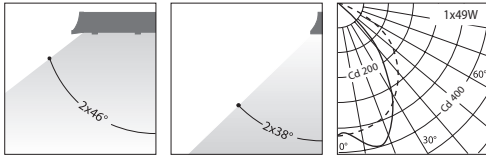

A	80	70	70	70	70	50	50	50	30	30	30	0		
B	70	70	50	30	10	50	30	10	50	30	10	0	A:	
C	10	10	10	10	10	10	10	10	10	10	10	0	Soffitto	
K	0.60	0.50	0.49	0.41	0.37	0.34	0.41	0.36	0.33	0.40	0.36	0.33	0.32	Plafond
	0.80	0.56	0.55	0.48	0.44	0.40	0.48	0.43	0.40	0.47	0.43	0.40	0.39	B:
	1.00	0.61	0.60	0.54	0.50	0.46	0.53	0.49	0.46	0.52	0.49	0.46	0.44	Pareti
	1.25	0.65	0.64	0.59	0.55	0.52	0.58	0.54	0.51	0.57	0.53	0.51	0.50	Murs
	1.50	0.68	0.67	0.62	0.59	0.56	0.61	0.58	0.55	0.60	0.57	0.55	0.53	C:
	2.00	0.72	0.71	0.67	0.64	0.62	0.66	0.63	0.61	0.64	0.62	0.60	0.59	Pavimento
	2.50	0.74	0.73	0.70	0.67	0.65	0.69	0.66	0.65	0.67	0.65	0.64	0.62	Sol
	3.00	0.75	0.74	0.72	0.70	0.68	0.70	0.69	0.67	0.69	0.68	0.66	0.65	K:
	4.00	0.77	0.76	0.74	0.72	0.71	0.73	0.71	0.70	0.71	0.70	0.69	0.67	Indice del locale
	5.00	0.78	0.77	0.75	0.74	0.73	0.74	0.73	0.71	0.72	0.71	0.70	0.68	Indice du local

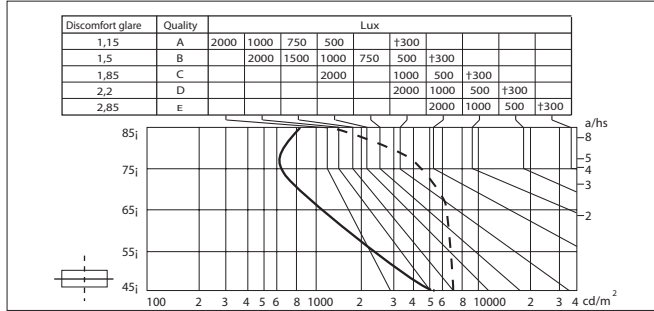

LF4 T5 249  
2x4900 Lumen

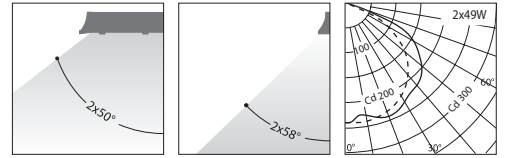

A	80	70	70	70	70	50	50	50	30	30	30	0		
B	70	70	50	30	10	50	30	10	50	30	10	0	A:	
C	10	10	10	10	10	10	10	10	10	10	10	0	Soffitto	
K	0.60	0.40	0.39	0.31	0.26	0.22	0.30	0.26	0.22	0.30	0.25	0.22	0.21	Plafond
	0.80	0.46	0.45	0.38	0.33	0.29	0.37	0.32	0.29	0.36	0.32	0.29	0.27	B:
	1.00	0.51	0.50	0.43	0.38	0.35	0.42	0.38	0.34	0.41	0.37	0.34	0.33	Pareti
	1.25	0.56	0.55	0.48	0.44	0.40	0.47	0.43	0.40	0.46	0.42	0.39	0.38	Murs
	1.50	0.59	0.58	0.52	0.48	0.44	0.51	0.47	0.44	0.50	0.46	0.44	0.42	C:
	2.00	0.63	0.62	0.57	0.54	0.51	0.56	0.53	0.50	0.55	0.52	0.50	0.48	Pavimento
	2.50	0.66	0.64	0.61	0.58	0.55	0.59	0.57	0.54	0.58	0.56	0.54	0.52	Sol
	3.00	0.67	0.66	0.63	0.60	0.58	0.62	0.59	0.57	0.60	0.58	0.57	0.55	K:
	4.00	0.69	0.68	0.66	0.64	0.62	0.64	0.63	0.61	0.63	0.61	0.60	0.58	Indice del locale
	5.00	0.70	0.69	0.68	0.66	0.64	0.66	0.65	0.63	0.65	0.63	0.62	0.60	Indice du local

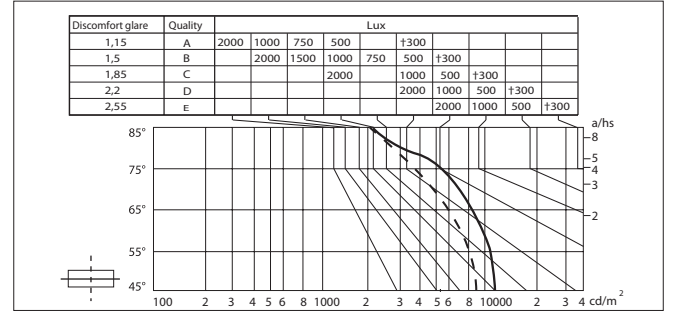

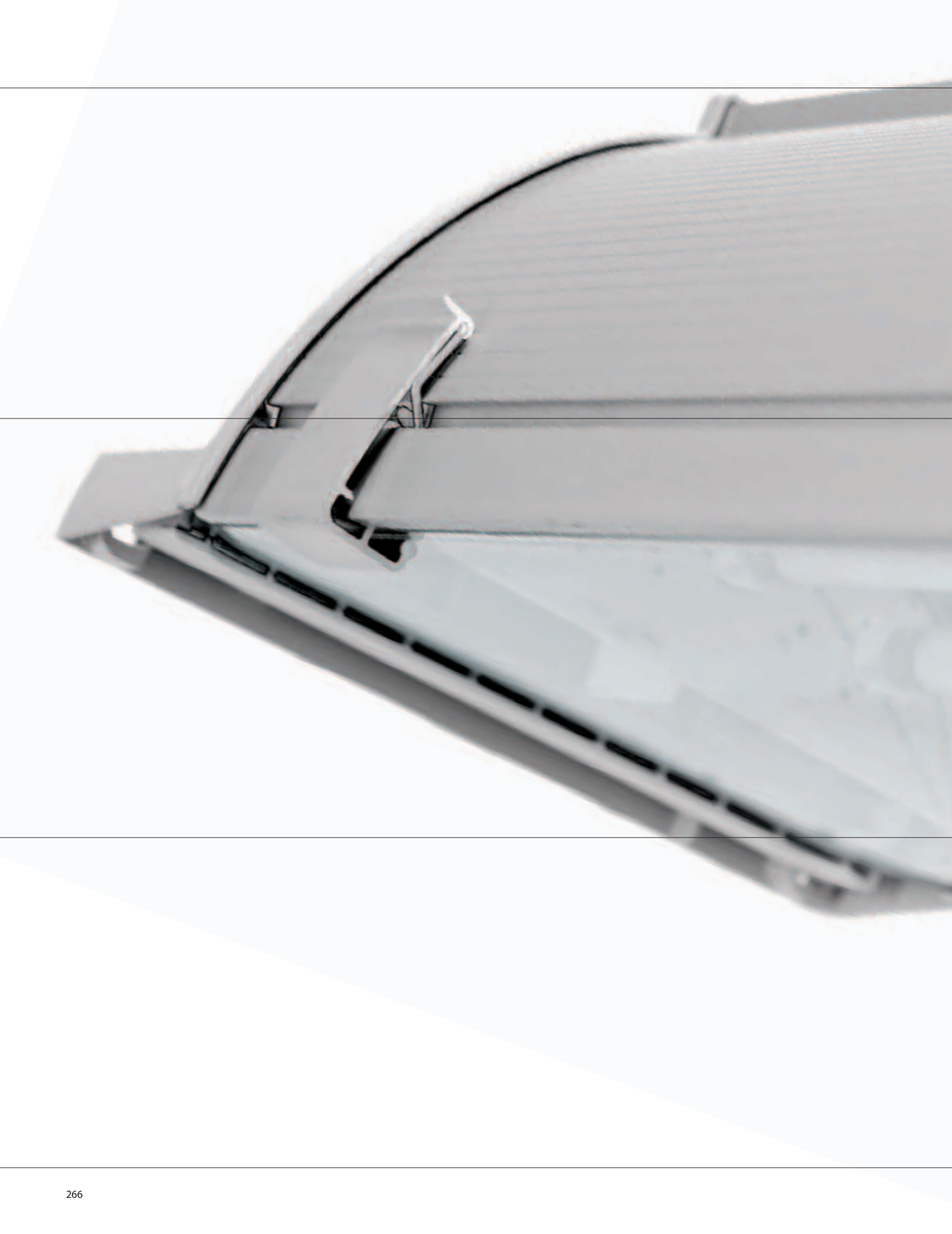

## LF8

ILLUMINAZIONE INDUSTRIALE e applicazioni speciali  
ECLAIRAGE INDUSTRIEL et applications spéciales

**LF8 System** è un sistema di apparecchi IP65 "High performance" in estruso di alluminio, adatti per molteplici impieghi, anche gravosi, all'interno ed all'esterno. Per soddisfare ogni necessità sono disponibili nelle seguenti versioni:

**LF8-FLU**, per lampade fluorescenti lineari T8-T5, con riflettori simmetrici ed asimmetrici.

**LF8-HB**, per lampade ST-MT 100÷400W, con riflettore simmetrico, con la possibilità di modificare il tipo di emissione luminosa; è inoltre possibile montare gruppi di emergenza.

Le **LF8** est un système d'appareils "très performants", IP 65, en aluminium extrudé. Très polyvalents, ceux-ci peuvent être utilisés soit à l'intérieur, soit à l'extérieur, même dans des conditions très difficiles. Ils sont disponibles dans les versions suivantes :

**LF8-FLU** pour lampes fluorescentes linéaires T8-T5 avec réflecteurs symétriques et asymétriques.

**LF8-HB** pour lampes ST-MT 100 à 400 W avec réflecteur symétrique, possibilité de modifier la photométrie de l'appareil et d'installer un éclairage secouru.





Con lo scopo di soddisfare le più svariate esigenze installative ed illuminotecniche gli apparecchi LF8 sono stati progettati e costruiti per offrire:

- la possibilità di ottenere molteplici emissioni fotometriche alloggiando svariate sorgenti luminose in diversi tipi di riflettori
- altissimo rendimento
- installazione a basse ed alte temperature ambiente (da -25° a +50°C secondo i modelli)
- installazione fissa a soffitto o a parete (in orizzontale ma non in verticale) e con gli adeguati accessori, su palo, a sbraccio e/o in modo orientabile
- robustezza, affidabilità e mantenimento delle prestazioni nel lungo periodo anche in installazioni gravose
- non infiammabile
- design lineare, moderno e piacevole.

In funzione delle caratteristiche sopra descritte, gli apparecchi LF8 sono particolarmente indicati nelle installazioni in cui si vogliono avere:

- illuminazione performante, efficace e controllata, tempi e costi d'installazione e manutenzione contenuti,
- basso consumo energetico,
- aspetto estetico piacevole.

Gli usi tipici degli apparecchi LF8, variabili in funzione dei vari modelli, sono l'illuminazione di grandi spazi interni, palestre ed aree sportive, aree commerciali, magazzini, stabilimenti, ambienti polverosi, locali a sicurezza aumentata, celle frigorifere, illuminazione stradale, tunnel ferroviari e stradali.

*Les LF8 ont été étudiés et fabriqués pour satisfaire de nombreuses exigences et pour de nombreuses applications :*

- *possibilité d'obtenir plusieurs photométries grâce aux nombreuses combinaisons de lampes et de réflecteurs*
- *très haut rendement*
- *installation en basses et hautes températures (de -25° à +50 °C selon les modèles)*
- *installation fixe au plafond ou sur paroi (en horizontal mais non en vertical) et avec les accessoires adéquats, orientable sur poteau ou en applique*
- *solidité, fiabilité, avec maintien des performances dans le temps, même en milieu difficile*
- *inflammable*
- *design linéaire et moderne, très agréable*

*Les appareils LF8 peuvent être installés partout où l'on a besoin :*

- *d'un éclairage performant, efficace, bien contrôlé, de maîtriser les temps et les coûts d'installation et d'un entretien limité*
- *de réaliser des économies d'énergie*
- *d'un design agréable.*

*Les principales utilisations des appareils LF8, en fonction des modèles et équipements, sont : l'éclairage de grandes superficies intérieures et extérieures, salles de sport et aires de jeux, surfaces commerciales, magasins, industries, ambiances poussiéreuses, locaux à sécurité augmentée, chambres froides, chaînes de peinture, éclairage public, éclairage de tunnels, de souterrains routiers et ferroviaires.*



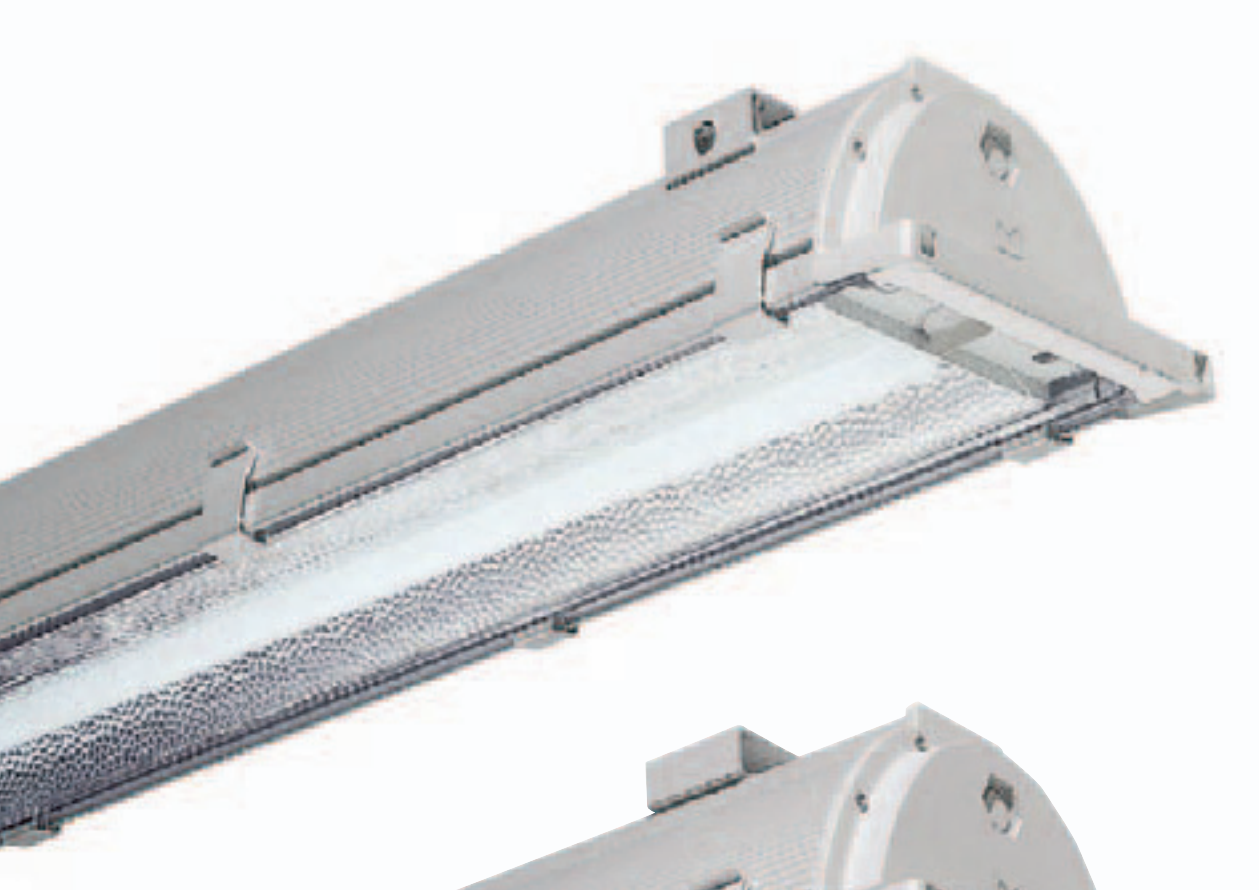

LF8 FLU

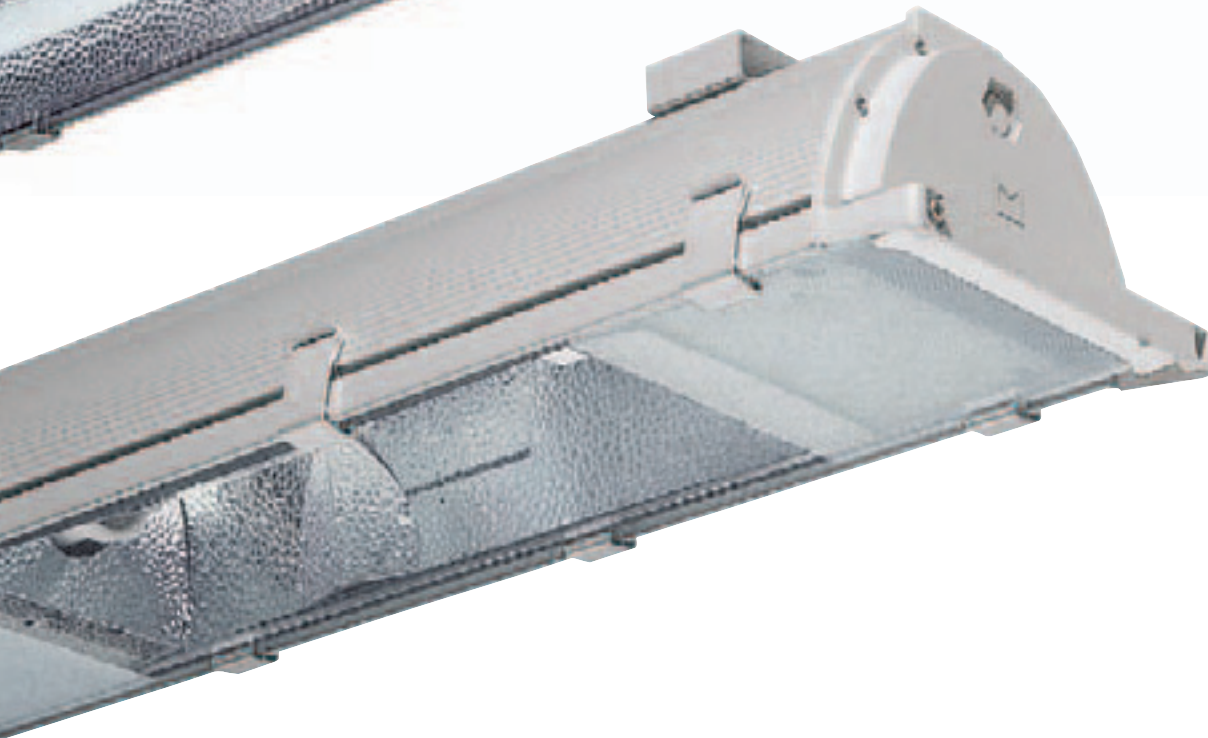

LF8 HB

	CLASS I	IP 65	F	1m	IK 07 4J	850°	max 18 kg	PG16 Ø10=Ø14	3x2,5=4mm <sup>2</sup>	CE
--	---------	-------	---	----	-------------	------	-----------	-----------------	------------------------	----

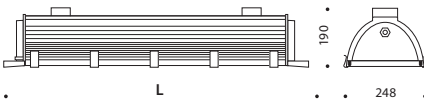

LF8 FLU - T8	L mm
2 - 3x36W FD	1408
2 - 3x58W FD	1708
LF8 FLU - T5	L mm
1-2-3x49W FQ	1648
2 - 3x54W FQ	1348
2 - 3x80W FQ	1648
LF8 HB	L mm
HB/S 100÷400W	798
HB/S 2x250W	1348
HB/S-CO 250÷400W	1016
HB/S-EM 100÷400W	1016

**CARATTERISTICHE COSTRUTTIVE**

- Corpo resistente alla corrosione (1000 ore in nebbia salina - ISO 9227); parte centrale in alluminio estruso ed ossidato (min15 micron con fissaggio a caldo a 95°C); testate in alluminio pressofuso, verniciate con polveri poliesteri, previa fosfocromatazione, in grigio alluminio RAL 9006.
- Riflettori in alluminio purissimo (99,85%) brillantato ed ossidato finemente progettati per ottenere un alto rendimento ed un efficace controllo del flusso luminoso.
- Vetro di sicurezza temprato che resta incernierato al corpo in fase di manutenzione.
- Clips di chiusura del vetro imperdibili in alluminio estruso con molle Inox A2.
- Guarnizioni in silicone antinvecchiamento.
- Viteria esterna Inox.

Parti elettriche: gli apparecchi sono predisposti per l'alimentazione a 230V/50Hz  $\cos\phi \geq 0,9$  con conduttore di terra o con reattori elettronici 220÷240V-50/60Hz.

Altri allestimenti sono disponibili a richiesta (si possono fornire apparecchi predisposti per alimentazione in fila continua e/o completi di circuito per luce d'emergenza).

La piastra cablaggio è facilmente accessibile, apribile senza utensili con interruzione dell'alimentazione per mezzo di un sezionatore. In fase di manutenzione la piastra resta appesa al corpo e può essere facilmente asportata.

**CARACTERISTIQUES DE CONSTRUCTION**

- Corps résistant à la corrosion (1000 heures en atmosphère saline ISO 9227) en aluminium extrudé et anodisé (mini. 15 microns avec fixage à chaud à 95° C), embouts en aluminium injecté à basse teneur en cuivre. Peint après phosphochromage en gris RAL 9006.
- Réflecteurs en aluminium très pur (99,85 %) brillanté et anodisé, conçus et réalisés pour obtenir un haut rendement et un contrôle parfait du flux lumineux.
- Vitre en verre trempé securit, restant solidaire du corps de l'appareil durant les opérations de maintenance.
- Clips de fermeture de la vitre en aluminium extrudé avec ressorts en acier Inox A2.
- Joint en silicone antivieillessement.
- Visserie extérieure Inox.

Composants électriques : les appareils sont équipés en 230 V / 50 Hz compensé  $\cos\phi \geq 0,9$  avec mise à la terre ou ballasts électroniques 220÷240 V - 50/60 Hz.

Sur demande, d'autres modèles peuvent être fournis (appareils équipés pour montage en série et/ou complets avec circuit pour éclairage secouru). La platine comprenant l'appareillage électrique est facilement accessible, on peut y accéder sans aucune utilisation d'outil.

Elle est, en outre, équipée d'un coupe-circuit permettant la coupure de l'alimentation. Durant les opérations de maintenance, la platine appareillage reste solidaire du corps et peut facilement être démontée.

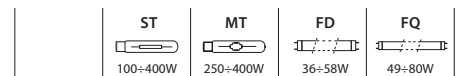
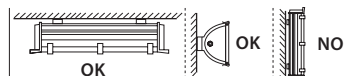



**LF8 Flu T8 e T5** con riflettore asimmetrico (A) monolampada e bilampada (solo T5) o con riflettore simmetrico (S) mono, bilampada e trilampada, con reattori ferromagnetici ed elettronici, sono adatte per l'illuminazione generale anche ad elevate altezze (6 ÷ 10m) e per l'illuminazione di aree commerciali, sportive, magazzini, ambienti di lavoro ecc.. Sono inoltre specificatamente adatte per l'illuminazione di tunnel e per l'illuminazione di ambienti con atmosfera potenzialmente esplosiva classe T6 (CEI-EN 50014:5.1.2).

**LF8 Flu T8 et T5** sont disponibles avec réflecteur asymétrique (A) en mono et duo (T5 seulement) ou avec réflecteur symétrique (S) en mono, duo et trio, avec ballasts ferromagnétiques et électroniques, plus particulièrement indiqués pour l'éclairage général de bâtiments commerciaux ou industriels et d'aires de jeux et cela jusqu'à des hauteurs de 6 à 10 mètres. En outre, ils peuvent aussi convenir pour l'éclairage de tunnels et de locaux avec atmosphère potentiellement explosive à la classe de température T6 (CEI-EN 50014:5.1.2) (AD-FT).

#### LF8 FLU - T8/S - ETRC



11		Riflettori simmetrici - Bi - Trilampada / Réflecteurs symétriques - Duo - Trio			L mm
05044511	2x36W	G13	FD	LUMILUX / TL-D	1408
05044611	2x58W	G13	FD	LUMILUX / TL-D	1708
05044811	3x36W	G13	FD	LUMILUX / TL-D	1408
05044911	3x58W	G13	FD	LUMILUX / TL-D	1708

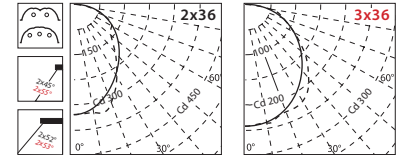

Modelli con reattore elettronico 220÷240V 50/60Hz non dimmerabile.  
Modèles avec ballast électronique 220/240 V 50/60 Hz non dimmable.

#### LF8 FLU - T5/S - ETRC



11		Riflettori simmetrici - Bi - Trilampada / Réflecteurs symétriques - Duo - Trio			L mm
05138811	2x49W	G5	FQ	LUMILUX FQ / TL-5	1648
05045711	2x54W	G5	FQ	LUMILUX FQ / TL-5	1348
05045811	2x80W	G5	FQ	LUMILUX FQ / TL-5	1648
05138911	3x49W	G5	FQ	LUMILUX FQ / TL-5	1648
05046011	3x54W	G5	FQ	LUMILUX FQ / TL-5	1348
05046111	3x80W	G5	FQ	LUMILUX FQ / TL-5	1648

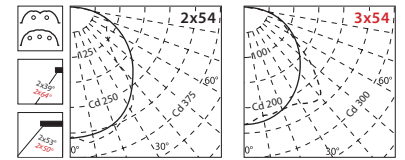

Modelli con reattore elettronico 220÷240V 50/60Hz non dimmerabile.  
Modèles avec ballast électronique 22/240 V 50/60 Hz non dimmable.

#### LF8 FLU - T5/A - ETRC



11		Riflettori asimmetrici - Mono - Bilampada / Réflecteurs asymétriques - Mono - Duo			L mm
05138611	1x49W	G5	FQ	LUMILUX FQ / TL-5	1648
05046311	1x54W	G5	FQ	LUMILUX FQ / TL-5	1348
05046411	1x80W	G5	FQ	LUMILUX FQ / TL-5	1648
05139011	2x49W	G5	FQ	LUMILUX FQ / TL-5	1648
05139211	2x54W	G5	FQ	LUMILUX FQ / TL-5	1348
05139311	2x80W	G5	FQ	LUMILUX FQ / TL-5	1648

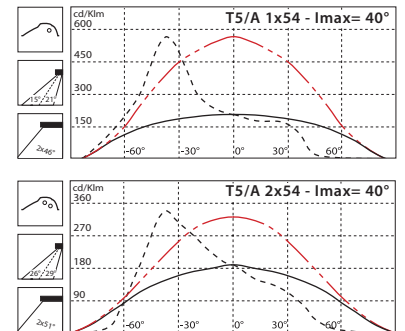

Modelli con reattore elettronico 220÷240V 50/60Hz non dimmerabile.  
Modèles avec ballast électronique 220/240 V 50/60 Hz non dimmable.



- 14007620 A0194/4Ah - 3,6V (36W-T8)
- 14295005 A0074/4Ah - 6V (49-54T5 / 58W T8)
- 14014920 A0218/4Ah - 2x3,6V (80W- T5)

Dispositivo di emergenza da ordinare congiuntamente all'apparecchio.  
Batteria al nichel cadmio, autonomia 1 ora x 1 lampada; circuito permanente, sempre acceso.

Dispositif d'éclairage secours à commander avec l'appareil. Batterie au cadmium nickel, pour 1 lampe / 1 heure, circuit permanent, toujours allumé.

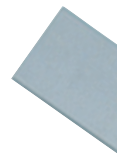

A richiesta, per quantitativi e sovrapprezzo da concordare, è possibile realizzare le plafoniere LF8 Flu con un vetro acidato anziché trasparente per disporre di un'emissione più diffusa e meno intensa.

Sur demande (quantités et prix à définir) il est possible d'avoir les appareils LF8 Flu avec vitre dépolie au lieu de la vitre standard afin d'obtenir une émission lumineuse plus diffuse.



LF8 FLU - T8/S 2x36W

cod. C.I.E.: 53-83-97-99-81 UTE C71-121:0,80 D + 0,01 T BZ: 4 **REND. 80,9 %**

A	80	70	70	70	70	50	50	50	30	30	30	0
B	70	70	50	30	10	50	30	10	50	30	10	0
C	10	10	10	10	10	10	10	10	10	10	10	0
K	0,60	0,49	0,48	0,39	0,34	0,30	0,38	0,33	0,30	0,38	0,33	0,29
	0,80	0,56	0,55	0,47	0,41	0,37	0,46	0,40	0,37	0,45	0,40	0,36
	1,00	0,62	0,60	0,53	0,47	0,43	0,51	0,46	0,43	0,50	0,46	0,42
	1,25	0,66	0,65	0,58	0,53	0,49	0,57	0,52	0,49	0,55	0,51	0,48
	1,50	0,70	0,68	0,62	0,58	0,54	0,61	0,57	0,53	0,59	0,56	0,53
	2,00	0,74	0,73	0,68	0,64	0,61	0,67	0,63	0,60	0,65	0,62	0,59
	2,50	0,77	0,76	0,72	0,69	0,66	0,70	0,67	0,65	0,69	0,66	0,64
	3,00	0,79	0,78	0,75	0,72	0,69	0,73	0,70	0,68	0,71	0,69	0,67
	4,00	0,81	0,80	0,78	0,75	0,73	0,76	0,74	0,72	0,74	0,72	0,71
	5,00	0,83	0,82	0,79	0,78	0,76	0,78	0,76	0,74	0,76	0,74	0,73

A: Soffitto Plafond  
 B: Pareti Murs  
 C: Pavimento Sol  
 K: Indice del locale  
 Indice du local

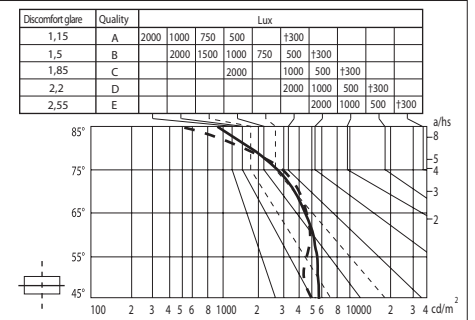

LF8 FLU - T8/S 3x36W

cod. C.I.E.: 49-83-97-99-70 UTE C71-121:0,69 E + 0,01 T BZ: 4 **REND. 70,5 %**

A	80	70	70	70	70	50	50	50	30	30	30	0
B	70	70	50	30	10	50	30	10	50	30	10	0
C	10	10	10	10	10	10	10	10	10	10	10	0
K	0,60	0,40	0,39	0,31	0,26	0,23	0,31	0,26	0,23	0,30	0,26	0,23
	0,80	0,47	0,45	0,38	0,33	0,29	0,37	0,33	0,29	0,36	0,32	0,29
	1,00	0,51	0,50	0,44	0,39	0,35	0,42	0,38	0,35	0,41	0,37	0,34
	1,25	0,56	0,54	0,48	0,44	0,40	0,47	0,43	0,40	0,46	0,42	0,40
	1,50	0,59	0,57	0,52	0,48	0,44	0,51	0,47	0,44	0,49	0,46	0,44
	2,00	0,63	0,62	0,57	0,54	0,51	0,56	0,53	0,50	0,55	0,52	0,50
	2,50	0,65	0,64	0,61	0,58	0,55	0,59	0,56	0,54	0,58	0,55	0,53
	3,00	0,67	0,66	0,63	0,60	0,58	0,61	0,59	0,57	0,60	0,58	0,56
	4,00	0,69	0,68	0,65	0,63	0,61	0,64	0,62	0,61	0,62	0,61	0,60
	5,00	0,70	0,69	0,67	0,65	0,64	0,66	0,64	0,63	0,64	0,63	0,62

A: Soffitto Plafond  
 B: Pareti Murs  
 C: Pavimento Sol  
 K: Indice del locale  
 Indice du local

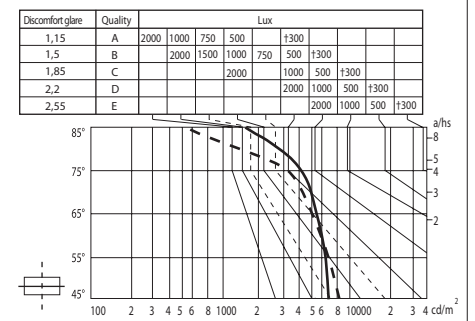

LF8 FLU - T5/A 1x54W

cod. C.I.E.: 45-84-98-100-83 UTE C71-121:0,83 F BZ: 4 **REND. 82,9 %**

A	80	70	70	70	70	50	50	50	30	30	30	0
B	70	70	50	30	10	50	30	10	50	30	10	0
C	10	10	10	10	10	10	10	10	10	10	10	0
K	0,60	0,46	0,45	0,36	0,29	0,25	0,35	0,29	0,25	0,34	0,28	0,24
	0,80	0,55	0,54	0,45	0,38	0,33	0,43	0,38	0,33	0,42	0,37	0,33
	1,00	0,61	0,60	0,51	0,45	0,41	0,50	0,45	0,40	0,49	0,44	0,40
	1,25	0,67	0,65	0,58	0,52	0,48	0,56	0,51	0,47	0,55	0,51	0,47
	1,50	0,70	0,69	0,62	0,57	0,53	0,61	0,56	0,52	0,59	0,55	0,52
	2,00	0,76	0,74	0,69	0,65	0,61	0,67	0,64	0,60	0,66	0,62	0,60
	2,50	0,79	0,77	0,73	0,69	0,66	0,71	0,68	0,65	0,70	0,67	0,64
	3,00	0,81	0,79	0,76	0,72	0,70	0,74	0,71	0,69	0,72	0,70	0,68
	4,00	0,83	0,82	0,79	0,76	0,74	0,77	0,75	0,73	0,76	0,74	0,72
	5,00	0,84	0,83	0,81	0,79	0,77	0,79	0,77	0,75	0,77	0,76	0,74

A: Soffitto Plafond  
 B: Pareti Murs  
 C: Pavimento Sol  
 K: Indice del locale  
 Indice du local

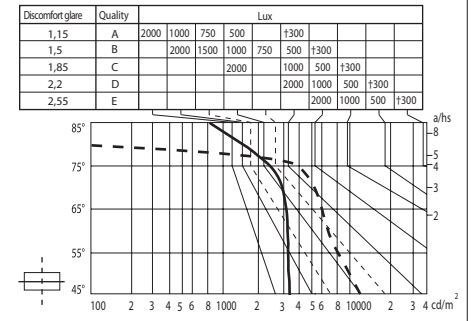

LF8 FLU - T5/S 2x54W

cod. C.I.E.: 56-83-97-99-75 UTE C71-121:0,74 D + 0,01 T BZ: 4 **REND. 75,4 %**

A	80	70	70	70	70	50	50	50	30	30	30	0
B	70	70	50	30	10	50	30	10	50	30	10	0
C	10	10	10	10	10	10	10	10	10	10	10	0
K	0,60	0,46	0,45	0,37	0,32	0,28	0,36	0,32	0,28	0,35	0,32	0,27
	0,80	0,53	0,52	0,44	0,39	0,35	0,43	0,38	0,35	0,42	0,38	0,34
	1,00	0,58	0,57	0,50	0,44	0,40	0,48	0,44	0,40	0,47	0,43	0,40
	1,25	0,62	0,61	0,55	0,50	0,46	0,54	0,49	0,46	0,52	0,49	0,46
	1,50	0,65	0,64	0,59	0,54	0,51	0,57	0,53	0,50	0,56	0,52	0,50
	2,00	0,70	0,69	0,64	0,60	0,57	0,62	0,59	0,57	0,61	0,58	0,56
	2,50	0,72	0,71	0,67	0,64	0,62	0,66	0,63	0,61	0,64	0,62	0,60
	3,00	0,74	0,73	0,70	0,67	0,65	0,68	0,66	0,63	0,67	0,65	0,63
	4,00	0,76	0,75	0,73	0,70	0,69	0,71	0,69	0,67	0,69	0,68	0,66
	5,00	0,77	0,76	0,74	0,72	0,71	0,73	0,71	0,70	0,71	0,70	0,68

A: Soffitto Plafond  
 B: Pareti Murs  
 C: Pavimento Sol  
 K: Indice del locale  
 Indice du local

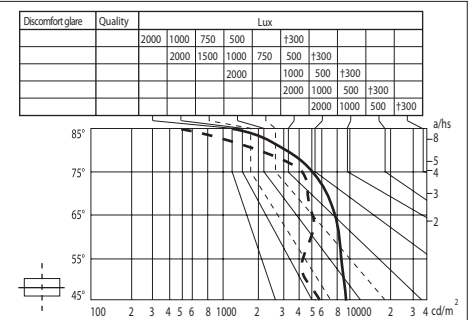

LF8 FLU - T5/S 3x54W

cod. C.I.E.: 42-79-97-99-81 UTE C71-121:0,80 E + 0,001 T BZ: 4 **REND. 80,6 %**

A	80	70	70	70	70	50	50	50	30	30	30	0
B	70	70	50	30	10	50	30	10	50	30	10	0
C	10	10	10	10	10	10	10	10	10	10	10	0
K	0,60	0,44	0,43	0,33	0,27	0,23	0,32	0,27	0,23	0,32	0,26	0,22
	0,80	0,52	0,51	0,42	0,35	0,31	0,40	0,35	0,30	0,39	0,34	0,28
	1,00	0,58	0,57	0,48	0,42	0,37	0,47	0,41	0,37	0,45	0,40	0,37
	1,25	0,63	0,62	0,54	0,48	0,44	0,53	0,48	0,43	0,51	0,47	0,43
	1,50	0,67	0,66	0,59	0,53	0,49	0,57	0,52	0,48	0,56	0,51	0,48
	2,00	0,72	0,71	0,65	0,61	0,57	0,64	0,60	0,56	0,62	0,58	0,56
	2,50	0,75	0,74	0,69	0,66	0,62	0,68	0,64	0,61	0,66	0,63	0,60
	3,00	0,77	0,76	0,72	0,69	0,66	0,70	0,68	0,65	0,69	0,66	0,64
	4,00	0,80	0,79	0,76	0,73	0,71	0,74	0,72	0,69	0,72	0,70	0,68
	5,00	0,82	0,80	0,78	0,76	0,74	0,76	0,74	0,72	0,74	0,73	0,71

A: Soffitto Plafond  
 B: Pareti Murs  
 C: Pavimento Sol  
 K: Indice del locale  
 Indice du local

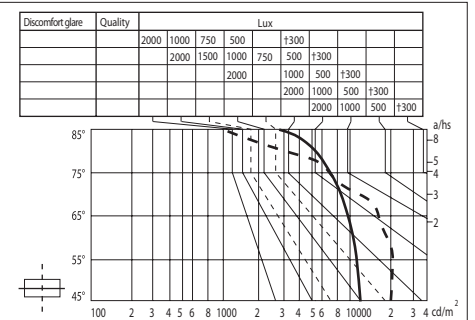



**LF8 HB**, per lampade ad alogenuri metallici e sodio alta pressione, sono modelli studiati e realizzati specificatamente per l'illuminazione di ambienti industriali, sportivi, commerciali, magazzini e grandi aree in genere. Possono essere installati all'interno ed all'esterno in alternativa agli usuali apparecchi HI- BAY a sospensione con riflettore circolare, migliorandone notevolmente le prestazioni. Sono previste versioni con gruppi per l'illuminazione d'emergenza o per la commutazione su lampade alogene.

*LF8 HB pour lampes aux iodures métalliques et sodium haute pression, est une version spécialement étudiée et fabriquée pour l'éclairage de surfaces industrielles et commerciales, de salles de sport, de magasins et de grands espaces en général. Les appareils peuvent être, indifféremment, installés à l'extérieur ou à l'intérieur en substitution aux appareils suspendus avec réflecteur circulaire que l'on utilise habituellement (type HI-BAY) tout en obtenant des performances supérieures. La version LF8 HB existe avec groupe pour l'éclairage secours ou avec commutation sur lampes halogènes.*

Il riflettore ad alto rendimento a geometria variabile è fornito completo di due deviatori di flusso che determinano un'emissione luminosa di forma quadrata ideale per i grandi spazi aperti. E' ininfluente l'orientamento dell'apparecchio.

*Le réflecteur haut rendement à photométrie variable est fourni complet avec deux déflecteurs qui, quelle que soit l'orientation de l'appareil, donnent une distribution photométrique carrée, idéale pour l'éclairage de grands espaces.*

Per modificare l'emissione luminosa da quadrata a rettangolare è sufficiente che l'utente rimuova i due deviatori di flusso. E' quindi necessario prestare attenzione al senso d'installazione dell'apparecchio.

*Pour modifier le faisceau lumineux de carré à rectangulaire, l'utilisateur doit enlever les deux déflecteurs. Il faut veiller à installer l'appareil dans le sens adéquat.*

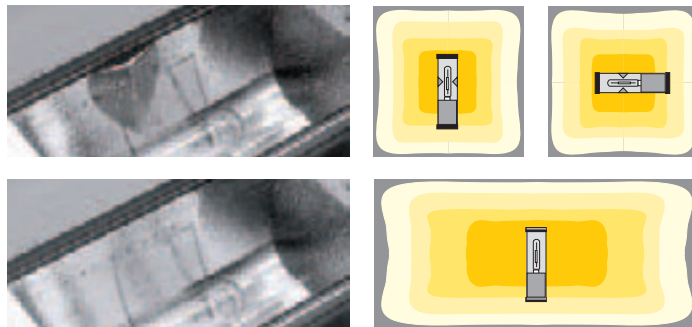

#### LF8 HB /S



11

Code	Power	Socket	Beam	Beam Type	Length (mm)
05047611	100W	E40	ST	NAV-T/SON-T	798
05047711	150W	E40	ST	NAV-T/SON-T	798
05047811	250W	E40	ST	NAV-T/SON-T/HQI-T/D	798
05042211	400W	E40	ST-MT	NAV-T/SON-T/HQI-BT/D	798
05085111	2x250W	E40	ST-MT	NAV-T/SON-T/HQI-T/D	1348

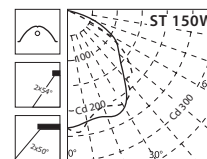

Altri modelli bilampada sono allestibili a richiesta.  
*D'autres modèles en duo sont disponibles sur demande.*

#### LF8 HB/S - CO



11

Con dispositivo di commutazione / Avec dispositif de commutation

L mm

03000711	250W	E40	ST-MT	NAV-T/SON-T/HQI-T/D	1016
03000811	400W	E40	ST-MT	NAV-T/SON-T/HQI-BT/D	1016

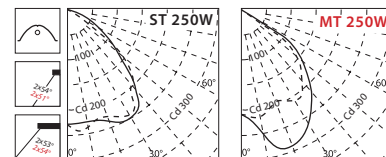

Gli apparecchi LF8-HB-CO sono predisposti per alloggiare anche una lampada alogena (max 250W-E27); il dispositivo di commutazione la mantiene accesa fino a che la lampada a scarica non raggiunge il regime di funzionamento. LF8 HB-CO permettono quindi l'accensione e la riaccensione immediata a caldo della lampada ausiliaria (alogeno).

*Les appareils LF8-HB-CO sont conçus pour recevoir une lampe halogène (maxi 250 W - E27) couplée à un dispositif maintenant celle-ci allumée jusqu'à ce que la lampe à décharge ait rejoint son régime de fonctionnement. Les LF8 HB-CO permettent l'allumage et le réallumage immédiat de la lampe auxiliaire (halogène).*

#### LF8 HB /A - EM



11

Con gruppo di emergenza / Avec groupe éclairage secours

L mm

03000311	250W	E40	ST-MT	NAV-T/SON-T/HQI-T/D	1016
03000411	400W	E40	ST-MT	NAV-T/SON-T/HQI-BT/D	1016

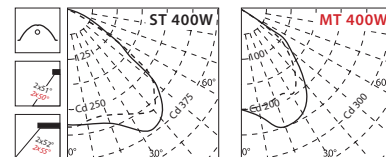

Gli apparecchi LF8-HB-EM sono predisposti per alloggiare anche una lampada fluorescente DULUX F/18W-2G10, che in mancanza di tensione di rete funziona come emergenza; Gruppo EM inverter + batteria 4Ah-3,6V, autonomia di 1 ora al 30% del flusso.

*Les appareils LF8-HB-EM sont conçus pour recevoir également une lampe fluorescente compacte DULUX F/18 W - 2G10, fonctionnant comme éclairage secours en cas de coupure de courant. Groupe EM inverseur + batterie 4 Ah-3,6 V autonomie d'une heure à 30 % du flux.*

ACCESSORI  
ACCESSOIRES



14006620 A0189

Kit per alimentazione in fila continua. Pressacavo PG16-IP68 antistrappo, morsetto 5x10mm<sup>2</sup> con supporto isolato e guida fili. (cavi non compresi).

*Kit pour l'alimentation en ligne continue. Presse-étoupe PG16, IP 68, à amarrage, bornier 5 pôles 10 mm<sup>2</sup> avec support isolé et passe-fils (câbles non fournis).*

14054520 A0340

Supplemento per alimentazione in fila continua, da ordinare contestualmente all'apparecchio, completo di pressacavo PG16 - IP68 antistrappo, morsetto 5 poli da 10mm<sup>2</sup>, con supporto isolato, cavi da 2,5mm<sup>2</sup> e guida cavi.

*Majoration pour alimentation en ligne continue, à commander avec son code spécifique en même temps que l'appareil, avec presse-étoupe PG16 - IP 68 à amarrage intégré, domino isolé 5 pôles de 10 mm<sup>2</sup>, câblage traversant de 2,5 mm<sup>2</sup> et guide-câbles.*

14007411 A0193



Coppia di supporti con viteria Inox per installare gli apparecchi LF8 su pali a frusta Ø33÷42mm.

*Paire de supports, avec visserie Inox, pour installer les appareils LF8 sur crosses de Ø 33 à 42 mm.*

14008194 A0196



Coppia di supporti verniciati grigio RAL 9006 per orientare gli apparecchi LF8.

*Paire de supports orientables pour LF8, peints en RAL 9006.*



14009320 A0198 / 400

Staffa di larghezza 400mm in acciaio Inox AISI 304, particolarmente adatta in ambienti corrosivi. Solo per LF8 con lunghezza ≤ 1016mm.

*Etrier de largeur 400 mm en acier Inox AISI 304, résistant à la corrosion, pour LF8 de longueur ≤ 1016 mm.*



14009420 A0198 / 800

Staffa di larghezza 800mm in acciaio Inox AISI 304, particolarmente adatta in ambienti corrosivi. Solo per LF8 con lunghezza ≥ 1348mm.

*Etrier de largeur 800 mm en acier Inox AISI 304, résistant à la corrosion, pour LF8 de longueur ≥ 1348 mm.*



14002124 A0164

Staffa in acciaio verniciata RAL 9006, per installare in modo orientabile gli apparecchi LF8 a parete o soffitto. Adatta per LF8 con lunghezza ≤ 800mm.

*Etrier en acier peint RAL 9006 pour installer les appareils LF8 avec possibilité d'orientation, en applique ou au plafond, pour LF8 de longueur ≤ 800 mm.*

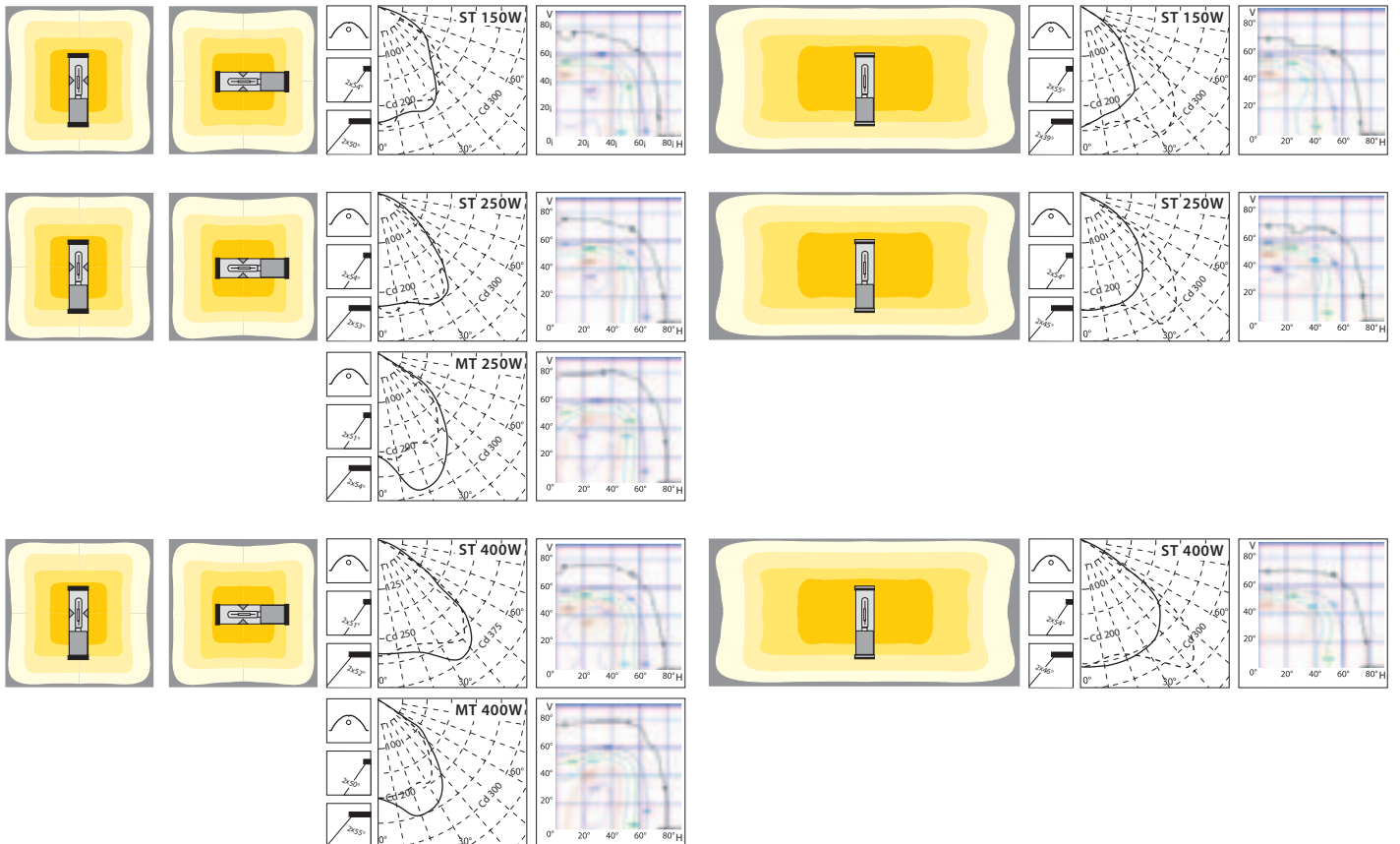



## IKE

ILLUMINAZIONE INDUSTRIALE e applicazioni speciali  
ECLAIRAGE INDUSTRIEL et applications spéciales

Le plafoniere stagne **IKE**, per l'installazione interna a soffitto, sono indicate per l'illuminazione di interni industriali, magazzini di bassa o media altezza, corridoi e disimpegni, zone polverose ecc... Possono essere installate anche all'esterno, ma solo in luoghi protetti e non direttamente esposte alle intemperie, come: sottotetti, pensiline, sottopassi, parcheggi multipiano, ecc..

*Les appareils étanches de la gamme **IKE**, pour installation à l'intérieur, au plafond, sont particulièrement indiqués pour l'éclairage de bâtiments industriels, magasins de faible et moyenne hauteur, couloirs et dégagements, locaux poussiéreux. Les appareils IKE peuvent également être installés à l'extérieur, mais uniquement dans des lieux protégés et non directement exposés aux intempéries, tels que souppentes, auvents, passages souterrains, parkings à plusieurs étages, etc...*

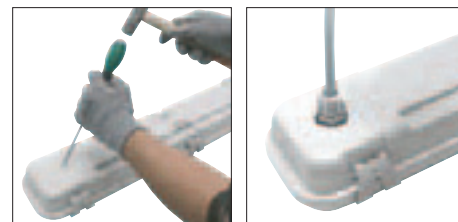
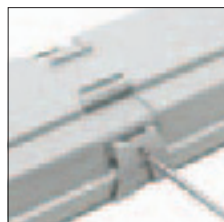
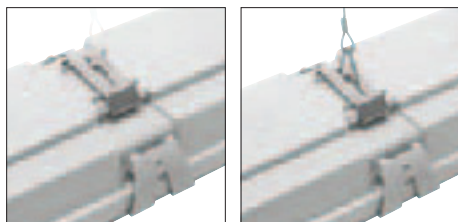

Coppia di robuste staffette in Inox AISI 304 per installazione a soffitto o a sospensione. Inserimento rapido e agevole (a scatto) dell'apparecchio nelle staffette.

*Paire de robustes petits étriers en Inox AISI 304 pour installation au plafond ou en suspension. Insertion rapide et facile (à déclanche) de l'appareil dans les étriers.*

Clips imperdibili (6x18W, 10x36W e 12x58W) in tecnopolimero. Di ampia dimensione consentono una agevole manovrabilità e una migliore distribuzione della forza di chiusura. Le clips possono essere bloccate con viti antiapertura (A0412).

*Clips imperdables en technopolymère (6 en 18 W, 10 en 36 W et 12 en 58 W), largement dimensionnés, faciles à manoeuvrer et offrant une répartition très homogène de la pression de la vasque sur le joint du corps du luminaire. Les clips peuvent être bloqués grâce aux vis inox auto-taraudantes (kit sachet A0412, à prévoir en supplément).*

L'apparecchio può essere alimentato anche dall'alto, sfondando l'apposito preforo situato nella parte superiore del corpo.

*Possibilité d'alimenter l'appareil sur la partie supérieure grâce à la présence du pré-estampage sur le dessus de celui-ci.*

	<b>CLASS I</b> 	<b>CLASS II</b> 	<b>IP 65</b> 	<b>F</b> 	<b>IK 08</b> 	<b>850°</b> 	 max 4,6kg	<b>PG13.5</b> Ø6-Ø11 	<b>3x2,5mm²</b> 	
--	--------------------	---------------------	------------------	--------------	------------------	-----------------	---------------	-----------------------------	---------------------	--

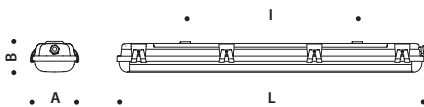
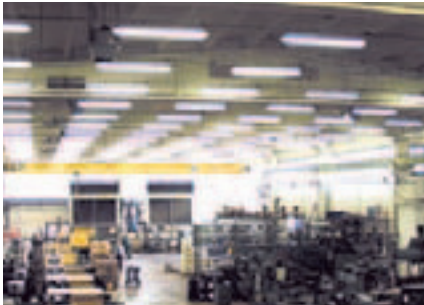

	A mm	B mm	I mm	L mm
1/2 x 18W	145	95	330	675
1/2 x 36W	145	95	800	1285
1/2 x 58W	145	95	860	1585
1/2 x 14W	145	95	330	675
1/2 x 28W	145	95	800	1285
1/2 x 35W	145	95	860	1585
1 x 24W	145	95	330	675
1 x 54W	145	95	800	1285
1 x 49/80W	145	95	860	1585

**CARATTERISTICHE STRUTTURALI**

- Corpo in policarbonato grigio chiaro RAL 7035 con guarnizione iniettata in poliuretano espanso bicomponente.
- Diffusore in policarbonato trasparente, stabilizzato ai raggi U.V. esternamente liscio antipolvere, con prismaticità interna. Corpo e diffusore sono autoestinguenti V2 UL94 e resistono al filo incandescente a 850°C.
- Staffe di fissaggio rapido a soffitto in Inox AISI 304.
- Riflettore in acciaio preverniciato bianco antingiallimento.
- Cablaggio standard - 230V~50Hz rifasamento in parallelo  $\cos\phi \geq 0,9$ .

Possibilità di collegamento in fila continua sfondando l'apposito preforo situato sulla testata ed utilizzando gli appositi accessori (A0409 - A0410 - A0411).  
A richiesta sono fornibili versioni con alimentatori elettronici dimmerabili e/o per voltaggi speciali, ecc..

**COMPATIBILITA' CHIMICA**

Essendo le plafoniere IKE realizzate in policarbonato è necessario assicurarsi che gli apparecchi vengano installati in ambienti nei quali non siano presenti esalazioni chimicamente incompatibili con il policarbonato, (Acido solforico, acetone, ammoniaca, alcool metilico, olii minerali e vegetali, grassi animali ecc., per l'elenco completo vedi pag 409).

**CARACTERISTIQUES DE CONSTRUCTION**

- Corps en polycarbonate de teinte gris clair RAL 7035, avec joint en polyuréthane expansé bicomposant injecté.
- Diffuseur en polycarbonate transparent, stabilisé UV, à prismes internes, lisse à l'extérieur, anti-poussière.
- Corps et diffuseur auto-extinguibles V2 UL94 résistant au fil incandescent 850 °C.
- Etriers de fixation rapide au plafond en Inox AISI 304.
- Réflecteur en acier pré-laqué blanc traité anti jaunissement.
- Câblage standard 230 V~ 50 Hz, compensation parallèle  $\cos\phi \geq 0,9$ .

Possibilité de raccordement en série grâce aux accessoires A0409 - A0410 - A0411 (présence d'un pré-estampage à l'une des extrémités de l'appareil).  
Sur demande, nous pouvons fabriquer des câblages avec tension et fréquences spéciales, avec ballasts électroniques dimmables, etc...

**COMPATIBILITE CHIMIQUE**

Etant donné que les appareils IKE sont réalisés en polycarbonate, il faut préalablement vérifier que leur installation soit compatible avec les ambiances dans lesquelles ils devront être installés (acide sulfurique, acétone, ammoniacque, alcool méthylique, huile minérale et végétale, graisse animale, etc.).

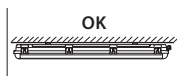
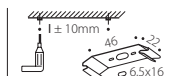



#### IKE - CR T8

90		Modelli per lampade T8 - Modèles pour lampes T8			L mm
05220890	1x18W	G13	FD	LUMILUX / TLD	675
05220990	1x36W	G13	FD	LUMILUX / TLD	1285
05221090	1x58W	G13	FD	LUMILUX / TLD	1585
05221190	2x18W	G13	FD	LUMILUX / TLD	675
05221290	2x36W	G13	FD	LUMILUX / TLD	1285
05221390	2x58W	G13	FD	LUMILUX / TLD	1585

Cablate e rifasate in parallelo. Classe di temperatura T4 (CEI-EN 50014:5.1.2).

Modèles équipés et compensés en parallèle. Classe de température T4 (CEI-EN 50014:5.1.2).

#### IKE - ETRC T8

90		Modelli per lampade T8 - Modèles pour lampes T8			L mm
05221490	1x18W	G13	FD	LUMILUX / TLD	675
05221590	1x36W	G13	FD	LUMILUX / TLD	1285
05221690	1x58W	G13	FD	LUMILUX / TLD	1585
05221790	2x18W	G13	FD	LUMILUX / TLD	675
05221890	2x36W	G13	FD	LUMILUX / TLD	1285
05221990	2x58W	G13	FD	LUMILUX / TLD	1585

Modelli completi di alimentatore elettronico non dimmerabile per funzionamento a temperatura ambiente da 0° a +40°C a seconda dei modelli. Classe di temperatura T6 (CEI-EN 50014: 5.1.2).

Modèles avec ballast électronique non dimmable pour fonctionnement à des températures ambiantes de 0° à +40 °C, selon les modèles. Classe de température T6 (CEI-EN 50014: 5.1.2).

#### IKE - ETRC T5

90		Modelli per lampade T5 - Modèles pour lampes T5			L mm
05223090	1x14W	G5	FH/HE	Lumilux / Master TL5	675
05223190	1x28W	G5	FH/HE	Lumilux / Master TL5	1285
05223290	1x35W	G5	FH/HE	Lumilux / Master TL5	1585
05223990	1x24W	G5	FQ/HO	Lumilux / Master TL5	675
05224190	1x49W	G5	FQ/HO	Lumilux / Master TL5	1585
05224090	1x54W	G5	FQ/HO	Lumilux / Master TL5	1285
05224290	1x80W	G5	FQ/HO	Lumilux / Master TL5	1585
05223390	2x14W	G5	FH/HE	Lumilux / Master TL5	675
05223490	2x28W	G5	FH/HE	Lumilux / Master TL5	1285
05223590	2x35W	G5	FH/HE	Lumilux / Master TL5	1585

Modelli completi di alimentatore elettronico non dimmerabile per funzionamento a temperatura ambiente da 0° a +40°C a seconda dei modelli. Classe di temperatura T6 (CEI-EN 50014: 5.1.2).

Modèles avec ballast électronique non dimmable pour fonctionnement à des températures ambiantes de 0° à +40 °C, selon les modèles. Classe de température T6 (CEI-EN 50014: 5.1.2).

#### IKE / II - ETRC

90		CLASSE II			L mm
05222490	II 1x18W	G13	FD	LUMILUX / TLD	675
05222590	II 1x36W	G13	FD	LUMILUX / TLD	1285
05222690	II 1x58W	G13	FD	LUMILUX / TLD	1585
05222790	II 2x18W	G13	FD	LUMILUX / TLD	675
05222890	II 2x36W	G13	FD	LUMILUX / TLD	1285
05222990	II 2x58W	G13	FD	LUMILUX / TLD	1585

Modelli completi di alimentatore elettronico non dimmerabile. Classe di temperatura T4 (CEI-EN 50014:5.1.2).

Modèles en CLASSE II avec ballast électronique non dimmable. Classe de température T4 (CEI-EN 50014:5.1.2).

#### IKE / EM - ETRC

90		Con gruppo di emergenza - Avec dispositif d'éclairage secours			L mm
05222090	EM 1x36W	G13	FD	LUMILUX / TLD	1285
05222190	EM 1x58W	G13	FD	LUMILUX / TLD	1585
05222290	EM 2x36W	G13	FD	LUMILUX / TLD	1285
05222390	EM 2x58W	G13	FD	LUMILUX / TLD	1585

Modelli con alimentatore elettronico + gruppo di emergenza (inverter + batteria al nichel cadmio) autonomia 1 ora/1 lampada; circuito permanente, sempre acceso.

Modèles avec ballast électronique + dispositif d'éclairage secours (inverseur + batterie au cadmium nickel) pour 1 lampe / 1 heure ; circuit permanent, toujours allumé.



ACCESSORI  
ACCESSOIRES



- 14082620 A0409 1-2x14W / 1-2x18W / 1x24W
- 14082720 A0410 1-2x28W / 1-2x36W / 1x54W
- 14082820 A0411 1-2x35W / 1-2x58W / 1x49 / 1x80W

Cablaggio per fila continua. A richiesta, per quantitativi e supplemento prezzi da concordare, l'accessorio è montato direttamente nel corpo dell'apparecchio. (Completo del secondo pressacavo e cavi traversanti (5x2,5mm<sup>2</sup>). Vedi schema sotto.

*Câblage traversant pour montage des appareils en ligne continue. Sur demande, selon les quantités et moyennant un supplément de prix (nous consulter), l'accessoire peut être monté directement en usine (avec un deuxième presse-étoupe et le câblage traversant en 5 x 2,5 mm<sup>2</sup>). Voir schéma ci-dessous.*

W		1x 18	1x 36	1x 58	1x 14	1x 24	1x 28	1x 35	1x 49	1x 54	1x 80	2x 18	2x 36	2x 58	2x 14	2x 28	2x 35
		75	50	32	90	78	55	40	27	33	24	44	25	16	62	32	26
D max (m)		60	70	65	70	60	80	80	55	64	50	50	55	50	55	60	60



- 14082920 A0412
- Confezione di 60 viti autofilettanti Inox, per bloccaggio clips.  
Kit sachet de 60 vis Inox auto-taraudantes permettant le blocage des clips.

IKE 1x58W  
1x5200 Lumen

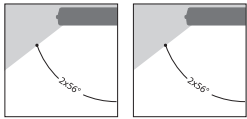
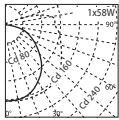

cod. C.I.E.: 35-64-85-89-76 UTE C71-121: 0,68 H + 0,09 T BZ: 6

**REND. 76.2 %**

A	80	70	70	70	70	50	50	50	30	30	30	0
B	70	70	50	30	10	50	30	10	50	30	10	0
C	10	10	10	10	10	10	10	10	10	10	10	0

K	0,60	0,31	0,31	0,25	0,20	0,17	0,24	0,20	0,17	0,24	0,20	0,17	0,15
	0,80	0,37	0,37	0,31	0,26	0,23	0,30	0,26	0,22	0,30	0,25	0,22	0,20
	1,00	0,42	0,42	0,36	0,31	0,27	0,35	0,30	0,27	0,35	0,30	0,27	0,25
	1,25	0,47	0,46	0,41	0,36	0,32	0,39	0,35	0,32	0,38	0,34	0,31	0,29
	1,50	0,51	0,50	0,45	0,40	0,36	0,43	0,39	0,36	0,42	0,38	0,35	0,33
	2,00	0,57	0,55	0,51	0,47	0,43	0,49	0,45	0,42	0,47	0,44	0,41	0,38
	2,50	0,61	0,59	0,55	0,51	0,48	0,53	0,49	0,46	0,51	0,48	0,45	0,42
	3,00	0,63	0,62	0,58	0,54	0,51	0,56	0,53	0,50	0,54	0,51	0,48	0,45
	4,00	0,67	0,66	0,62	0,59	0,56	0,60	0,57	0,54	0,57	0,55	0,53	0,49
	5,00	0,70	0,68	0,65	0,62	0,59	0,62	0,60	0,57	0,59	0,57	0,56	0,52

A: Soffitto / Plafond  
B: Pareti / Murs  
C: Pavimento / Sol  
K: Indice del locale / Indice du local

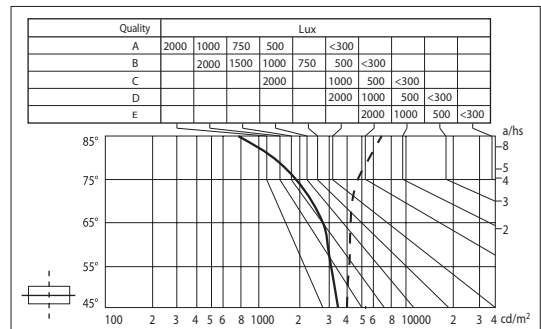

IKE 2x58W  
2x5200 Lumen

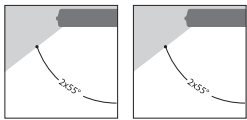
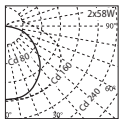

cod. C.I.E.: 38-68-88-89-68 UTE C71-121: 0,61 H + 0,07 T BZ: 6

**REND. 68.3 %**

A	80	70	70	70	70	50	50	50	30	30	30	0
B	70	70	50	30	10	50	30	10	50	30	10	0
C	10	10	10	10	10	10	10	10	10	10	10	0

K	0,60	0,29	0,29	0,23	0,19	0,16	0,23	0,19	0,16	0,22	0,19	0,16	0,15
	0,80	0,34	0,34	0,28	0,24	0,21	0,28	0,24	0,21	0,27	0,24	0,21	0,19
	1,00	0,39	0,38	0,33	0,29	0,26	0,32	0,28	0,25	0,32	0,28	0,25	0,23
	1,25	0,43	0,43	0,38	0,34	0,30	0,37	0,33	0,30	0,36	0,32	0,29	0,28
	1,50	0,47	0,46	0,41	0,37	0,34	0,40	0,36	0,34	0,39	0,36	0,33	0,31
	2,00	0,52	0,51	0,47	0,43	0,40	0,45	0,42	0,39	0,44	0,40	0,38	0,36
	2,50	0,55	0,54	0,51	0,47	0,44	0,49	0,46	0,43	0,47	0,45	0,42	0,40
	3,00	0,58	0,57	0,53	0,50	0,48	0,51	0,47	0,46	0,49	0,47	0,45	0,43
	4,00	0,61	0,60	0,57	0,54	0,52	0,55	0,52	0,50	0,53	0,51	0,49	0,46
	5,00	0,63	0,62	0,59	0,57	0,55	0,57	0,55	0,53	0,55	0,53	0,51	0,48

A: Soffitto / Plafond  
B: Pareti / Murs  
C: Pavimento / Sol  
K: Indice del locale / Indice du local

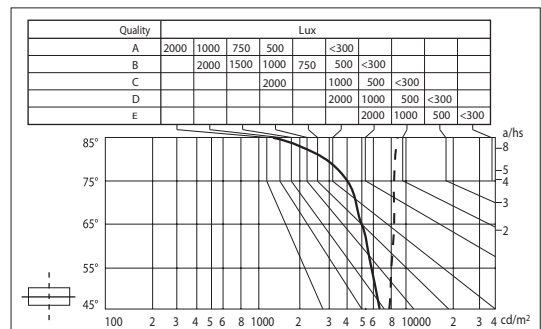

IKE 1x49W  
1x4900 Lumen

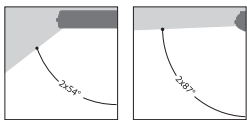
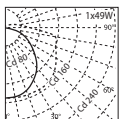

cod. C.I.E.: 35-64-86-94-76 UTE C71-121: 0,71 H + 0,05 T BZ: 6

**REND. 75.9 %**

A	80	70	70	70	70	50	50	50	30	30	30	0
B	70	70	50	30	10	50	30	10	50	30	10	0
C	10	10	10	10	10	10	10	10	10	10	10	0

K	0,60	0,33	0,32	0,26	0,21	0,18	0,26	0,21	0,18	0,25	0,21	0,18	0,16
	0,80	0,37	0,38	0,32	0,27	0,23	0,31	0,27	0,23	0,31	0,26	0,23	0,21
	1,00	0,44	0,43	0,37	0,32	0,28	0,36	0,32	0,28	0,36	0,31	0,28	0,26
	1,25	0,48	0,48	0,42	0,37	0,33	0,41	0,37	0,33	0,40	0,36	0,33	0,31
	1,50	0,52	0,51	0,46	0,41	0,37	0,45	0,40	0,37	0,44	0,38	0,36	0,34
	2,00	0,58	0,57	0,52	0,48	0,44	0,51	0,47	0,43	0,49	0,47	0,43	0,40
	2,50	0,62	0,61	0,56	0,52	0,49	0,55	0,51	0,48	0,53	0,50	0,47	0,45
	3,00	0,65	0,63	0,59	0,56	0,52	0,57	0,54	0,51	0,56	0,53	0,50	0,48
	4,00	0,68	0,67	0,63	0,60	0,57	0,61	0,59	0,56	0,59	0,57	0,55	0,52
	5,00	0,71	0,69	0,66	0,63	0,61	0,64	0,61	0,59	0,62	0,60	0,58	0,55

A: Soffitto / Plafond  
B: Pareti / Murs  
C: Pavimento / Sol  
K: Indice del locale / Indice du local

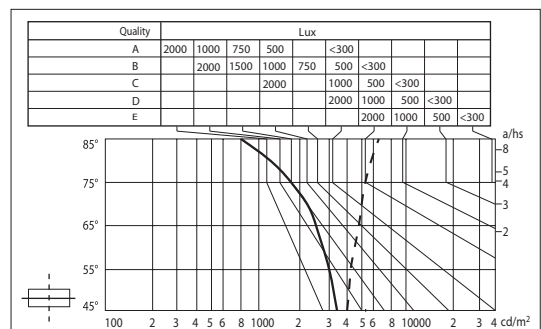

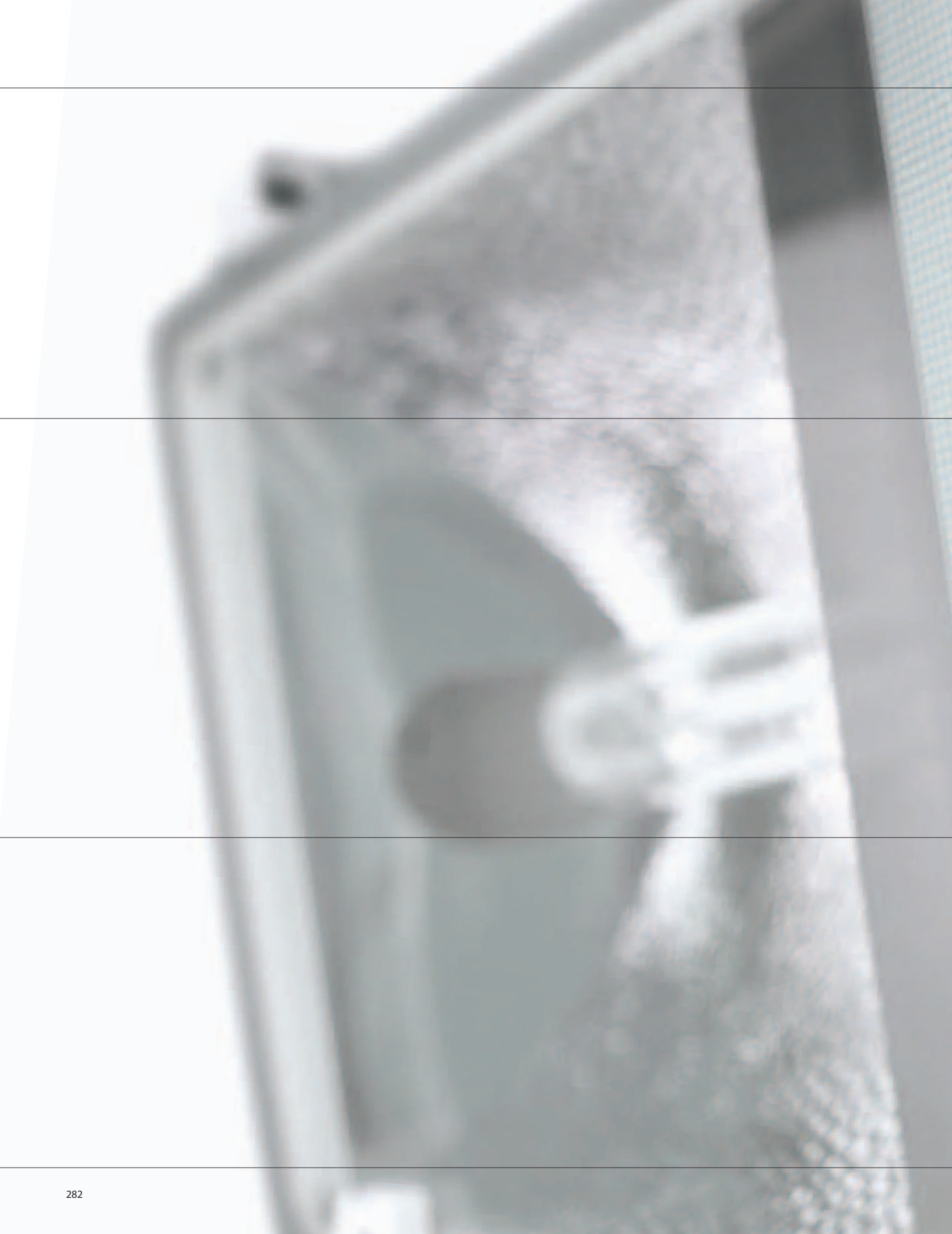

## RF7

ILLUMINAZIONE INDUSTRIALE e applicazioni speciali  
ECLAIRAGE INDUSTRIEL et applications spéciales



**RF7** sono proiettori in lamiera d'acciaio verniciati bianco RAL 9010, per uso interno, per installazione a soffitto o a sospensione, particolarmente indicati per l'illuminazione di impianti sportivi, aree industriali e commerciali, halls, magazzini ecc.

I proiettori, già completi di vetro temprato, possono essere completati con gli accessori griglia di protezione e/o frangiluce.

*Les **RF7** sont des projecteurs en tôle d'acier peint en blanc RAL 9010, pour installation à l'intérieur, au plafond ou par suspension, particulièrement indiqués pour l'éclairage de gymnases, de locaux industriels et commerciaux, de halls, de magasins, etc...*

*Ces projecteurs, livrés d'origine avec verre en verre trempé securit, peuvent être complétés par une grille de protection et/ou une grille de défilement (cf. accessoires).*



	<b>CLASS I</b> 	<b>IP 40</b>			<b>IK 09 10J</b>	 max 13,5kg	 Ø8,5+14,5	 6x4mm <sup>2</sup>			
---	---	--------------	---	---	----------------------	---	---	---	--	--	---

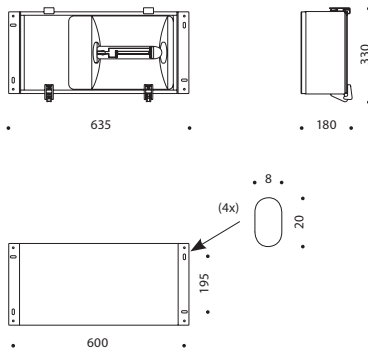

#### CARATTERISTICHE COSTRUTTIVE

- Corpo in lamiera d'acciaio prezinata, verniciato bianco RAL 9010 (altri colori sono realizzabili a richiesta, per quantitativi e sovrapprezzo da concordare).
- Vetro di sicurezza temprato (IK09) incernierato imperdibilmente al corpo per mezzo di due cerniere in tecnopolimero. Chiusura vetro, rapida, con due clips imperdibili in alluminio estruso.
- La piastra cablaggio che supporta il portalampade ed il gruppo d'alimentazione è realizzata in lamiera zincata ed è facilmente asportabile in fase di manutenzione.
- Riflettori in alluminio purissimo 99,85% brillantato ed ossidato di tipo simmetrico (S) o asimmetrico (A).
- Entrata cavi laterale con 2 passafili in gomma per 1 o 2 cavi Ø5÷Ø18mm, posizionati su una testata. L'apparecchio è predisposto per l'alimentazione in fila continua.
- A richiesta è possibile allestire gli apparecchi RF7 predisposti per ingresso cavi dall'alto oltre che per l'alimentazione in fila continua.
- Morsetto 5 x 4mm<sup>2</sup> posizionato in modo tale da rendere agevole la connessione elettrica, senza dovere aprire il vano cablaggio.

#### CARACTERISTIQUES DE CONSTRUCTION

- Corps en tôle d'acier zingué, peint en blanc RAL 9010 (d'autres teintes sont réalisables sur demande moyennant un certain quantitatif ainsi qu'une majoration de prix, - nous consulter-).
- Vitre en verre trempé securit (IK 09), avec charnières et verrous de fermeture imperdables, en technopolymère. Fermeture de la vitre rapide par deux clips imperdables en aluminium extrudé.
- La platine appareillage supportant le groupe d'alimentation et la douille est réalisée en tôle d'acier zingué. Lors des opérations de maintenance, la platine est facilement démontable.
- Réflecteurs en aluminium très pur 99,85 % brillanté et anodisé de type symétrique (S) ou asymétrique (A).
- Entrée des câbles latérale avec deux passe-fils en caoutchouc pour 1 ou 2 câbles Ø 5 à 18 mm. L'appareil est pré équipé pour l'alimentation en ligne continue.
- Sur demande, il est possible de réaliser les appareils RF7 pré équipés pour l'entrée des câbles par le haut ainsi que pour l'alimentation en ligne continue.
- Domino 5 x 4 mm<sup>2</sup> positionné de façon à permettre une connexion électrique facile sans devoir ouvrir le boîtier de raccordement.

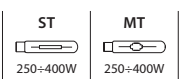
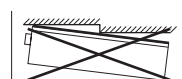
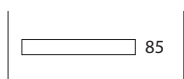



**RF7 /S ST-MT**

85

05224685  
05224785



Riflettori simmetrici *Réfecteurs symétriques*

250W E40 ST-MT  
400W E40 ST-MT



NAV-T / SON-T / HQI-T/D  
NAV-T / SON-T / HQI-BT/D

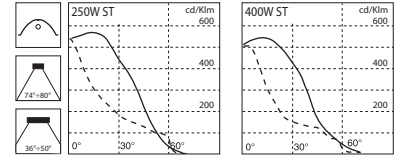

**RF7 /S MT**

85

05224885  
05224985



Riflettori simmetrici *Réfecteurs symétriques*

250W E40 MT  
400W E40 MT



HPI-T Plus  
HPI-T Plus

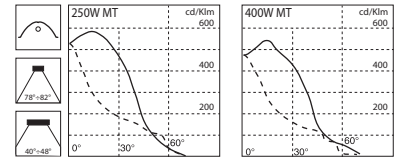

**RF7 /A ST-MT**

85

05225085  
05225185



Riflettori asimmetrici *Réfecteurs asymétriques*

250W E40 MT  
400W E40 MT



NAV-T / SON-T / HQI-T/D  
NAV-T / SON-T / HQI-BT/D

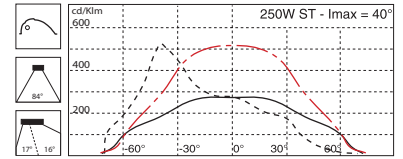

**RF7 /A MT**

85

05225285  
05225385

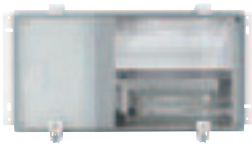

Riflettori asimmetrici *Réfecteurs asymétriques*

250W E40 MT  
400W E40 MT



HPI-T Plus  
HPI-T Plus

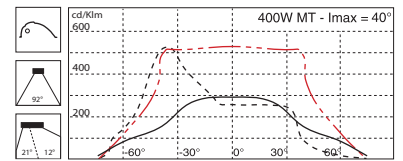

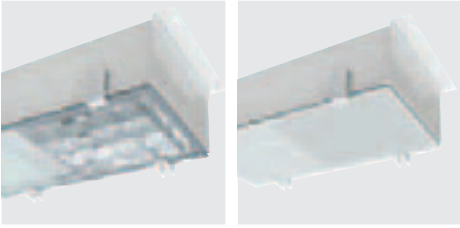
ACCESSORI  
ACCESSOIRES**14083320 A0416**

Griglia di protezione in acciaio zincato (20J), da montare esternamente al vetro, sui supporti di fissaggio del proiettore.

*Grille de protection (20 joules) en acier zingué, qui peut être montée en combinaison avec la vitre (fixation sur les supports du projecteur).*

**14083785 A0420 85**

Staffa orientabile per fissaggio a parete o a soffitto in acciaio verniciato colore bianco RAL 9010.

*Support orientable mural ou au plafond en acier peint en blanc RAL 9010.*

**14083420 A0417**

Frangiluce in alluminio ossidato, antiabbagliamento, da montare internamente al vetro.

*Grille de défilement en aluminium anodisé anti-éblouissement, à monter à l'intérieur du projecteur.*

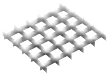
**14084120 A0423 85**

Supplemento per vetro soft. Permette di ricevere l'apparecchio già con vetro soft (anziché con vetro trasparente). L'accessorio deve essere ordinato contestualmente all'apparecchio.

*Majoration pour vitre soft. Il permet de recevoir l'appareil avec la vitre soft déjà montée (à la place de la vitre transparente). L'accessoire est monté uniquement lorsque cela est spécifié à la commande.*

**14249002 A0066**

Supplemento dispositivo di commutazione per l'accensione e/o la riaccensione immediata di una lampada alogena attacco B15d max 250W. Il dispositivo accende la lampada alogena fino a che la lampada a scarica non raggiunge il regime di funzionamento.

Il dispositivo deve essere ordinato congiuntamente all'apparecchio.

*Majoration dispositif de commutation à allumage et/ou réallumage immédiat sur lampe halogène culot B15d maxi 250 W. Le dispositif maintient la lampe halogène en régime jusqu'à ce que la lampe à décharge rattrape son régime de fonctionnement. Le dispositif est monté uniquement lorsque cela est spécifié à la commande.*



RF7 / S

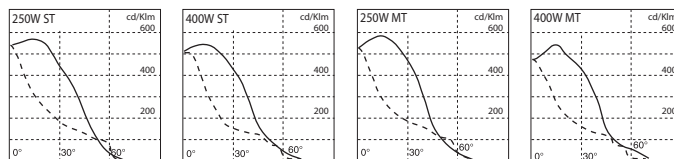

RF7 / A

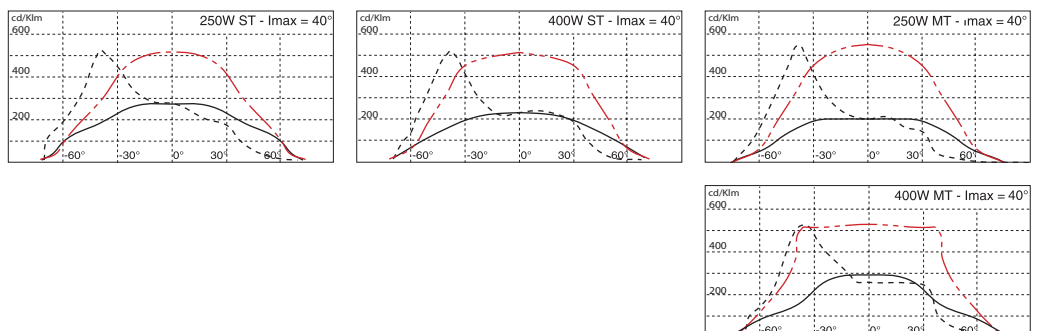







## LAMA

SOSPENSIONI - SUSPENSIONS

**LAMA** sono apparecchi per uso interno, da installare a soffitto o a sospensione adatti per lampade, preferibilmente ellissoidali, a vapori di sodio a.p. 150÷400W, ioduri metallici 250÷400W ed a vapori di mercurio da 125÷400W.

*Les **LAMA** sont des appareils pour des "installations intérieures" à suspendre. Ils sont prévus pour lampes ovoïdes à vapeur de sodium haute pression de 150 à 400 W, iodures métalliques de 250 à 400 W et à vapeur de mercure 125 à 400 W.*



**EKSKLUSIVE**  
**HELLE**  
**BILER**



**VE**  
**HELLE**  
**BILER**

**SKODA**  
**CHEV**





Le sospensioni Lama sono disponibili in tre versioni:

**LAMA Quick - LAMA 33 - LAMA II**

Sono composti da: box contenenti i gruppi di alimentazione, riflettori in alluminio o diffusori in metacrilato ed eventuali accessori (vetro, griglia di protezione, ecc.).

Secondo i modelli, LAMA sono adatti per l'illuminazione di ambienti industriali, commerciali, magazzini, hall, ecc..

*Les appareils Lama sont disponibles en trois versions :*

**LAMA Quick, LAMA 33 et LAMA II.**

*Ils sont constitués du box comprenant les groupes d'alimentation, des réflecteurs en aluminium ou diffuseurs en méthacrylate et autres accessoires (vitre, grille de protection, etc.).*

*Selon les modèles, les LAMA sont indiqués pour l'éclairage de halls industriels, commerciaux, magasins, etc...*



	CLASS I	IP 65			IK 08 9J						
--	---------	-------	--	--	-------------	--	--	--	--	--	--

In un impianto di illuminazione realizzato con sospensioni industriali di tipo tradizionale, i costi di installazione, per la manodopera e i mezzi di sollevamento, sono molto rilevanti. Con le innovative sospensioni LAMA Quick, per l'illuminazione di magazzini, aree industriali e grandi aree in generale, ci siamo posti l'obiettivo, ampiamente raggiunto, di:

**ridurre i costi di installazione del 30%.**

La soluzione adottata per ridurre tempi e costi di installazione è stata di fornire le sospensioni LAMA Quick complete di una spina/presa per l'alimentazione.

Une installation d'éclairage avec des suspensions industrielles de type traditionnel nécessite des moyens et des coûts de main-d'œuvre considérables. Avec les nouvelles suspensions LAMA Quick, pour l'éclairage de halls de stockage, halls industriels et grandes aires en général, nous nous sommes fixés l'objectif, largement atteint, de :

**réduire les coûts d'installation d'au moins 30 %.**

La solution adoptée pour réduire les temps de pose et les coûts d'installation a été de fournir les suspensions Lama Quick avec une fiche/presa de raccordement rapide pour l'alimentation.

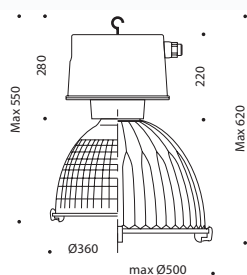
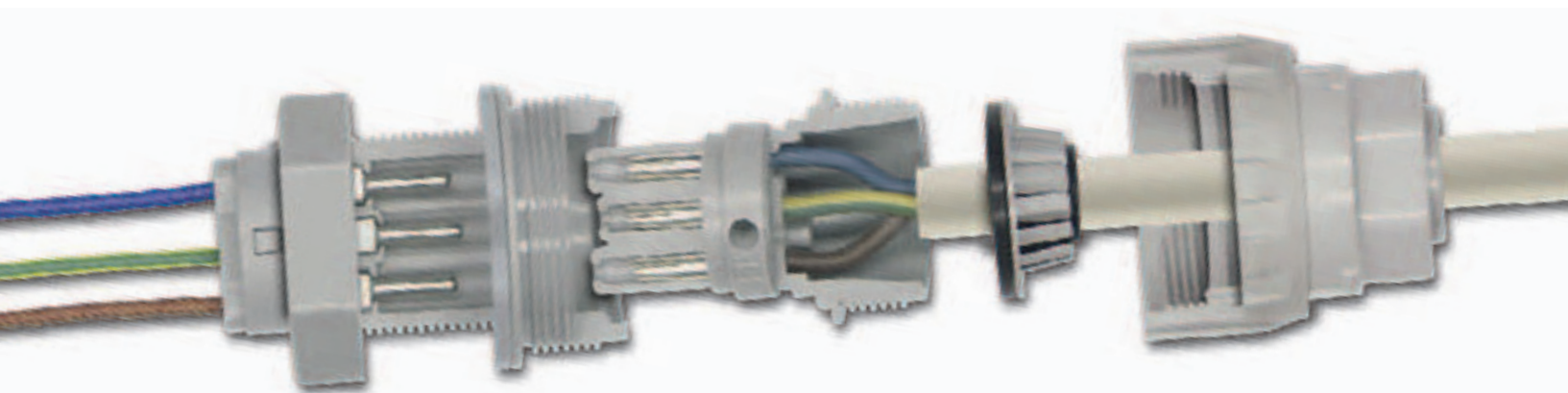

**LAMA QUICK** sono sospensioni IP 65 composte da BOX, RIFLETTORE E VETRO, ciascuno dei quali deve essere ordinato singolarmente con il proprio specifico codice.

**Box** in alluminio pressofuso verniciato RAL 9006 con gancio di sospensione M8 in acciaio zincato. Il box è completo di presa e spina da 16A 3x2,5mm<sup>2</sup>, a mezzo della quale dev'essere effettuata l'alimentazione dell'apparecchio. Componenti elettrici a 230V/50Hz, altre versioni allestibili a richiesta.

**Riflettori** in alluminio purissimo, brillantato ed ossidato disponibili in due grandezze, Ø340 e 480mm, con ottiche diffondenti (34D, 34PR, 48D, 48PR) o intensive (48I). Le versioni con superficie prismaticata (34PR e 48PR) offrono un maggiore comfort visivo.

**Vetri** di protezione temprati con guarnizione in mousse siliconica antinvecchiamento depositata direttamente sul vetro a mezzo di un sistema CNC. I vetri sono completi di clips imperdibili in alluminio ossidato, con molla Inox. Sono disponibili vetri trasparenti, che garantiscono la migliore efficienza e vetri acidati che offrono un'illuminazione più confortevole.

**Presi e spine** IP65, IMQ/ENEC, per correnti da 16A max, realizzate in PA66 - V2UL94-850°C, senza alogeni e fosforo, con contatti in rame argentato. Possono ricevere cavi 3x1,5/2,5mm<sup>2</sup> di Ø 9÷14mm. Per l'alimentazione in fila continua, gli apparecchi possono essere allestiti con una seconda presa e spina in uscita e completi di cablaggio traversante. (Vedi accessorio A0339).

Les **LAMA QUICK** sont des suspensions IP 65 composées d'un BOÎTIER, D'UN RÉFLECTEUR ET D'UNE VITRE, à commander individuellement selon leur code article spécifique.

**Boîtier** en aluminium injecté peint RAL 9006. Crochet de suspension M8 en acier galvanisé. Les composants livrés en standard sont en 230 V/50 Hz. Sur demande, des versions spéciales peuvent être fournies. Le boîtier est livré avec fiche mâle 16 A - 3 x 2,5mm<sup>2</sup> à connexion directement intégrée au corps et fiche femelle à part pour montage sur le câble de raccordement.

**Réflecteurs** en aluminium extra pur, brillanté et anodisé, disponibles en deux tailles : Ø 340 et 480 mm, avec des optiques extensives (34D, 48D et 48PR) ou intensive (48I). Les versions avec surface facetée (34PR et 48PR) offrent un plus grand confort visuel.

**Vitres** en verre trempé "securit" avec joint en mousse polyuréthane anti-âge injecté directement sur la vitre par un système CNC. Les vitres sont complètes avec clips imperdables en aluminium anodisé et ressort Inox. Elles sont disponibles en 2 versions : vitre transparente garantissant une excellente efficacité lumineuse ou vitre soft privilégiant le confort visuel.

**Prise et fiche** IP 65, IMQ/ENEC, pour une intensité maxi de 16 A, en PA 66-V2 UL94 - 850° C, sans halogène, ni phosphore, avec contacts en cuivre argenté. Elles sont indiquées pour des câbles 3 x 1,5/2,5 mm<sup>2</sup> de Ø 9 à 14 mm. Pour l'alimentation en ligne continue, les appareils peuvent être équipés directement en usine d'une seconde fiche mâle avec câblage traversant (voir accessoire A0339).



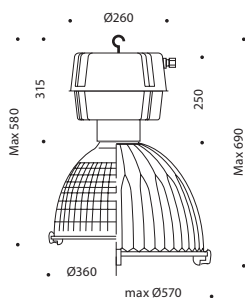

Gli apparecchi **LAMA 33**, con diversi tipi di riflettori e diffusori prismaticizzati, soddisfano tutte le più svariate esigenze installative, sia industriali che architettonici.

L'apparecchio è necessariamente composto da box e riflettore o diffusore, ciascuno dei quali deve essere ordinato singolarmente con il proprio specifico codice.

**Box Lama 33:** corpo realizzato in due parti di alluminio pressofuso verniciate RAL 9006.

**Riflettori:** in alluminio purissimo, brillantato ed ossidato disponibili nei modelli 34D, 34PR, 48D, 48PR e 48I.

Sui riflettori possono essere montate delle griglie di protezione e/o dei vetri di chiusura (disponibili come accessori) che conferiscono al vano ottico il grado di protezione IP54.

**Diffusori:** realizzati in metacrilato trasparente con prismatura longitudinale.

Sono disponibili modelli 41PMMA e 57PMMA che privilegiano la trasparenza.

A richiesta è possibile fornire gli apparecchi con dispositivo di commutazione e riaccensione immediata di una lampada alogena MAX 250W attacco B15d (accessorio A0195/33).

Il dispositivo è fornito montato nell'apparecchio e deve essere ordinato congiuntamente allo stesso.

*Les appareils **LAMA 33**, grâce à différents types de réflecteurs et de diffuseurs avec prismes, permettent de répondre à de nombreuses configurations d'installations, tant industrielles que tertiaires.*

*L'appareil est nécessairement constitué du Box, du réflecteur ou du diffuseur. Chaque élément possède son code spécifique et doit être commandé séparément.*

**Box Lama 33 :** corps réalisé en deux pièces en aluminium injecté, protégé par peinture époxy polyester de couleur grise RAL 9006.

**Réflecteurs :** ils sont disponibles dans les versions suivantes : 34D, 34PR, 48D, 48PR et 48I.

*Sur les réflecteurs peuvent être installés la grille de protection et/ou la vitre de fermeture (disponibles comme accessoires). La vitre de fermeture confère au groupe optique le degré de protection IP 54.*

**Diffuseurs :** réalisés en méthacrylate transparent avec prismes longitudinaux. Ils sont disponibles dans les modèles 41PMMA et 57PMMA pour privilégier la transparence.

*Sur demande, les appareils peuvent être fournis avec dispositif de commutation à allumage immédiat sur lampe halogène maxi 250 W culot B15d (accessoire A0195/33). Le dispositif est monté dans l'appareil uniquement lorsque cela est spécifié à la commande.*



	CLASS II	IP 20			IK 08 8J		Ø8,5-Ø12,5		2x1mm <sup>2</sup>	
--	----------	-------	--	--	-------------	--	------------	--	--------------------	--



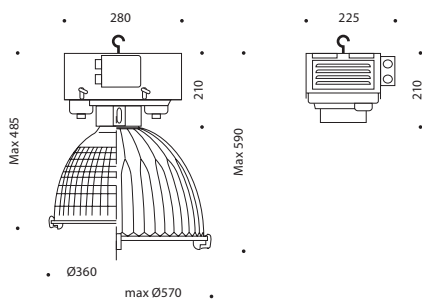

Gli apparecchi **LAMA II**, con diversi tipi di riflettori e diffusori prismaticizzati, soddisfano tutte le più svariate esigenze installative, sia industriali che d'arredo.

L'apparecchio è necessariamente composto da box e riflettore o diffusore, ciascuno dei quali deve essere ordinato singolarmente con il proprio specifico codice.

**Box Lama II:** corpo superiore in lamiera zincata verniciata RAL 9006, parte inferiore in poliammide. Il fuoco lampada è graduato e regolabile dall'esterno dell'apparecchio.

**Riflettori:** in alluminio purissimo, brillantato ed ossidato, disponibili nei modelli 34D, 34PR, 48D, 48PR e 48I. Sui riflettori possono essere montate delle griglie di protezione e/o dei vetri di chiusura (disponibili come accessori) che conferiscono al vano ottico il grado di protezione IP54.

**Diffusori:** realizzati in metacrilato trasparente con prismaticatura longitudinale. Sono disponibili i modelli 41PMMA e 57PMMA che privilegiano la trasparenza.

A richiesta è possibile fornire gli apparecchi con dispositivo di commutazione e riaccensione immediata di una lampada alogena MAX 250W attacco B15d (accessorio A0195/II).

Il dispositivo è fornito montato nell'apparecchio e deve essere ordinato congiuntamente allo stesso.

*Les appareils **LAMA II**, grâce à différents types de réflecteurs et de diffuseurs à prismes, permettent de répondre à de nombreuses configurations d'installations, tant industrielles que tertiaires.*

*L'appareil est nécessairement constitué du Box, du réflecteur ou du diffuseur. Chaque élément possède son code spécifique et doit être commandé séparément.*

**Box Lama II :** corps supérieur en tôle zinguée, peint en RAL 9006. Corps inférieur en polyamide. La douille de la lampe est graduée et réglable de l'extérieur de l'appareil.

**Réflecteurs :** en aluminium très pur, brillanté et anodisé. Ils sont disponibles dans les versions suivantes : 34D, 34PR, 48D, 48PR et 48I. Sur les réflecteurs peuvent être installés la grille de protection et/ou la vitre de fermeture (disponibles comme accessoires). La vitre de fermeture confère au groupe optique le degré de protection IP54.

**Diffuseurs :** en méthacrylate transparent avec prismes longitudinaux. Ils sont disponibles dans les modèles 41PMMA et 57PMMA pour privilégier la transparence.

*Sur demande, les appareils peuvent être fournis avec dispositif de commutation à allumage immédiat sur lampe halogène maxi 250 W (non prévue dans la fourniture) culot B15d (accessoire A0195/II). Le dispositif est monté dans l'appareil uniquement lorsque cela est spécifié à la commande.*



### Box LAMA Quick



94

05158094	125W	E27	QE	HQL / HPL-N
05158294	250W	E40	QE	HQL / HPL-N
05158394	400W	E40	QE-ME	HQL / HPL-N / *HPI-BUS Plus ⚠
05158194	150W	E40	SE	NAV-E / SON
05157094	250W	E40	SE-ME	NAV-E / SON / *HQI-E/D / *oHPI-BU Plus
05156994	400W	E40	SE-ME	NAV-E / SON / *HQI-E/D / *oHPI-BU Plus
05156894	250W	E40	ME	*oHPI-BU Plus
05156794	400W	E40	ME	*oHPI-BU Plus

### Lama Quick + CLA



94

05165994	125W	E27	QE	HQL / HPL-N
05166094	250W	E40	QE	HQL / HPL-N
05166194	400W	E40	QE-ME	HQL / HPL-N / *HPI-BUS Plus ⚠
05166294	150W	E40	SE	NAV-E / SON
05166394	250W	E40	SE-ME	NAV-E / SON / *HQI-E/D / *oHPI-BU Plus
05166494	400W	E40	SE-ME	NAV-E / SON / *HQI-E/D / *oHPI-BU Plus
05166594	250W	E40	ME	*oHPI-BU Plus
05166694	400W	E40	ME	*oHPI-BU Plus

#### Box LAMA Quick + CLA

Modelli completi di dispositivo di commutazione per l'accensione e/o la riaccensione immediata di una lampada alogena MAX 250W attacco B15d. Il dispositivo accende la lampada alogena fino a che la lampada a scarica non raggiunge il regime di funzionamento.

Modèle complet avec dispositif de commutation à allumage et/ou réallumage immédiat sur lampe halogène maxi 250 W, culot B15d. Le dispositif maintient la lampe halogène en régime jusqu'à ce que la lampe à décharge rattrape son régime de fonctionnement.

### Box LAMA 33



94

05048394	125W	E27	QE	HQL / HPL-N
05048494	250W	E40	QE	HQL / HPL-N
05048594	400W	E40	QE-ME	HQL / HPL-N / *HPI-BUS Plus ⚠
05048694	150W	E40	SE	NAV-E / SON
05048794	250W	E40	SE-ME	NAV-E / SON / *HQI-E/D / *oHPI-BU Plus
05048894	400W	E40	SE-ME	NAV-E / SON / *HQI-E/D / *oHPI-BU Plus
05048994	250W	E40	ME	*oHPI-BU Plus
05049094	400W	E40	ME	*oHPI-BU Plus

### Box LAMA II



94

05064394	125W	E27	QE	HQL / HPL-N
05064494	250W	E40	QE	HQL / HPL-N
05064594	400W	E40	QE-ME	HQL / HPL-N / *HPI-BUS Plus ⚠
05064694	150W	E40	SE	NAV-E / SON
05064794	250W	E40	SE-ME	NAV-E / SON / *HQI-E/D / *oHPI-BU Plus
05064894	400W	E40	SE-ME	NAV-E / SON / *HQI-E/D / *oHPI-BU Plus
05064994	250W	E40	ME	*oHPI-BU Plus
05065094	400W	E40	ME	*oHPI-BU Plus

### A0119/34D 250W QE - 1x13000 Lumen

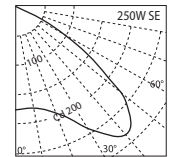
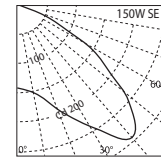
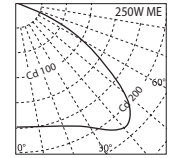
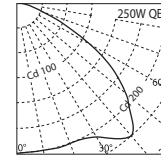
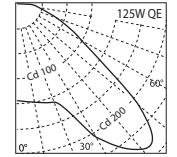
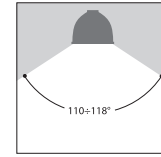

### A0119/48D 400W SE - 1x47000 Lumen

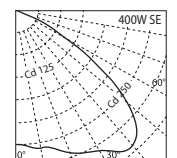
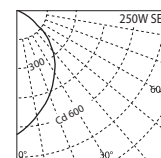
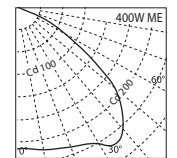
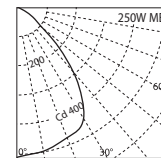
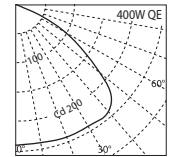
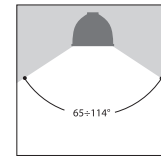

### A0119/48I 400W QE - 1x22000 Lumen

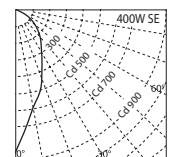
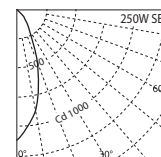
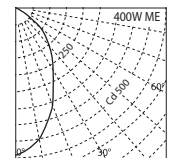
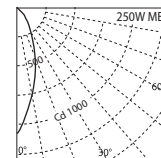
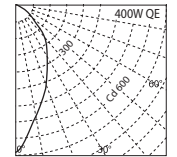
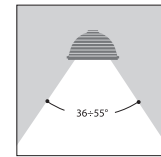

- \* Queste lampade non possono essere utilizzate in un riflettore aperto e sono quindi da utilizzarsi obbligatoriamente con gli **schermi di protezione in vetro temprato** (accessorio A0120).  
Gli stessi tipi di lampada nella versione **.../Protected** possono essere utilizzate anche con riflettore aperto.  
*Ces lampes ne peuvent pas être utilisées dans un réflecteur ouvert, il faut donc utiliser un écran de protection (voir accessoire A0120). Les mêmes types de lampe, dans la version .../Protected peuvent être, aussi, utilisées avec un réflecteur ouvert.*
  - o HPI-BU PLUS funzionano con alimentazione Sodio A.P. (emettendo 25.500 lm, se 250W e 42.500 lm se 400W) o con alimentazione Ioduri/Mercurio (emettendo 18.000 lm, se 250W e 32.500 lm se 400W).  
*Les lampes HPI-BU PLUS fonctionnent avec groupe d'alimentation sodium haute pression (250 W / 25.500 lumens et 400 W / 42.500 lumens), soit avec groupe d'alimentation iodures / mercure (250 W / 18.000 lumens et 400 W / 35.000 lumens).*
- ⚠ Per lampade con accenditore incorporato.  
*Pour lampes à amorceur incorporé.*

#### Compatibilità riflettori / lampade - Compatibilité réflecteurs / lampes

Sugli apparecchi LAMA Quick, LAMA 33 e LAMA II è possibile montare tutti i tipi di riflettori in alluminio. Su LAMA 33 e LAMA II (no LAMA Quick) è possibile montare anche i diffusori PMMA. *Sur les appareils LAMA Quick, LAMA 33 et LAMA II, il est possible de monter tous les types de réflecteurs en aluminium. Sur les LAMA 33 et LAMA II (pas sur les LAMA Quick), il est, aussi, possible de monter les diffuseurs PMMA.*

	34/D 34/PR	48/D 48/PR 48/I	41 PMMA	57 PMMA
125W QE	OK	OK	NO	OK
150W SE	OK	OK	OK	OK
250W SE/ME	OK *	OK *	NO	OK ▲
400W SE/ME	NO	OK *	NO	NO

\* Con lampade ioduri metallici non protette è obbligatorio l'uso degli schermi di protezione in vetro temprato.  
*La vitre de protection en verre trempé est obligatoire avec les lampes iodures métalliques non protégées.*

▲ Solo per lampade ioduri metallici protette (.../Protected)  
*Pour lampes protégées seulement (.../Protected).*

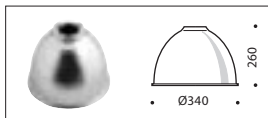

#### 14440994 A0119 34D

Riflettore 34D (max 250W) con emissione diffondente.

*Le réflecteur 34D (maxi 250 W) avec faisceau extensif convient pour des installations courantes.*

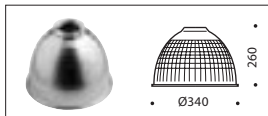

#### 14004710 A0176 34PR

Riflettore 34PR (max 250W) sfaccettato, per installazioni prestigiose, con emissione luminosa molto diffondente e non abbagliante.

*Réflecteur 34PR, dont la surface est facettée, pour des installations plus luxueuses, de prestige et procurant un confort visuel supérieur.*

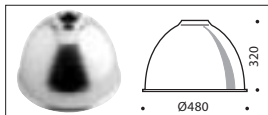

#### 14441994 A0119 48D

Riflettore 48D (250÷400W) con emissione diffondente, è indicato per le normali installazioni ad altezze di 8÷10m.

*Le réflecteur 48D (250 et 400 W) avec faisceau extensif, est conseillé pour des installations de hauteur normale, de 8 à 10 mètres.*

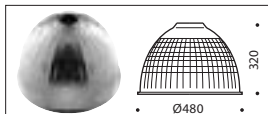

#### 14053620 A0119 48PR

Riflettore 48PR (250÷400W) con superficie prismatizzata, offre un'emissione diffondente, particolarmente confortevole.

*Réflecteur 48PR, (250 et 400 W) avec surface prismatique et répartition extensive offrant un excellent confort visuel.*

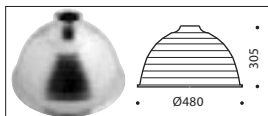

#### 14442994 A0119 48I

Riflettore intensivo 48I (250÷400W) è indicato per altezze di installazione > a 10m.

*Le réflecteur intensif 48I, (250 et 400 W) est conseillé pour des hauteurs d'installation > 10 mètres.*



#### 14004320 A0174 41PMMA

Diffusori Ø410mm in metacrilato (PMMA) con piattello in alluminio verniciato grigio RAL 9006.

*Diffuseurs Ø 410 mm en méthacrylate (PMMA). Anneau de fixation du diffuseur en aluminium peint en gris RAL 9006.*



#### 14004520 A0175 57PMMA

Diffusori Ø570mm in metacrilato (PMMA) con piattello in alluminio verniciato grigio RAL 9006.

*Diffuseurs Ø 570 mm en méthacrylate (PMMA). Anneau de fixation du diffuseur en aluminium peint en gris RAL 9006*



**A0174/41PMMA**  
250W QE  
1x13000 Lumen

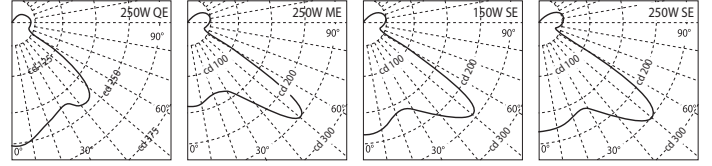
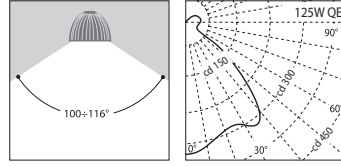

cod. C.I.E.: 45-79-91-80-94 UTE C71-121: 0,75 H + 0,18 T BZ: 5 **REND. 93.6 %**

A	80	70	70	70	70	50	50	50	30	30	30	0	
B	70	70	50	30	10	50	30	10	50	30	10	0	
C	10	10	10	10	10	10	10	10	10	10	10	0	
K	0.60	0.50	0.48	0.38	0.31	0.26	0.35	0.29	0.25	0.33	0.28	0.24	0.21
	0.80	0.60	0.56	0.47	0.40	0.35	0.39	0.44	0.33	0.41	0.35	0.31	0.28
	1.00	0.65	0.63	0.53	0.47	0.42	0.50	0.44	0.40	0.47	0.42	0.38	0.40
	1.25	0.71	0.68	0.60	0.53	0.49	0.56	0.51	0.46	0.52	0.48	0.44	0.40
	1.50	0.75	0.72	0.65	0.58	0.54	0.60	0.55	0.51	0.56	0.52	0.48	0.44
	2.00	0.80	0.77	0.71	0.6	0.61	0.66	0.62	0.58	0.62	0.58	0.55	0.50
	2.50	0.83	0.80	0.75	0.70	0.66	0.70	0.66	0.63	0.65	0.62	0.60	0.54
	3.00	0.86	0.82	0.78	0.74	0.70	0.73	0.70	0.66	0.68	0.65	0.63	0.57
4.00	0.88	0.85	0.81	0.78	0.75	0.76	0.73	0.71	0.71	0.69	0.66	0.60	
5.00	0.90	0.87	0.83	0.80	0.78	0.78	0.75	0.73	0.73	0.71	0.70	0.62	

A: Soffitto / Plafond  
B: Pareti / Murs  
C: Pavimento / Sol  
K: Indice del locale / Indice du local

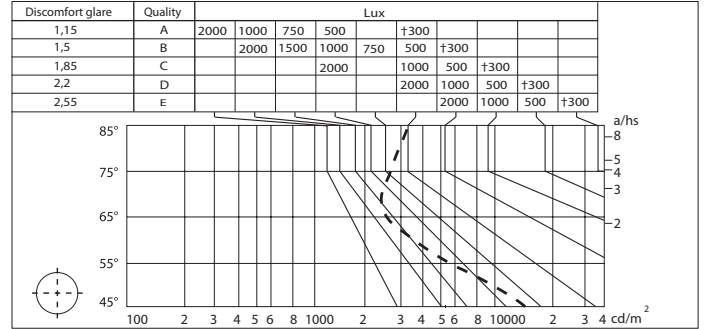

**A0175/57PMMA**  
400W SE  
1x47000 Lumen

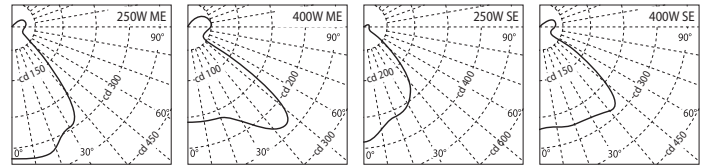
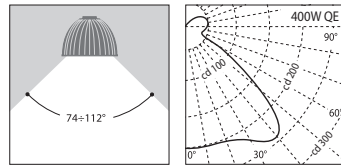

cod. C.I.E.: 55-85-92-80-91 UTE C71-121: 0,73 F + 0,18 T BZ: 5 **REND. 91.0 %**

A	80	70	70	70	70	50	50	50	30	30	30	0	
B	70	70	50	30	10	50	30	10	50	30	10	0	
C	10	10	10	10	10	10	10	10	10	10	10	0	
K	0.60	0.52	0.51	0.41	0.35	0.31	0.39	0.34	0.30	0.37	0.32	0.29	0.26
	0.80	0.61	0.59	0.50	0.43	0.40	0.47	0.41	0.37	0.44	0.39	0.36	0.33
	1.00	0.66	0.64	0.56	0.50	0.46	0.52	0.47	0.44	0.49	0.45	0.42	0.38
	1.25	0.71	0.69	0.62	0.56	0.52	0.58	0.53	0.49	0.54	0.50	0.47	0.43
	1.50	0.75	0.72	0.65	0.60	0.56	0.61	0.57	0.54	0.58	0.54	0.51	0.46
	2.00	0.80	0.77	0.71	0.67	0.63	0.67	0.63	0.60	0.63	0.60	0.57	0.52
	2.50	0.83	0.80	0.75	0.71	0.67	0.70	0.67	0.64	0.66	0.63	0.61	0.55
	3.00	0.84	0.81	0.77	0.74	0.71	0.72	0.70	0.67	0.68	0.66	0.63	0.57
4.00	0.87	0.84	0.80	0.77	0.75	0.75	0.73	0.71	0.70	0.68	0.67	0.60	
5.00	0.81	0.85	0.82	0.80	0.77	0.77	0.75	0.73	0.72	0.70	0.69	0.62	

A: Soffitto / Plafond  
B: Pareti / Murs  
C: Pavimento / Sol  
K: Indice del locale / Indice du local

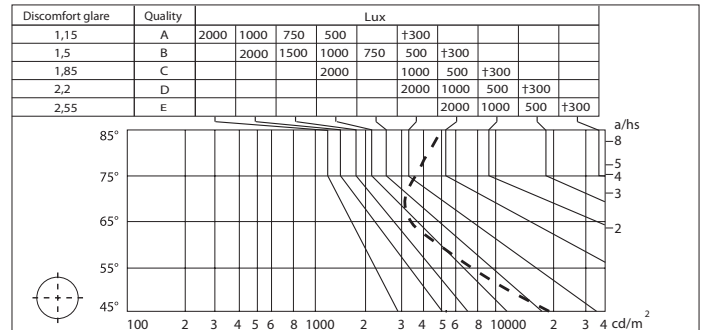

**FOTOMETRIE - PHOTOMETRIES**

Le curve si riferiscono ai modelli LAMA Quick e LAMA 33 con posizione fissa della lampada. Relativamente ai modelli LAMA II, con posizione della lampada regolabile, le curve si riferiscono alla posizione intermedia n°4. Spostando il portalampade dalla posizione n°4 verso la posizione n°1 l'emissione risulterà progressivamente più intensiva, viceversa spostandolo verso la posizione n°8, l'emissione risulterà progressivamente più diffidente.

Les courbes indiquées correspondent à la photométrie des modèles LAMA Quick et LAMA 33 à douille fixe. Pour les modèles LAMA II, à douille réglable, elles correspondent à la position intermédiaire n° 4. Sur ces derniers, en réglant la douille de la position n° 4 vers la position n°1, on obtiendra un faisceau progressivement plus intensif. Au contraire, en la réglant vers la position 8, on obtiendra un faisceau progressivement plus extensif.

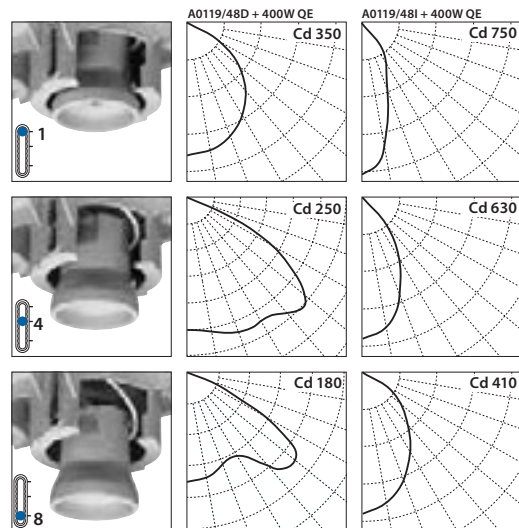

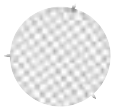
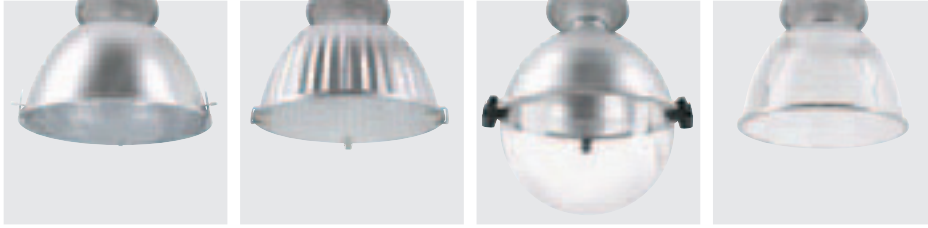
ACCESSORI  
ACCESSOIRES

14322994 A0081 34D - 34PR  
14321994 A0080 48D - 48PR - 48I

Griglia di protezione in acciaio zincato per A0119/34D e A0176/34PR. Può essere montata in aggiunta al vetro di protezione

*Grilles de protection en acier zingué pour A0119/34D et A0176/34PR. Elles peuvent être montées en combinaison avec la vitre.*



14008820 A0120/AL 34  
14008920 A0120/AL 48  
14020220 A0120/AL 34 Soft  
14047820 A0120/AL 48 Soft

Vetri di protezione temprati con clips in alluminio e molla Inox (solo per riflettori AL, no per diffusori PMMA). Le versioni Soft consentono un'emissione luminosa più confortevole.

*Vitre de protection en verre trempé avec clips en aluminium et ressort en acier Inox (uniquement pour les réflecteurs AL ; non utilisable avec les diffuseurs PMMA en méthacrylate). Les versions "soft" permettent une meilleure diffusion.*



14010120 A0199 48

Coppa di chiusura in policarbonato con godroni in tecnopolimero nero. Indicato nelle installazioni alimentari, in sostituzione del vetro di protezione. Adatta solo per riflettori 48D, 48I e 48PR.

*Vasque de fermeture en PC avec verrous en technopolymère noir. Indiquée dans les industries agro-alimentaires, en remplacement de la vitre de protection. Utilisable uniquement avec les réflecteurs 48D, 48I et 48PR.*



14005420 A0180 41PMMA  
14005620 A0181 57PMMA

Schermi di chiusura diffusori in PMMA, che privilegiano la trasparenza e che conferiscono al vano ottico il grado di protezione IP43 (adatto solo per A0174/PMMA e A0175/PMMA).

*Ecran de fermeture des diffuseurs en PMMA qui privilégie la transparence et qui confère au groupe optique le degré de protection IP 43 (seulement pour A0174/PMMA et A0175/PMMA).*

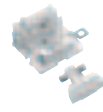

14054020 A0338 / 3,15A 125/150  
14054120 A0338 / 6,3A 250/251/252  
14054220 A0338 / 8A 400/401  
14054320 A0338 / 10A 402

Supplemento per portafusibile completo di fusibile. Da ordinare contestualmente all'apparecchio.

*Majoration pour porte-fusible avec fusible. A commander en même temps que l'appareil.*



14007920 A0195/33  
14007820 A0195/II

Dispositivo di commutazione per l'accensione e/o la riaccensione immediata di una lampada alogena MAX 250W attacco B15d. Il dispositivo accende la lampada alogena fino a che la lampada a scarica non raggiunge il regime di funzionamento. Il dispositivo è fornito già montato e deve essere ordinato congiuntamente all'apparecchio. Non è possibile montare il dispositivo A0195/II nel modello LAMA II 402.

*Dispositif de commutation à allumage et/ou réallumage immédiat sur lampe halogène maxi 250 W, culot B15d. Le dispositif maintient la lampe halogène en régime jusqu'à ce que la lampe à décharge rattrape son régime de fonctionnement. Le dispositif est monté dans l'appareil uniquement lorsque cela est spécifié à la commande. Le dispositif A0195/II il ne peut pas être monté dans les modèles LAMA II 402.*



14054420 A0339 (Box Lama Quick)

Supplemento per ricevere gli apparecchi Box Lama Quick completi di presa e spina supplementare e di cablaggio traversante 3x2,5mm<sup>2</sup>, per l'alimentazione in fila continua. Da ordinare contestualmente all'apparecchio.

*Majoration pour recevoir les appareils Box Lama Quick avec prise et fiche additionnelle, câblage traversant 3 x 2,5mm<sup>2</sup>, pour l'alimentation en ligne continue. A commander en même temps que l'appareil.*



## ARCHIS 14 - 15 - 16

SOSPENSIONI - SUSPENSIONS

**ARCHIS** è una famiglia di apparecchi a sospensione, per uso interno, dal design essenziale e lineare, per l'illuminazione architettonica di interni commerciali, aree espositive, hall, ecc..

Archis sono disponibili in tre grandezze:

**ARCHIS 14, ARCHIS 15 e ARCHIS 16.**

Combinando le diverse sorgenti luminose con i diversi rifrattori e diffusori in tecnopolimero trasparente o con effetto "sabbiato", oppure con i riflettori in alluminio; è possibile disporre dell'illuminazione e dell'effetto luminoso più adatto per ogni circostanza.

**ARCHIS** est une famille de suspensions pour utilisation à l'intérieur, au design simple et linéaire, permettant de réaliser l'éclairage et la mise en valeur architecturale de surfaces commerciales, d'aires d'exposition, de halls, etc..

ARCHIS est disponible en trois dimensions :

**ARCHIS 14, ARCHIS 15 et ARCHIS 16.**

Les différentes combinaisons possibles entre types de sources, diffuseurs, réflecteurs transparents ou dépolis, ou encore avec les réflecteurs en aluminium, permettent d'obtenir dans toutes les circonstances un éclairage idéal.





	CLASS I 	IP 20			IK 08 6J		 max 2,6kg	M13x1 Ø5-Ø8 		
--	-------------	-------	--	--	-------------	--	---------------	--------------------	--	--



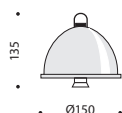

**CARATTERISTICHE COSTRUTTIVE**

ARCHIS 14, utilizzati preferibilmente per l'illuminazione d'accento, piuttosto che per l'illuminazione generale, sono composti da:

- box componenti elettrici,
- riflettore, rifrattore o diffusore, da ordinarsi in aggiunta al box.

**Box componenti elettrici**

- Piastra portante e coperchio in alluminio verniciato grigio metallizzato RAL 9006
- Connessione elettrica interna al box -ingresso cavi Ø7mm max - alimentazione 110-240V/50-60Hz, salvo dove diversamente specificato.
- Il box è completo di 1,5 metri di cavetto in acciaio per la sospensione dell'apparecchio. L'apparecchio è anche predisposto per essere sospeso con una tige M13x1 (non compresa). Per installazioni a soffitto è inoltre disponibile come accessorio il rosone A0256.

**Riflettori, rifrattori e diffusori**

- Riflettori in alluminio brillantato ed ossidato. Privilegiano il rendimento dell'apparecchio. Il modello 34/PR con superficie sfaccettata offre un'emissione luminosa vivamente più confortevole
- Rifrattori prismatici verticalmente in metacrilato trasparente (Lexalite). Permettono di disporre di una buona distribuzione della luce verso il basso e contemporaneamente di illuminare leggermente il soffitto.
- Diffusore in metacrilato speciale, con microsferi. Da spento presenta un effetto vetro sabbato, acceso ha un'emissione luminosa morbida e diffusa.
- Diffusore PC trasparente (V2UL94 850°C) molto interessante come effetto decorativo.

Come accessori sono disponibili schermi di chiusura per riflettori e rifrattori.

**CARACTERISTIQUES DE CONSTRUCTION**

ARCHIS 14, principalement destinés à l'éclairage d'accentuation ainsi qu'à l'éclairage général, sont composés d'un :

- box de raccordement comprenant les composants électriques (selon le modèle).
- réflecteur ou diffuseur, à commander séparément.

**Box appareillage**

- Couvercle en aluminium peint en gris métallisé RAL 9006.
- Connectique sur bornier 3 x 2,5 mm<sup>2</sup> pour des câbles Ø 7 mm maxi.
- Le box est livré avec un filin en acier de 1,5 m pour la suspension. L'appareil peut également être suspendu par une tige M13x1 (non comprise dans la fourniture). Pour l'installation au plafond, prévoir l'accessoire ROSACE A0256.

**Réflecteurs et diffuseurs**

- Réflecteurs en aluminium brillanté et anodisé. Ils privilégient le rendement de l'appareil. Le modèle 34/PR (réflecteur à facettes) procure un confort visuel supérieur.
- Réflecteurs en méthacrylate transparent (Lexalite) avec prismes longitudinaux. Pour privilégier la transparence, avec un flux lumineux dirigé majoritairement vers le bas et une diffusion légère vers le haut.
- Diffuseurs en méthacrylate avec microsphères. Aspect sablé lumière éteinte, éclairage doux et diffus lumière allumée.
- Diffuseurs décoratifs en polycarbonate auto-extinguible V2UL94-850°.

Fermetures pour réflecteurs et diffuseurs disponibles en accessoires.

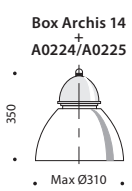
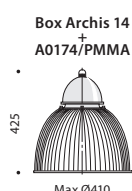
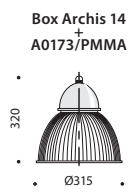
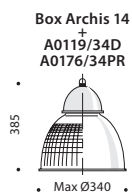



Box ARCHIS 14 - E27 / FLUO

94



01005894

100W	E27		Inc.	110÷240V 50/60Hz
150W	E27		Inc.	" "
160W	E27		HWL/ML	" "
100W	E27		HALOLUX / T32	" "
150W	E27		HALOLUX / T32	" "
23W	E27		DULUX-EL / PLE-D	" "
23W	E27		DULUX-EL / PLE-T	" "
18W	E27		PLE-C	" "
18W	G24d-2		DULUX-D / PLE-C	230V 50/60Hz

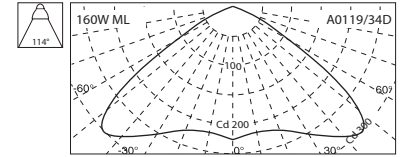

01005994

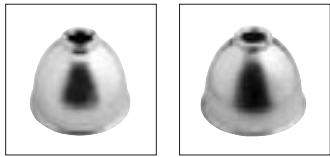

14440994 A0119/34D  
14004710 A0176/34PR

Riflettori in alluminio. Mod. 34D con superficie liscia e 34PR con superficie sfaccettata per un superiore comfort visivo.  
*Réflecteurs en aluminium, à surface lisse. Le modèle 34PR, avec structure à facettes, procure un confort visuel supérieur.*

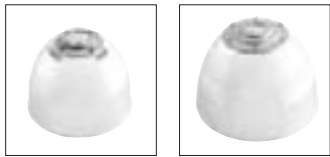

14004120 A0173/PMMA  
14004320 A0174/PMMA

Rifrattori prismaticati Ø315 e Ø410mm in metacrilato (PMMA), completi di flangia di fissaggio in alluminio verniciato RAL 9006.  
*Réflecteurs prismatiques Ø 315 et Ø 410 mm en méthacrylate (PMMA) et anneau de fixation en aluminium peint en gris RAL 9006.*

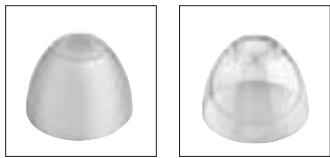

14016420 A0224  
Diffusore in metacrilato speciale con microsfera.  
*Diffuseur en méthacrylate spécial avec microsphères.*  
14016520 A0225  
Diffusore in PC trasparente (V2 UL94-850°).  
*Diffuseur en polycarbonate transparent (V2 UL94-850°).*

Schema delle combinazioni possibili e non consentite tra i vari tipi di lampade, riflettori e/o rifrattori.

*Tableau des combinaisons possibles ou interdites entre les différents types de lampes et les réflecteurs et/ou diffuseurs.*

Combinazioni possibili  
*Combinaisons possibles*

Combinazioni non consentite  
*Combinaisons interdites*

A0176/34-PR 										
A0119/34D 										
A0173/31PMMA 										
A0174/41PMMA 										
A0224 										
A0225 										

ACCESSORI  
ACCESSOIRES



14016694 A0226

Frangiluce in alluminio verniciato grigio metallizzato RAL 9006, per diffusori in policarbonato A0225.

*Grille de défilement en aluminium peint en gris RAL 9006 pour diffuseur A0225 en polycarbonate.*



14028320 A0256

Rosone in alluminio grigio RAL 9006 per la sospensione a soffitto. Parte portante in acciaio zincato - morsetto 5x2,5mm<sup>2</sup>.

*Rosace gris aluminium RAL 9006 pour fixation au plafond. Partie portante en acier galvanisé, bornier 5 x 2,5 mm<sup>2</sup>.*



14009020 A0179 / AL

14020320 A0179 / AL Soft

Vetro temprato con clips di chiusura in alluminio per riflettori in alluminio 34D-34PR. Vano ottico IP54.

*Vitre en verre trempé avec clips de fermeture en aluminium pour réflecteurs 34D-34PR. Groupe optique IP 54.*



14005120 A0178 / PMMA (x A0173/PMMA)

14005420 A0180 / PMMA (x A0174/PMMA)

Schermo di chiusura in metacrilato con anello di ritegno in INOX. Vano ottico IP40.

*Fermeture diffuseur en méthacrylate avec anneau Inox. Groupe optique IP 40.*

FOTOMETRIE  
PHOTOMETRIE

ARCHIS 14 + A0119/34D

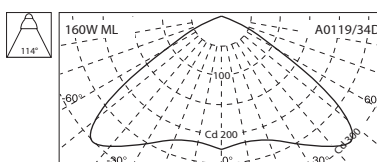
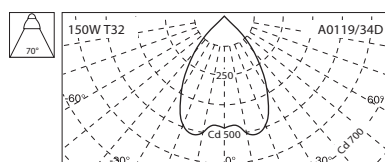

ARCHIS 14 + A0176/34PR

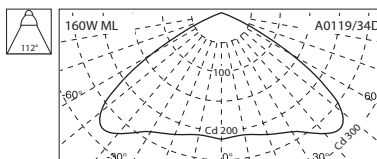
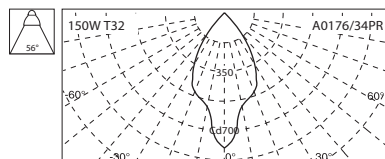

ARCHIS 14 +  
A0173/31 PMMA

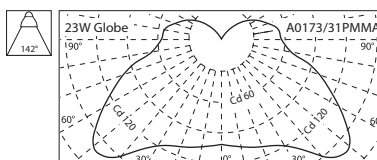
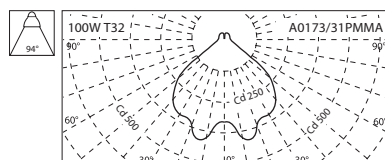

ARCHIS 14 +  
A0174/41 PMMA

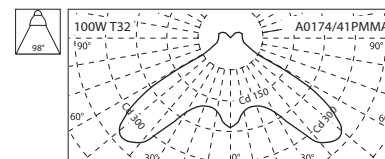
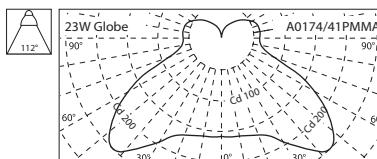
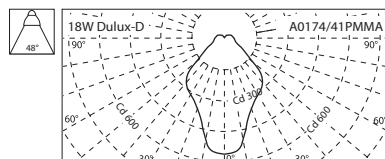



	CLASS I 	IP 20			/15 IK 08 6J	/16 IK 08 8J	/15 max 5kg	/16 max 11kg	/15		/16 PG13.5 Ø9-Ø11		
--	-------------	-------	--	--	-----------------	-----------------	----------------	-----------------	-----	--	----------------------	--	--

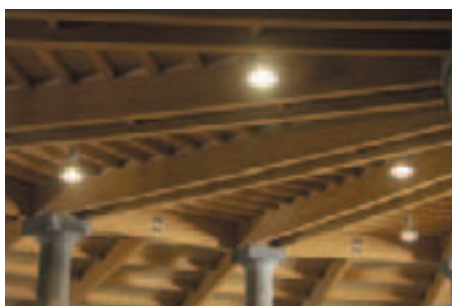

Box Archis 15

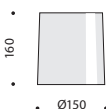

Box Archis 16

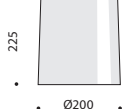

**CARATTERISTICHE COSTRUTTIVE**

ARCHIS 15 e 16, per l'illuminazione architeturale di ambienti commerciali, di aree espositive, di Hall, sono composti da:

- box componenti elettrici,
- riflettore, rifrattore o diffusore, da ordinarsi separatamente in aggiunta al box.

**CARACTERISTIQUES DE CONSTRUCTION**

Les appareils ARCHIS 15 et ARCHIS 16 sont des suspensions pour installation à l'intérieur composées de deux parties :

- le boîtier contenant les composants électriques,
- l'optique constituée, soit d'un réflecteur, soit d'un diffuseur, à commander séparément en complément du boîtier.

**Box componenti elettrici**

- Piastra portante e coperchio in alluminio verniciato grigio metallizzato RAL 9006
- Connessione elettrica interna al box - ingresso cavi Ø7mm max (Archis 15) e da Ø6÷12mm max (Archis 16)
- Alimentazione 230V/50Hz, se non diversamente specificato.
- Il box è fornito completo di 1,5 metri di cavetto in acciaio per la sospensione dell'apparecchio. Per installazioni a soffitto è disponibile come accessorio il rosone A0256.

**Box appareillage**

- Platine support et couvercle en aluminium peint en gris métallisé RAL 9006.
- Connectique interne au box – entrée de câbles Ø 7 mm maxi (ARCHIS 15) et Ø 6 à 12 mm maxi (ARCHIS 16).
- Le box est livré avec un filin en acier de 1,5 m pour la suspension. Pour l'installation au plafond, prévoir l'accessoire ROSACE A0256.

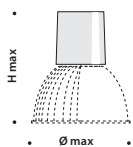

Box ARCHIS 15	Ø max	H max
+ A0119 / 34D	Ø 340	410
+ A0176 / 34PR	Ø 340	410
+A0173/PMMA	Ø 315	360
+A0174/PMMA	Ø 410	460
+A0224/A0225	Ø 310	380

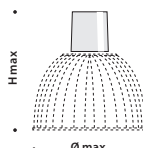

Box ARCHIS 16	Ø max	H max
+ A0119 / 48D	Ø 480	530
+ A0119 / 48I	Ø 480	530
+A0174/PMMA	Ø 410	510
+A0175/PMMA	Ø 570	580

**Riflettori, rifrattori e diffusori**

- Riflettori in alluminio brillantato ed ossidato. Privilegiano il rendimento dell'apparecchio. Il modello 34PR con superficie sfaccettata offre un'emissione luminosa visivamente più confortevole
- Rifrattori prismatici verticalmente in metacrilato trasparente (Lexalite). Permettono di disporre di una buona distribuzione della luce verso il basso e contemporaneamente di illuminare leggermente il soffitto
- Diffusore in metacrilato speciale, con microsfere. Da spento presenta un effetto vetro sabbato, acceso ha un'emissione luminosa morbida e diffusa
- Diffusore PC trasparente (V2 UL94 850°C) molto interessante come effetto decorativo. (solo Archis 15).

**Réflecteurs et diffuseurs**

- Réflecteurs en aluminium brillanté et anodisé. Ils privilégient le rendement de l'appareil. Les réflecteurs à facettes procurent un confort visuel supérieur (34PR).
- Réflecteurs en méthacrylate transparent (Lexalite) avec prismes longitudinaux. Pour privilégier la transparence, avec un flux lumineux dirigé majoritairement vers le bas et une diffusion légère vers le haut.
- Diffuseur en méthacrylate spécial avec microsphères. Aspect sablé lumière éteinte, éclairage doux et diffus lumière allumée (modèle ARCHIS 15 uniquement).
- Diffuseur décoratif en polycarbonate auto-extinguible V2 UL94-850° (modèles ARCHIS 15 uniquement).

Come accessori sono disponibili schermi di chiusura per riflettori e rifrattori.

Fermetures pour réflecteurs et diffuseurs disponibles en accessoires.

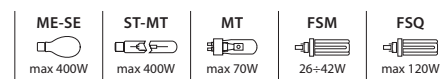
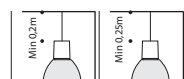



Box ARCHIS 15

94



• 05100494	35W	G12	MT		CDM-T/HCI-T
• 05100594	70W	G12	MT		HQI-T/HCI-T/CDM-T
• 05185694	150W	G12	MT		HQI-T/HCI-T/CDM-T
• 05100694	70W	E27	MT		CDO-TT/HCI-TT
• 05100794	35W	G12	ME		CDO-ET/HCI-EP/HQI-E
• 05100894	70W	G12	ME		CDM-T/HCI-T
• 05100994	70W	G12	ME		HQI-T/HCI-T/CDM-T
• 05101094	70W	E27	ME		CDO-TT/HCI-TT
• 05101194	70W	E27	ME		CDO-ET/HCI-EP/HQI-E
• 05101094	26÷42W	GX24q-3/4	FSM		DULUX-TE/DULUX-DE/PL-T
• 05101194	57W	GX24q-5	FSM		DULUX-TE

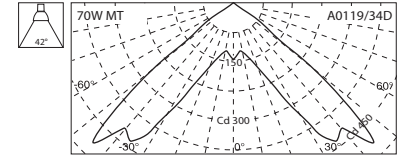

- Tensione di funzionamento: 230V 50Hz - *Tension de fonctionnement : 230V 50Hz*
- Con reattore elettronico. Tensione di funzionamento: 220÷240V 50/60Hz. A richiesta sono allestibili versioni speciali (colori, voltaggi ecc.) *Avec ballast électronique. Tension de fonctionnement : 220÷240V 50/60Hz.*
- Des versions spéciales peuvent être réalisées, sur demande uniquement (couleur, voltage, etc...).*

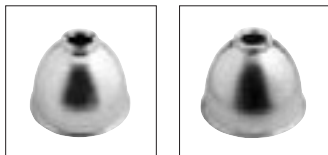

14440994 A0119/34D  
14004710 A0176/34PR

Riflettori in alluminio. Mod. 34D con superficie liscia e 34PR con superficie sfaccettata per un superiore comfort visivo.  
*Réflecteurs en aluminium, à surface lisse. Le modèle 34PR, avec structure à facettes, procure un confort visuel supérieur.*

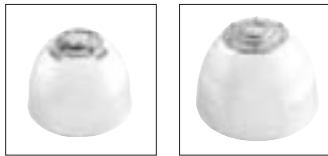

14004120 A0173/PMMA  
14004320 A0174/PMMA

Rifrattori prismatici Ø315 e Ø410mm in metacrilato (PMMA), completi di flangia di fissaggio in alluminio verniciato RAL 9006.  
*Réflecteurs prismatiques Ø 315 et Ø 410 mm en méthacrylate (PMMA) et anneau de fixation en aluminium peint en gris RAL 9006.*

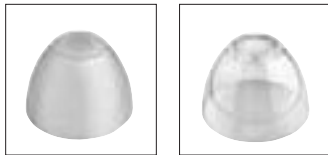

14016420 A0224

Diffusore in metacrilato speciale con microsfera.  
*Diffuseur en méthacrylate spécial avec microsphères.*

14016520 A0225

Diffusore in PC trasparente (V2 UL94-850°).  
*Diffuseur en polycarbonate transparent (V2 UL94-850°).*

Schema delle combinazioni possibili e non consentite tra i vari tipi di lampade, riflettori e/o rifrattori.

*Tableau des combinaisons possibles ou interdites entre les différents types de lampes et les réflecteurs et/ou diffuseurs.*

- Combinazioni possibili  
*Combinaisons possibles*
- Combinazioni non consentite  
*Combinaisons interdites*
- Con vetro temprato A0179/AL  
*Avec la fermeture en verre trempé A0179/AL*
- Con schermo A0178 - A0180/PMMA  
*Avec la fermeture en méthacrylate A0178- A0180/PMMA*
- Reattore elettronico.  
*Ballasts électroniques.*

Le lampade a ioduri metallici sono da utilizzarsi obbligatoriamente con gli schermi di protezione in vetro temprato (eccetto **•HQI-E max 150W •HCI-EP**, che possono essere utilizzate senza schermi di protezione). *Les lampes iodures métalliques doivent être, nécessairement, utilisées avec un écran en verre trempé sur le réflecteur (excepté **•HQI-E max 150 W •HCI-EP** qui peuvent être utilisées sans écran de protection).*

		35W CDM-T HCI-T	35W CDM-T HCI-T	70W HQI-T HCI-T CDM-T	70W HQI-T HCI-T CDM-T	150W HQI-T HCI-T CDM-T	70W CDM-TT HCI-TT CDM-ET	70W CDM-TT HCI-TT CDM-ET	70W •HQI-E •HCI-EP	70W •HQI-E •HCI-EP	42W Dulux T/E Dulux D/E PL-T	57W Dulux T/E
A0176/34PR												
+ A0179/AL												
A0119/34D												
A0119/34D + A0179/AL												
A0173/31PMMA												
A0173/31PMMA + A0178/PMMA												
A0174/41PMMA												
A0174/41PMMA + A0180/PMMA												
A0224												
A0225												

ACCESSORI  
ACCESSOIRES



14008820 A0120 / AL - 34  
14020220 A0120 / AL - 34 Soft

Vetro temprato con clips di chiusura in alluminio per riflettori in alluminio A0119/34D e A0176/34PR. Vano ottico IP40.

Vitre en verre trempé avec clips de fermeture en aluminium pour réflecteurs 34D-34PR. Groupe optique IP 40.



14005120 A0178 / PMMA (x A0173/PMMA)  
14005420 A0180 / PMMA (x A0174/PMMA)

Schermo di chiusura in metacrilato con anello di ritegno in INOX. Vano ottico IP40.

Fermeture diffuseur en méthacrylate avec anneau Inox. Groupe optique IP 40



14076620 A0394

Fune metallica in acciaio zincato lunghezza 4 metri per la sospensione dei box Archis 15.

Filin métallique en acier galvanisé, longueur 4 mètres, pour la suspension des boîtiers Archis 15.



14028320 A0256

Rosone in alluminio grigio RAL 9006 per la sospensione a soffitto. Parte portante in acciaio zincato - morsetto 5x2,5mm<sup>2</sup>.

Rosace gris aluminium RAL 9006 pour fixation au plafond. Partie portante en acier galvanisé, bornier 5 x 2,5 mm<sup>2</sup>.

FOTOMETRIE  
PHOTOMETRIE

ARCHIS 15 + A0119/34D

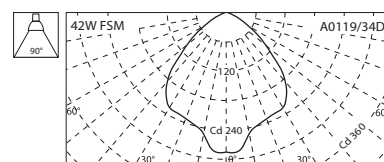
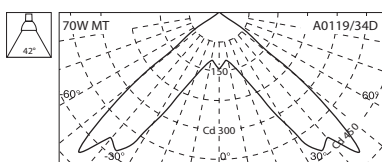
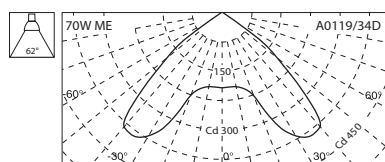

ARCHIS 15 + A0173/PMMA

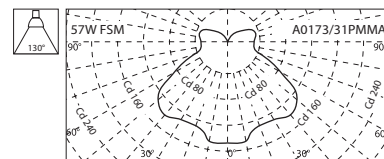
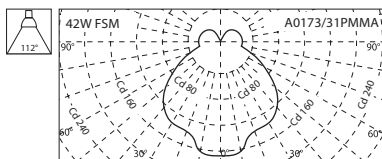
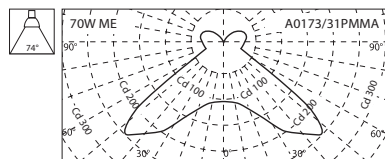

ARCHIS 15 + A0174/PMMA

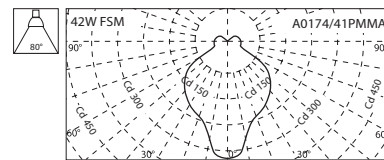
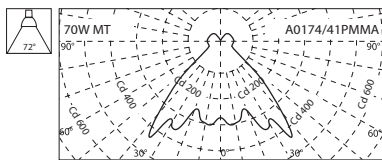
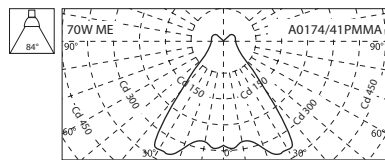

ARCHIS 15 + A0224

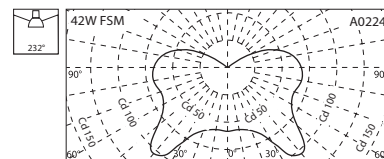
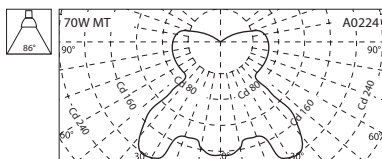
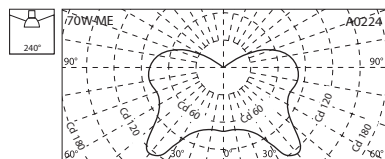



**Box ARCHIS 16**



94

- 05139794 150W E27 ME
- 05139894 150W E40 SE-MT
- 05139994 250W E40 ME
- 05140194 250W E40 ST - MT - ME
- 05140494 400W E40 ST - MT - ME
- 05140594 70W GX24q-6 FSM
- 05140694 60÷120W 2G8 FSM

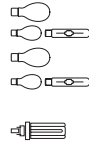

- HQI-E
- NAV-T/NAV-E/CDO-TT/CDO-ET
- HPI-BU
- NAV-E/HQI-T/HQI-E
- NAV-E/HQI-T/HQI-E
- DULUX-TE
- PLH

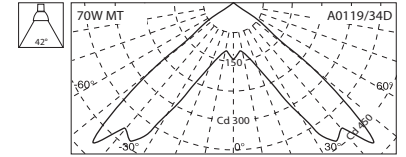

• Tensione di funzionamento: 230V 50Hz. - *Tension de fonctionnement : 230V 50Hz*  
 •• Con reattore elettronico. Tensione di funzionamento: 220÷240V 50/60Hz. - *Avec ballast électronique. Tension de fonctionnement : 220÷240V 50/60Hz.*  
 A richiesta sono allestibili versioni complete di dispositivo per l'illuminazione d'emergenza o altre esecuzioni speciali (colori, voltaggi ecc.)  
*Des versions spéciales peuvent être réalisées, sur demande uniquement (éclairage secours, couleur, voltage, etc...).*

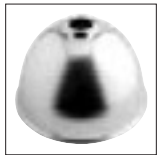

**14441994 A0119/48D**  
 Riflettore 48D (250÷400W) con emissione diffondente, è indicato per le normali installazioni ad altezze di 8÷10m.  
*Le réflecteur 48D (250 et 400 W) avec faisceau extensif est conseillé pour des installations de hauteur normale, de 8 à 10 mètres.*

**14442994 A0119/48I**  
 Il riflettore intensivo 48I (250÷400W) è indicato per altezze di installazione > a 10m.  
*Le réflecteur intensif 48I (250 et 400 W) est conseillé pour des hauteurs d'installation > 10 mètres.*



**14004320 A0174/PMMA**  
 Rifrattori prismaticizzati Ø410mm in metacrilato (PMMA), con flangia di fissaggio in alluminio verniciato RAL 9006.  
*Réflecteur prismatique Ø 410 mm en méthacrylate (PMMA) et anneau de fixation en aluminium peint en gris RAL 9006.*

**14004520 A0175/PMMA**  
 Diffusori Ø570 in metacrilato (PMMA) con flangia di fissaggio in alluminio verniciato RAL 9006.  
*Réflecteur Ø 570 mm en méthacrylate (PMMA) avec anneau de fixation en aluminium peint en gris RAL 9006.*

Schema delle combinazioni possibili e non consentite tra i vari tipi di lampade, riflettori e/o rifrattori.

*Tableau des combinaisons possibles ou interdites entre les différents types de lampes et les réflecteurs et/ou diffuseurs.*

Le lampade a ioduri metallici (eccetto **HQI-E max 150W HCl-EP**) sono da utilizzarsi obbligatoriamente con gli schermi di protezione in vetro temperato.

*Les lampes iodures métalliques doivent être, nécessairement, utilisées avec un écran en verre trempé sur le réflecteur (excepté **HQI-E max 150 W HCl-EP** qui peuvent être utilisées sans écran de protection).*

☉ Combinazioni possibili / *Combinaisons possibles*      ✕ Combinazioni non consentite / *Combinaisons interdites*      ● Con schermo in vetro temperato A0120/AL / *Avec la fermeture en méthacrylate A0120/AL*      ▲ Con schermo A0180 - A0181/PMMA / *Avec la fermeture en méthacrylate A0180- A0181/PMMA.*

	150W NAV-E SON-E	150W HQI-E HCl-E/P	150W CDM-ET	150W NAV-T SON-T	150W CDM-TT HCl-TT	250W NAV-E SON-E	250W HPI-BU	250W HPI-BU/P	250W HQ-E	250W HQ-E/P	250W NAV-T SON-T	250W HQI-T	400W NAV-E SON-E	400W HQ-E HPI-BU	400W HQ-E/P HPI-BU/P	400W NAV-T SON-T	70W DULUX T/E	60W 85W PL-H	120W PL-H
A0119/48D	☉	☉	✕	☉	✕	☉	✕	☉	✕	☉	☉	✕	☉	✕	☉	☉	☉	☉	☉
A0119/48D + A0120/AL	●	☉	☉	☉	☉	☉	☉	☉	☉	☉	☉	☉	☉	☉	☉	☉	☉	☉	☉
A0119/48I	☉	☉	✕	☉	✕	☉	✕	☉	✕	☉	☉	✕	☉	✕	☉	☉	☉	☉	☉
A0119/48I + A0120/AL	●	☉	☉	☉	☉	☉	☉	☉	☉	☉	☉	☉	☉	☉	☉	☉	☉	☉	☉
A0174/41PMMA	☉	✕	✕	☉	✕	☉	✕	✕	✕	✕	☉	✕	✕	✕	✕	✕	☉	☉	☉
A0174/41PMMA + A0180/PMMA	▲	✕	✕	✕	✕	✕	✕	✕	✕	✕	✕	✕	✕	✕	✕	✕	☉	☉	☉
A0175/57PMMA	☉	✕	✕	☉	✕	☉	✕	☉	✕	☉	☉	✕	✕	✕	✕	✕	☉	☉	☉
A0175/57PMMA + A0181/PMMA	▲	✕	✕	☉	✕	☉	✕	☉	✕	☉	☉	✕	✕	✕	✕	✕	☉	☉	☉



ACCESSORI  
ACCESSOIRES



**14321994 A0080 / 48D-I**  
Griglia di protezione in acciaio zincato. Possono essere montate in aggiunta al vetro di protezione. (Adatte solo per A0119/48D-48I).  
*Grille de protection en acier zingué. Elle peut être montée en combinaison avec la vitre (uniquement avec A0119/48D-48I).*



**14028320 A0256**  
Rosone in alluminio grigio RAL 9006 per la sospensione a soffitto. Parte portante in acciaio zincato - morsetto 5x2,5mm<sup>2</sup>.  
*Rosace gris aluminium RAL 9006 pour fixation au plafond. Partie portante en acier galvanisé, bornier 5 x 2,5 mm<sup>2</sup>.*



**14076620 A0394**  
Fune metallica in acciaio zincato lunghezza 4 metri per la sospensione dei box Archis 15.  
*Filin métallique en acier galvanisé, longueur 4 mètres, pour la suspension des boîtiers Archis 15.*



**14008920 A0120 / AL - 48**  
Schermo di protezione in vetro temprato con clips in alluminio e molla Inox. (Adatti solo per A0119/48D-48I).  
*Vitre de protection en verre trempé avec clips en aluminium et ressort en acier Inox (uniquement avec A0119/48D-48I).*



**14005420 A0180 / PMMA (x A0174/PMMA)**  
**14005620 A0181 / PMMA (x A0175/PMMA)**  
Schermi di chiusura diffusori in PMMA, che privilegiano la trasparenza e che conferiscono al vano ottico il grado di protezione IP40.  
*Ecran de fermeture des diffuseurs en PMMA, qui privilégie la transparence et confère au groupe optique le degré de protection IP 40.*



**14051920 A0327 / 16**  
Dispositivo di commutazione per l'accensione e/o la riaccensione immediata di una lampada alogena MAX 250W attacco B15d. Il dispositivo accende la lampada alogena fino a che la lampada a scarica non raggiunge il regime di funzionamento. Il dispositivo è fornito già montato e deve essere ordinato congiuntamente all'apparecchio. Non è possibile montare il dispositivo nei modelli con lampade fluorescenti.  
*Dispositif de commutation à allumage et/ou réallumage immédiat sur lampe halogène maxi 250 W, culot B15d. Le dispositif maintient la lampe halogène en régime jusqu'à ce que la lampe à décharge rattrape son régime de fonctionnement. Le dispositif est monté dans l'appareil uniquement lorsque cela est spécifié à la commande. Le dispositif ne peut pas être monté dans les modèles avec lampes fluorescentes.*

FOTOMETRIE  
PHOTOMETRIE

ARCHIS 16 + A0119/34D

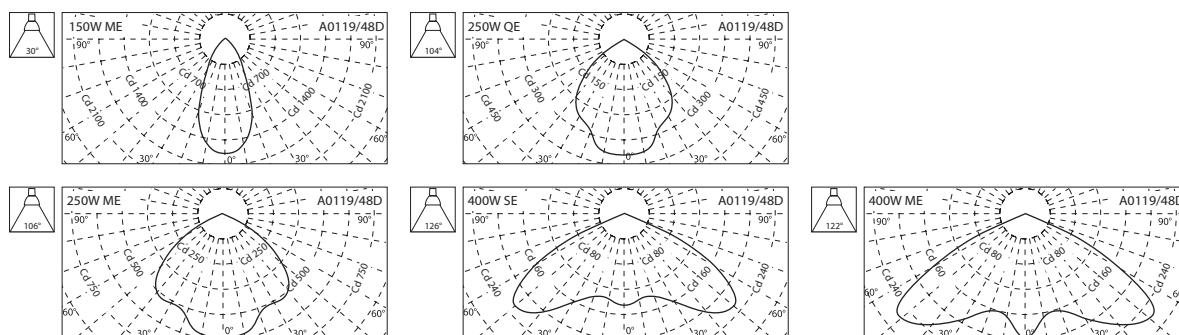

ARCHIS 16 + A0175/57PMMA

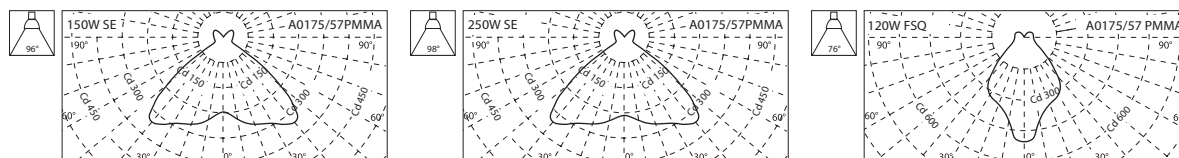

ARCHIS 16 + A0174/41PMMA

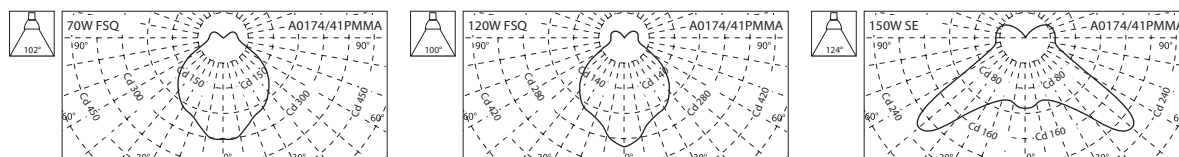

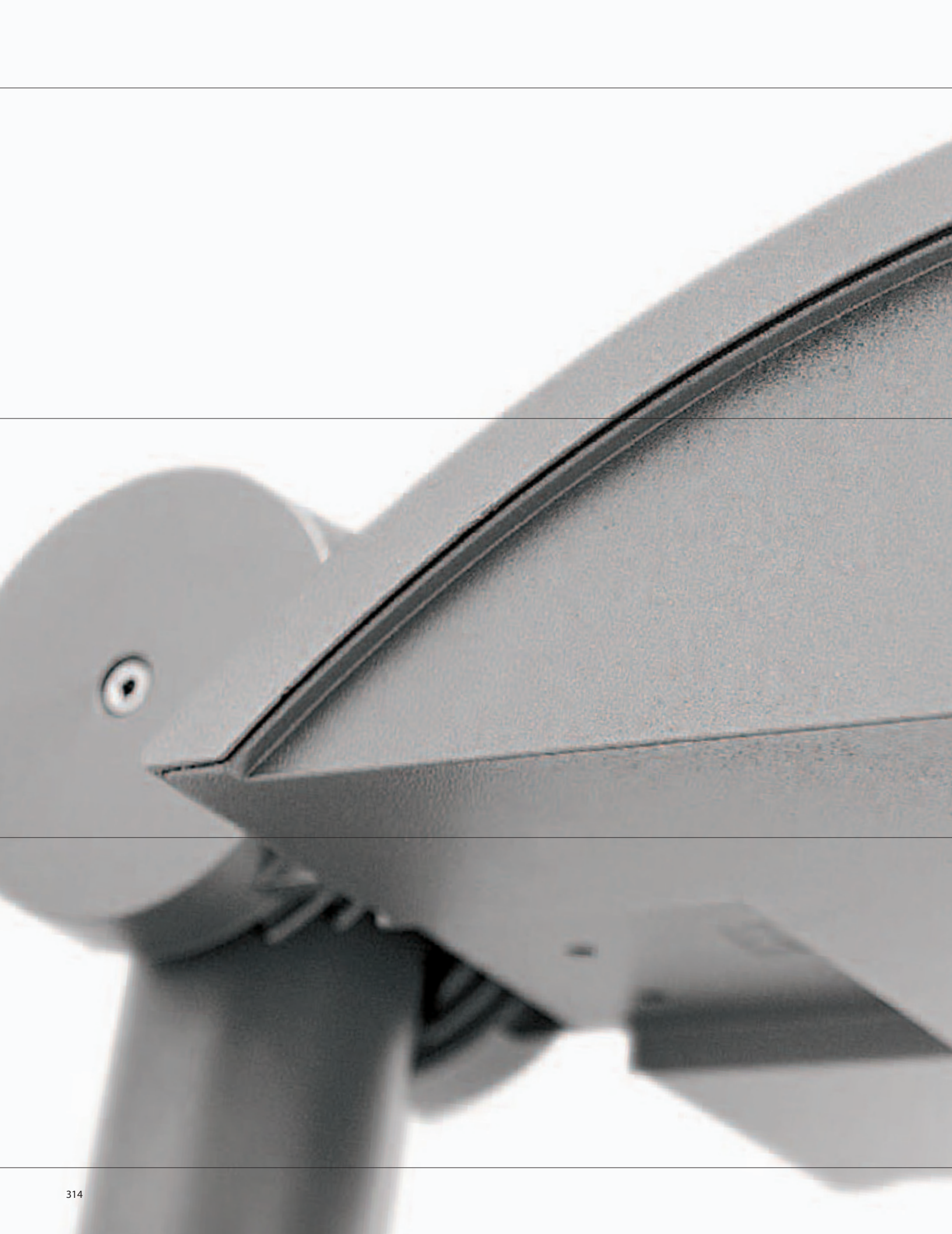



## KYRO

ILLUMINAZIONE PUBBLICA - Arredo urbano  
ECLAIRAGE PUBLIC - Décoratif et fonctionnel

**KYRO** è una nuova completa gamma di apparecchi High Performances per l'illuminazione pubblica; strutturata su due grandezze **KYRO 1** e **KYRO 2** in grado di soddisfare ogni esigenza illuminotecnica e di ambientazione.

La forma compatta - il design moderno, filante ed essenziale - le elevate prestazioni fotometriche in assenza di inquinamento luminoso - l'ampia flessibilità derivante dalla numerosità dei modelli, sorgenti luminose e sistemi di installazione; permettono di disporre dell'appropriato apparecchio **KYRO** per ogni situazione: di arredo urbano o residenziale, così come per l'illuminazione delle grandi vie di comunicazione.

***KYRO** est une nouvelle gamme d'appareils destinés à l'éclairage public. Elle est disponible en deux tailles : **KYRO 1** et **KYRO 2**. Ses hautes performances photométriques en l'absence de pollution lumineuse lui permettent de répondre à toutes les exigences en matière d'éclairage et cela dans des milieux extrêmement divers.*

*Sa forme compacte, son design aux courbes essentielles, pures et harmonieuses, permettent de choisir la Kyo aussi bien en éclairage urbain décoratif, résidentiel, routier et autoroutier. Grâce à la flexibilité du système d'installation et aux choix des sources lumineuses, Kyo répond aux attentes des prescripteurs et des collectivités.*





**KYRO** è una gamma di apparecchi pensata e realizzata per risolvere professionalmente ad alto livello le molteplici aspettative della moderna illuminazione pubblica, residenziale e per l'arredo urbano:

**Qualità della luce:** Elevati livelli di uniformità, buona percezione degli ostacoli, comfort visivo, assenza di inquinamento luminoso.

**Efficienza:** Gruppi ottici performanti permettono una elevata interdistanza dei punti luce, quindi il contenimento dei costi di installazione e di gestione dell'impianto.

**Facilità di inserimento nei vari contesti:** La forma compatta, il design moderno, filante ed essenziale, la disponibilità di molteplici sbracci con diversi design di elevato contenuto architettonico e funzionale, la possibilità di colorazioni a richiesta, consentono un'appropriata installazione nei più svariati contesti: grandi vie di comunicazione così come piccole vie, piazze centri cittadini e aree urbane in genere, parcheggi, esterni commerciali e industriali.

**Flessibilità d'impiego:** La disponibilità di 2 grandezze di apparecchi, di molteplici sorgenti luminose, della regolazione del fuoco lampada e dell'orientamento dell'apparecchio, di una completa gamma di sistemi di installazione, oltre che di allestimenti speciali; consente di disporre dell'apparecchio ideale per ogni situazione.

**Facilità e rapidità di installazione e manutenzione.**

**Lunga durata.**

***KYRO** est une gamme d'appareils professionnels étudiés et réalisés pour répondre au mieux aux diverses contraintes et besoins en matière d'éclairage, résidentiel, et pour l'éclairage décoratif urbain :*

***Qualité de la lumière :** Hauts niveaux d'uniformité, bonne perception des obstacles, confort visuel, absence de pollution lumineuse.*

***Efficacité :** Les groupes optiques performants permettent une interdistance importante des points lumineux et contribuent à diminuer les coûts d'installation et de gestion.*

***Facilité d'intégration dans différents contextes :** La forme compacte, le design moderne, les courbes essentielles et harmonieuses ainsi que la disponibilité de plusieurs consoles alliant esthétique et fonctionnalité, permettent l'intégration de la Kyro dans des contextes les plus variés : grandes et petites routes, places et aires urbaines, parkings, extérieurs de centres commerciaux et industriels.*

***Flexibilité d'emploi :** La disponibilité de 2 tailles d'appareils, dans diverses sources lumineuses, la possibilité de régler la position de feu de la lampe, d'orienter l'appareil, les différents systèmes d'installations, ainsi que les versions spéciales, permettent de proposer la solution idéale à chaque situation.*

***Facilité et rapidité d'installation et de maintenance.***

***Excellente tenue dans le temps.***



1 Clip di chiusura coperchio in alluminio estruso, con molla Inox AISI 302. Di ampie dimensioni, robusta, agevole da manovrare, imperdibile.

*Clip de fermeture du couvercle robuste, fiable, facile à manœuvrer, en aluminium extrudé RAL 7039 avec ressort Inox AISI 302.*

2 Attacco a palo in alluminio per pali diritti ed a frusta di Ø42 o 60mm (Kyro 1) e Ø60 o 76mm (Kyro 2). Inclinazione apparecchio, da 0° a +30°, regolabile con sistema a cremagliera passo 5°.

*Fixation en aluminium pour poteaux droits et sur crosse de Ø 42 ou 60 mm (Kyro 1) et Ø 60 ou 76 mm (Kyro 2).*

*Inclinaison appareil, de 0° à +30°, réglable avec système à crémaillère pas 5°.*

3 I componenti elettrici posizionati sulla piastra cablaggio in tecnopolimero sono facilmente asportabili senza utensili.

*Les composants électriques positionnés sur la platine appareillage en technopolymère sont faciles à enlever, sans outil.*

4 L'ampia apertura del coperchio (170° post-top e 80° a frusta) e il dispositivo di blocco dell'apertura permettono una manutenzione agevole e sicura.

*Maintenance aisée et sécurisée : le grand angle d'ouverture du couvercle (170° pour installation post-top et 80° pour installation sur crosse pour poteaux) ainsi que le dispositif de blocage de l'ouverture du couvercle permettent des interventions faciles.*





KYRO 1 / KYRO 2

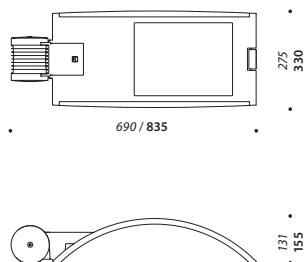

**CARATTERISTICHE COSTRUTTIVE**

- Corpo e coperchio in alluminio grigio sablé RAL 7039 che conferiscono all'apparecchio il grado di protezione IP65.
- Riflettore in alluminio purissimo brillantato ed ossidato.
- Schermo in vetro piano extrachiari, temprato (Kyro1: IK 09/12 Joule - Kyro2: IK 08/8 Joule)
- Guarnizioni in gomma silconica antinvecchiamento
- Cablaggi a 230V/50Hz,  $\cos\phi \geq 0,9$ , a richiesta altre versioni.
- Sono disponibili, a richiesta, sistemi bipotenza di regolazione del flusso luminoso e interruttori crepuscolari
- Pressacavo in poliamide M25 per cavi  $\varnothing 9-14\text{mm}$ . Per cavi diversi sono disponibili (come accessori) speciali tipi di gommini passacavo.
- Viteria esterna Inox A2

A richiesta sono allestibili versioni con voltaggi e frequenze speciali, fusibili di protezione, accenditori temporizzati, interruttore crepuscolare, sistemi di regolazione del flusso luminoso, ecc..

**CARACTERISTIQUES DE CONSTRUCTION**

- Corps et couvercle en aluminium gris sablé RAL 7039 confèrent à l'appareil le degré de protection IP 65.
- Réflecteur en aluminium extra pur brillanté et anodisé.
- Fermeture en verre trempé plat extra clair. (KYRO 1 : IK 09 / 12 Joules - KYRO 2 : IK 08 / 8 Joules).
- Joints en silicone antiveillissement.
- Appareillage 230 V / 50 Hz,  $\cos\phi \geq 0,9$ , autres versions sur demande.
- Sont disponibles, sur demande, des systèmes de réglage du flux lumineux et des interrupteurs crépusculaires.
- Presse-étoupe en polyamide M25 x pour câbles de  $\varnothing 9$  à 14 mm. Des joints internes du presse-étoupe pour câbles spéciaux sont disponibles comme accessoires.
- Visserie extérieure en Inox A2.

Sur demande, des versions spéciales peuvent être proposées : fréquence et voltage spéciaux, fusibles de protection, amorces temporisés, interrupteurs crépusculaires, systèmes de gradation lumineuse, etc..

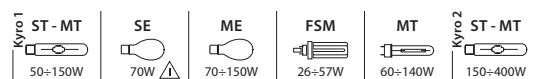
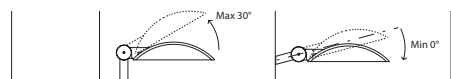



**Caratteristiche illuminotecniche:** la sofisticata concezione dei riflettori "cut off", ottenuta con software di ultima generazione e l'alta qualità dei materiali impiegati (riflettore in alluminio purissimo e diffusore in vetro extra chiaro avente un elevato coefficiente di trasmissione della luce) consentono performances eccezionali: elevati livelli di uniformità ed elevato rendimento per una maggiore interdistanza di installazione dei punti luce - ottima visibilità degli ostacoli in assenza di inquinamento luminoso - comfort visivo per l'osservatore.

**Caractéristiques d'éclairage :** la conception sophistiquée des réflecteurs "cut off", obtenue grâce à un logiciel de dernière génération, et l'excellente qualité des matériaux employés (réflecteur en aluminium extra pur et diffuseur en verre très clair avec haut coefficient de transmission de la lumière) permettent d'atteindre des performances exceptionnelles : hauts niveaux d'uniformité et rendement élevé pour une interdistance supérieure d'installation des points lumineux, très bonne visibilité des obstacles, absence de pollution lumineuse, confort visuel pour l'observateur.

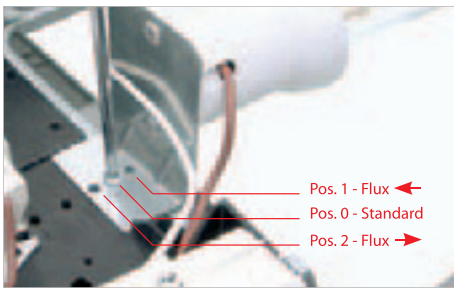

Possibilità di orientare il flusso luminoso (in avanti o indietro) agendo sulla posizione della lampada.  
Possibilité d'orienter le flux lumineux (en avant ou en arrière) en agissant sur la position de la lampe.

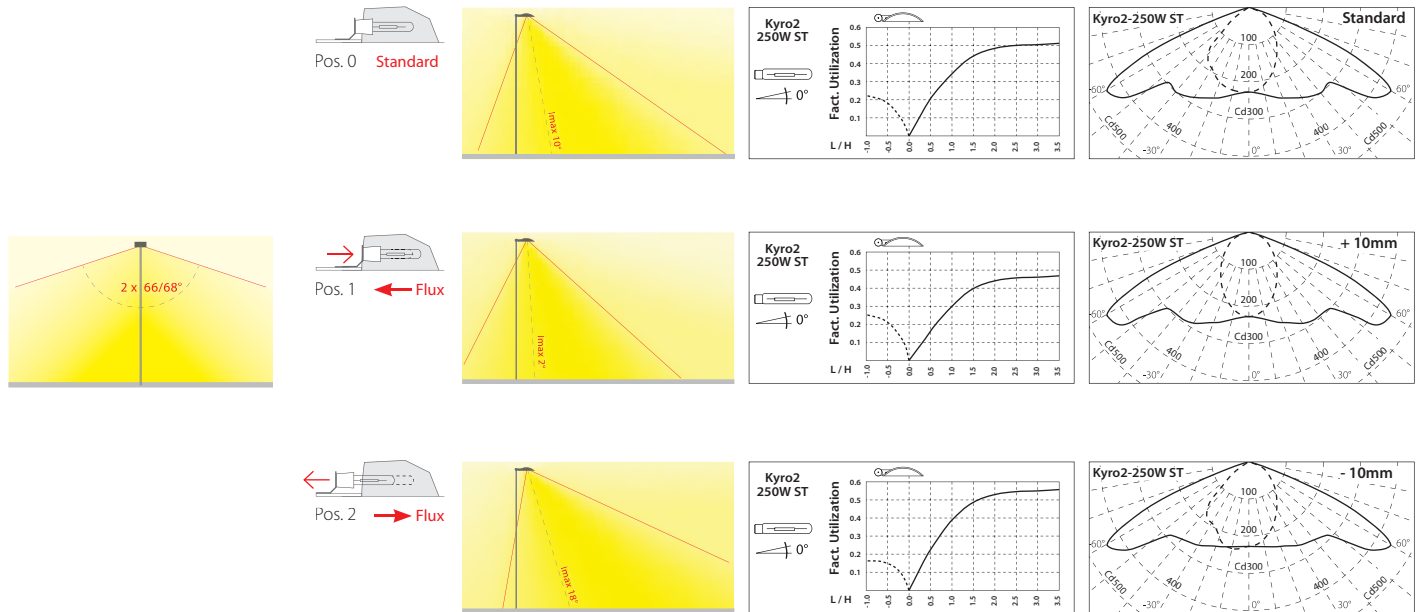

**WORK IN PROGRESS**

Per applicazioni speciali sono allo studio varianti con blocco ottico IP66 e con coppa in vetro.

Pour des applications spéciales, des variantes avec bloc optique étanche IP66 et fermeture en verre, sont actuellement en projet.





**Risparmio energetico / Contenimento Costi:** la possibilità di realizzare impianti con rilevante interdistanza dei punti luce (nel pieno rispetto delle norme e con una elevata qualità luminosa) con l'utilizzo di lampade a basso consumo energetico (elevato rapporto lumen/watt) permette un notevole contenimento dei costi di installazione e di esercizio. La disponibilità di sistemi di regolazione per la riduzione dei livelli di illuminamento nelle ore notturne consente un ulteriore risparmio di energia.

**Economie d'energia / limitation des coûts :** la possibilità di réaliser des installations avec une interdistance importante des points lumineux (dans le respect des normes en vigueur et avec une excellente qualité lumineuse) ainsi que l'utilisation de lampes à basse consommation d'énergie (haut rapport lumen/watt) permet une limitation considérable des coûts d'installation et de fonctionnement. La possibilité de régler les niveaux d'éclairage durant la nuit augmente encore l'économie d'énergie.

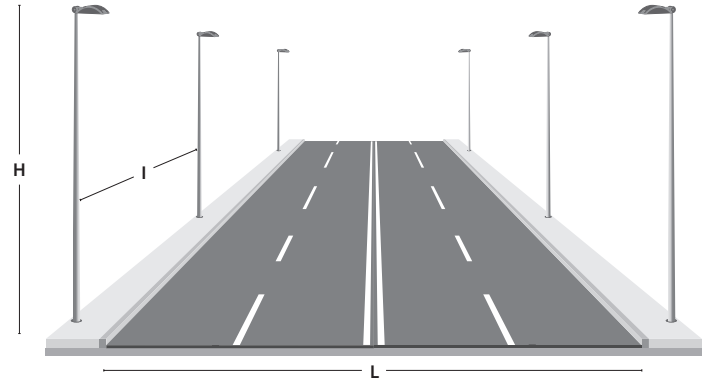
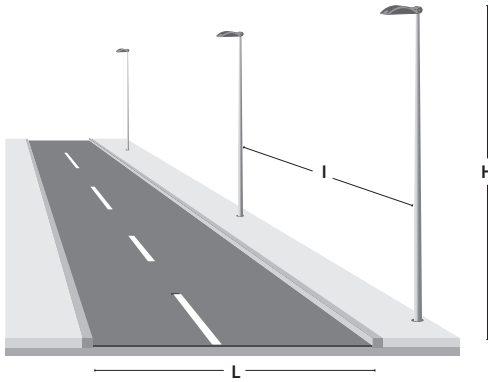

KYRO 1	H	I	L	Tab	Lm	U0	UI	Ti	Em	Mf	Tilt
70W ST	6	20	6	C2	1,1	0,52	0,77	6,52	18	0,80	0°
100W ME	7	24	6	C2	0,8	0,61	0,71	3,46	14	0,80	0°
140W MT	8	30	8	C2	1,2	0,59	0,70	6,21	21	0,80	0°
150W ST	8	30	8	C2	1,2	0,50	0,72	6,78	22	0,80	0°
<b>KYRO 2</b>											
150W ST	8	30	8	C2	1,5	0,50	0,71	5,68	24	0,80	0°
250W ST	10	37	9	C2	1,7	0,52	0,70	5,09	30	0,80	0°
400W ST	12	48	10	C2	2,0	0,57	0,70	5,29	35	0,80	0°

KYRO 2	H	I	L	Tab	Lm	U0	UI	Ti	Em	Mf	Tilt
150W ST	10	38	14	C2	1,3	0,71	0,65	4,36	22	0,80	0°
250W ST	11	42	14	C2	2,1	0,69	0,70	5,95	36	0,80	0°
400W ST	12	46	14	C2	3,3	0,73	0,70	4,58	60	0,80	0°

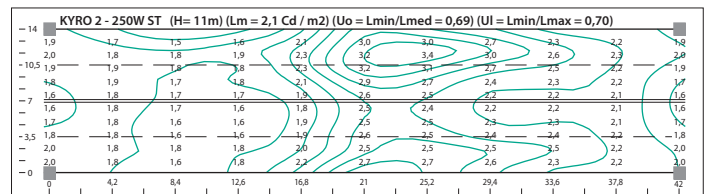
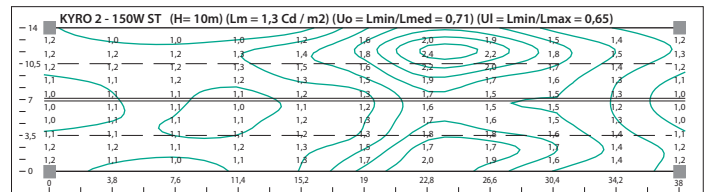
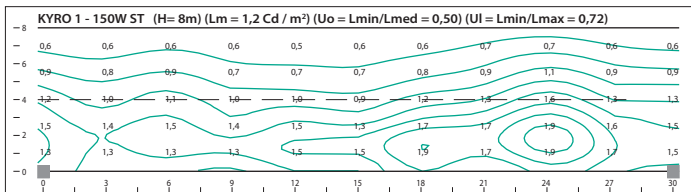

- H** (mt) : Altezza palo - Hauteur poteaux
- I** (mt) : Interdistanza pali - Interdistance poteaux
- L** (mt) : Larghezza strada - Largeur de la route
- Lm** (Cd/m²) : Luminanza media - Luminance moyenne
- Tab** : Fattore riflessione - Facteur de réflexion
- U0** : Uniformità generale - Uniformité générale
- UI** : Uniformità longitudinale - Uniformité longitudinale
- Ti** (%) : Fattore abbagliamento - Facteur d'éblouissement
- Em** (Lux) : Illuminamento medio - Eclairage moyen
- Mf** : Fattore di manutenzione - Facteur de maintenance
- Tilt** : Angolo di inclinazione - Angle d'inclinaison



**Sistemi di installazione:** per permettere l'installazione degli apparecchi KYRO in situazioni diverse rispetto alla tradizionale installazione su palo sono disponibili, come accessori, numerosi sbracci e mensole a parete di colore RAL 7039 e a richiesta in colorazioni speciali.

Gli sbracci sono stati pensati e realizzati per risolvere due tipi di esigenze:

- funzionali: installare gli apparecchi in posizione avanzata, fino a 2 metri
- estetiche: gli sbracci hanno un design marcato e funzionale, coordinato con quello dell'apparecchio, per offrire complessivamente una struttura leggera e gradevole.

**Systèmes d'installation :** de nombreux supports, consoles murales (RAL 7039) sont disponibles. Autres RAL possibles sur demande.

Les supports ont été conçus et réalisés afin de répondre à deux types d'exigences :

- fonctionnelles : afin de permettre l'installation des appareils en position avancée (jusqu'à 2 mètres) par rapport à l'axe vertical du poteau
- esthétiques : les consoles ont un design à la fois affirmé et fonctionnel coordonné à celui de l'appareil, tout en offrant une structure légère et agréable.

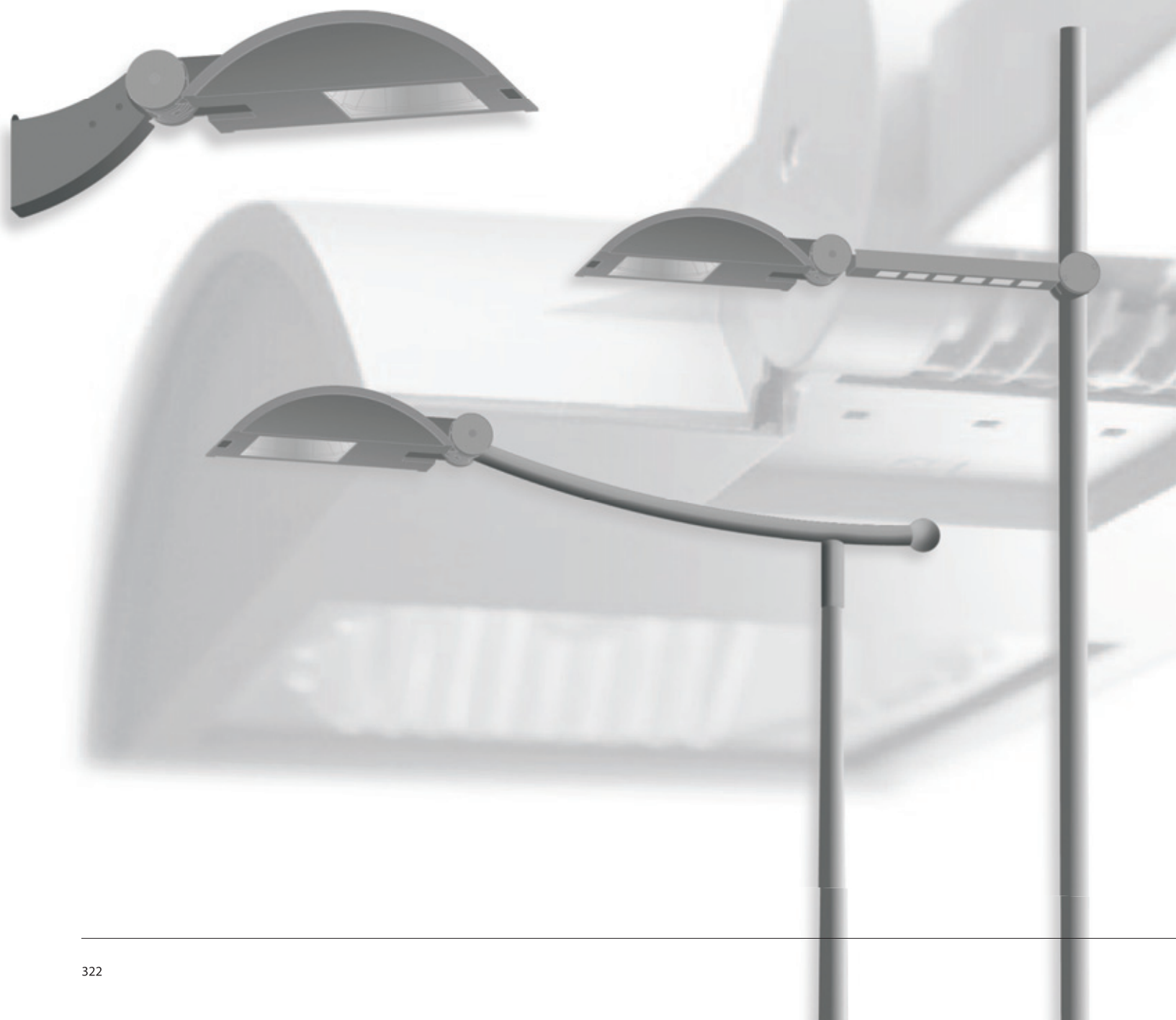







## KYRO 1



### 96

05214496  
05214596  
05214696  
05214796

Per lampade tubolari - Pour lampes tubulaires

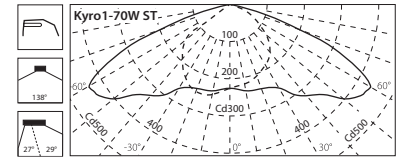

50W	E27	ST		NAV-T / SON-T
70W	E27	ST-MT		
100W	E40	ST-MT		NAV-T / SON-T / CDO-TT
150W	E40	ST-MT		





### 96

05216196  
05214896  
05214996  
05215096

Per lampade ellissoidali - pour lampes ellipsoïdales

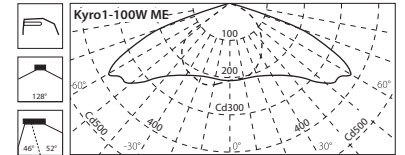
70W	E27	SE		NAV-E / SON 
70W	E27	ME		HQI-E / HQI-E Clear / CDO-ET
100W	E27	ME		HQI-E / HQI-E Clear
150W	E27	ME		HQI-E / HQI-E Clear



 Lampade con accenditore incorporato.  
Lampes à amorçeur incorporé.

### 96

05215196  
  
05215296

Per lampade fluorescenti - pour lampes fluocompactes

26W	GX24q-3	FSM		DULUX-DE / PLC-4p
32W	GX24q-3	FSM		DULUX-TE / PLT-4p
42W	GX24q-4	FSM		DULUX-TE / PLT-4p
57W	GX24q-5	FSM		DULUX-TE / PLT-4p

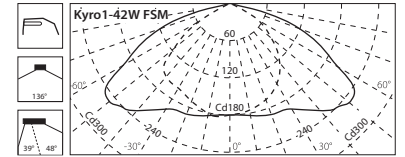

### 96

05215396  
05215496

Per lampade - pour lampes : Philips CosmoWhite

60W	PGZ12	MT		MASTER CPO-T White
140W	PGZ12	MT		MASTER CPO-T White

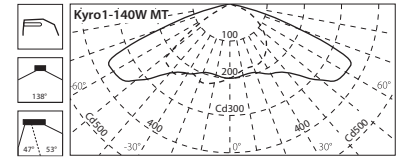

## KYRO 2



### 96

05213996  
05214096  
05214196

Per lampade tubolari - Pour lampes tubulaires

150W	E40	ST-MT		NAV-T / SON-T / CDO-TT
250W	E40	ST-MT		NAV-T / SON-T / HQI-T / CDO-TT
400W	E40	ST-MT		NAV-T / SON-T / HQI-BT

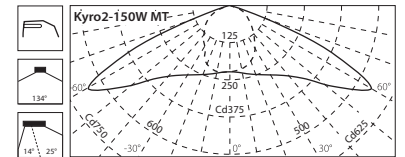
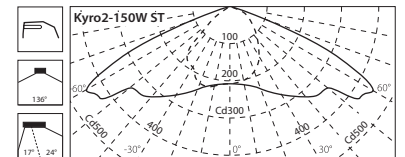

KYRO 1

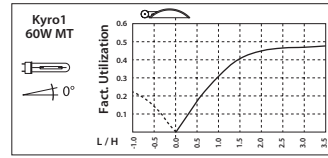
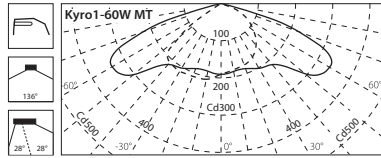
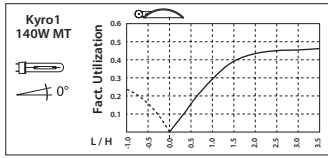
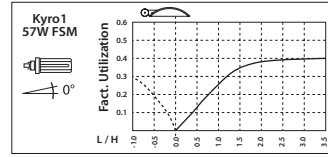
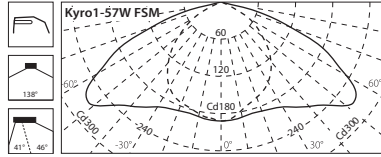
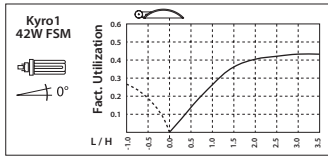
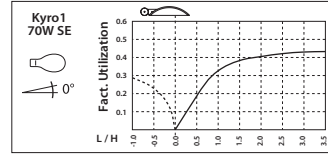
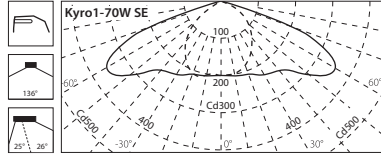
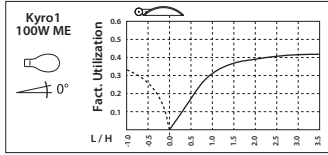
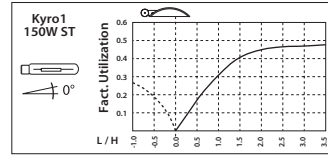
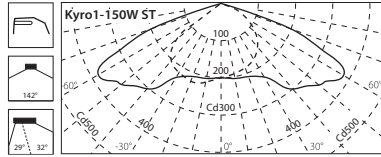
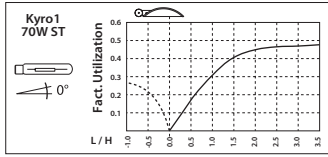

KYRO 2

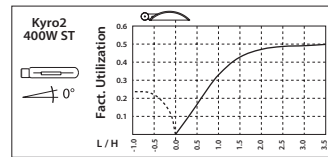
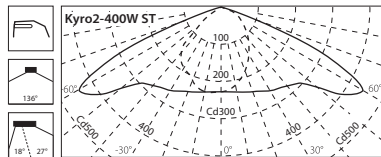
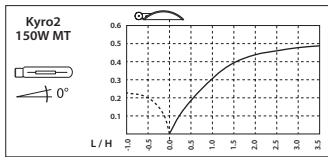
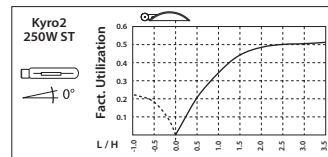
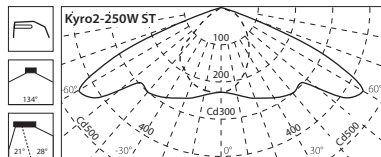
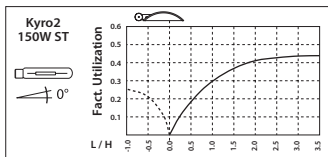

**SISTEMI DI INSTALLAZIONE**  
**SYSTEMES D'INSTALLATION**



14077596 A0398-96 (Kyro 1)  
14077696 A0399-96 (Kyro 2)

Supporto a parete L=310mm (Kyro1) e 370mm (Kyro2), in acciaio verniciato grigio RAL 7039 con polveri poliesteri previa fosfocromatazione + cataforesi.

*Support mural L = 310 mm (Kyro1) et 370 mm (Kyro2), en acier peint gris Ral 7039 par poudre polyester après phosphochromage+ cataphorèse.*

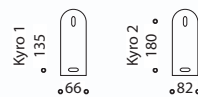

1200 340



14077102 A0395/1  
14077202 A0395/2

Sbraccio singolo 1200mm o doppio 2x1200mm, a testapalo per pali Ø60mm, in tubo d'acciaio zincato a caldo.

*Bras individuel 1200 mm ou double 2 x 1200 mm, en tête de mât pour poteaux de Ø 60 mm, en tube d'acier galvanisé à chaud.*

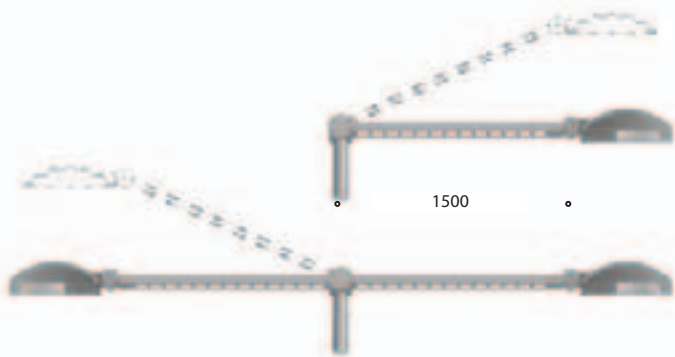

1500

14077396 A0396/1-96  
14077496 A0396/2-96

Sbraccio singolo 1500mm o doppio 2 x 1500mm, in acciaio verniciato grigio RAL 7039 con polveri poliesteri previa fosfocromatazione + cataforesi. Snodo in alluminio per installazione a testapalo su pali Ø60-62 o Ø76-78mm. Posizione orizzontale o inclinata di 25°.

*Bras individuel 1500 mm ou double 2 x 1500 mm, en acier peint gris Ral 7039 par poudre polyester après phosphochromage + cataphorèse. Joint en aluminium pour installation en tête de mât sur poteaux de Ø60-62 ou Ø76-78 mm. Position horizontale ou inclinée de 25°.*



850

14082096 A0397/1-96

Sbraccio 850mm in acciaio con attacco palo in alluminio, verniciati grigio RAL 7039, per installazione scorrevole su pali da Ø76 a 90mm. Posizione solo orizzontale.

*Bras 850 mm en acier avec fixation pour poteau en aluminium, peints gris Ral 7039, pour installation coulissante sur mâts de Ø 76 à 90 mm. Position uniquement en horizontal.*



14081902 A0406 / 1  
14084202 A0406 / 2

Supporti in acciaio zincato a caldo per l'installazione singola o doppia suprali da Ø80 a Ø120mm, completi di tiranti e dadi, da fissare previa foratura del palo.

*Supports en acier galvanisé à chaud pour installation individuelle ou double sur poteaux de Ø 80 à 120 mm, livrés avec tiges et écrous, pour fixation après perçage du mât.*



- 14082196 A0407/1
- 14082296 A0407/2 - 180°
- 14082396 A0407/3 - 120°

Sbraccio da 2 metri, singolo, doppio a 180° o triplo a 120°, in tubo d'acciaio zincato a caldo e snodi in alluminio verniciati grigio RAL 7039, per installazione scorrevole su pali da Ø60 a 90mm.

*Bras de 2 mètres, individuel, double à 180° ou triple à 120°, en tube d'acier galvanisé à chaud et bracelets de fixation en aluminium Ral 7039, pour installation coulissante sur mâts de Ø 60 à 90 mm.*

**ACCESSORI  
ACCESSOIRES**



- 14025220 A0247 / 70W - ST
- 14015020 A0219 / 100-250W - ST
- 14078520 A0403 / 400W - ST

Supplemento per ricevere l'apparecchio con accenditore temporizzato. Da ordinare contestualmente all'apparecchio, secondo le potenze.  
*Majoration de prix pour appareil avec amorceur temporisé.  
A commander en même temps que l'appareil, selon les puissances.*



- 14077820 A0400 - 2 x Ø8mm

Kit di 10 gommini per pressacavo adatti per n° 2 cavi unipolari Ø8mm.  
*Kit de 10 pièces en caoutchouc pour presse-étoupe prévues pour 2 câbles unipolaire de Ø 8 mm.*



- 14077920 A0401 - 19x5,8

Kit di 10 gommini per pressacavo adatti per n°1 cavo bipolare piatto 19x5,8mm.  
*Kit de 10 pièces en caoutchouc pour presse-étoupe prévues pour 1 câble bipolaire plat de 19 x 5,8 mm.*



- 14078120 A0402 / 2A 50-70-100W
- 14078220 A0402 / 4A 150W
- 14078320 A0402 / 6A 250W
- 14078420 A0402 / 10A 400W

Supplemento per ricevere l'apparecchio completo di portafusibile + fusibile ceramico 10x38mm. Da ordinare contestualmente all'apparecchio, secondo le potenze.

*Majoration de prix pour appareil avec porte-fusible + fusible céramique 10 x 38 mm. A commander en même temps que l'appareil, selon les puissances.*



- 14078620 A0404

Supplemento per ricevere l'apparecchio completo di interruttore crepuscolare (max 250W, non regolabile). Ordinare contestualmente all'apparecchio.

*Majoration de prix pour appareil avec interrupteur crépusculaire (maxi 250 W, non réglable). A commander en même temps que l'appareil, selon les puissances.*





## PAL

ILLUMINAZIONE PUBBLICA - Arredo urbano  
ECLAIRAGE PUBLIC - Décoratif et fonctionnel

**PAL** (Public Area Lighting) sono apparecchi per l'illuminazione pubblica e d'arredo urbano, dal design essenziale e funzionale, pensati e realizzati per illuminare in modo ottimale in assenza di inquinamento luminoso, vie e strade cittadine, aree pedonali, piazze, parcheggi.

La disponibilità di una gamma completa di accessori per l'installazione permette di utilizzare gli apparecchi PAL in ogni contesto, a testa palo singolo o a grappoli, a parete, su testata etc.

**PAL** (Public Area Lighting) est une série d'appareils au design simple et fonctionnel, pour éclairage décoratif urbain. Ils ont été conçus et réalisés dans le but d'éclairer de façon optimale, sans pollution lumineuse, aussi bien les rues, les zones piétonnes, les places, les parkings, etc...

La disponibilité d'une gamme complète d'accessoires pour l'installation permet d'utiliser les appareils PAL dans plusieurs contextes, pour montage sur sommet de mât (simple ou en groupes), en applique, etc.





Gli apparecchi **PAL**, hanno un design moderno e lineare; sono realizzati in tecnopolimero ed il diffusore in policarbonato è resistente alle rotture per vandalismo. Gli apparecchi PAL sono resistenti alla corrosione e adatti per l'installazione anche in zone marine.

Le caratteristiche sopra descritte e la disponibilità di un completo sistema di accessori per l'installazione, rendono gli apparecchi PAL perfettamente integrabili nei vari contesti installativi.

Il riflettore composito, ad alto rendimento, che consente di sfruttare sempre, in modo ottimale le differenti sorgenti luminose previste, ha la possibilità di un doppio posizionamento della lampada, in modo tale da poter disporre dell'emissione luminosa più conveniente per il tipo di installazione.

Il perfetto controllo dell'emissione luminosa con un'ottica "cut-off" permette di realizzare impianti di illuminazione senza inquinamento luminoso verso la volta celeste.

La manutenzione sugli apparecchi PAL è realizzabile senza utensili in modo facile e rapido.

L'insieme dei vantaggi offerti dagli apparecchi PAL rende competitivo il costo d'installazione e d'esercizio rispetto a impianti realizzati con apparecchi tradizionali.

*Les appareils **PAL**, d'un design moderne et linéaire, sont réalisés en technopolymère et le diffuseur est en polycarbonate, particulièrement résistant aux actes de vandalisme. Ils ont une bonne résistance aux agressions atmosphériques, y compris en milieu marin.*

*L'ensemble de ces caractéristiques et la gamme très complète d'accessoires d'installation permettent de satisfaire de nombreuses installations, tant sur le plan esthétique que fonctionnel.*









*Le réflecteur haut rendement permet d'exploiter, de façon optimale, les différentes sources lumineuses. Deux possibilités de positionnement de la lampe permettent d'optimiser le flux en fonction du résultat recherché.*

*Le contrôle parfait du faisceau, grâce à une optique "Cut off", permet de réaliser des installations exemptes de pollution lumineuse.*

*La maintenance des appareils PAL est aisée, sans emploi d'outils.*

*L'ensemble des avantages offerts par PAL permet de réduire les coûts d'installation et de fonctionnement par rapport à des appareils traditionnels.*



	<b>CLASS II</b> 	<b>IP 54</b> 	<b>F</b> 	 1m	<b>IK 08</b> <b>6J</b>	 0,125m <sup>2</sup>	 max 6,6kg	<b>PG13,5</b> Ø9-Ø11,5 	<b>2x2,5mm<sup>2</sup></b> 	<b>CE</b>
---	--	---	---	--	---------------------------	---	---	--	---	-----------

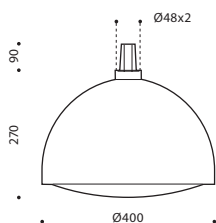

#### CARATTERISTICHE COSTRUTTIVE

- Innesto a palo per tubi Ø48 con funzione portante realizzato in alluminio pressofuso verniciato previa fosfocromatazione, in nero o grigio chiaro RAL 7035.
- Copertura superiore in poliammide rinforzata con fibra vetro e stabilizzata agli U.V. di colore nero o grigio chiaro RAL 7035.
- Struttura portante interna in lamiera zincata.
- Il supporto parti elettriche e riflettore è realizzato in alluminio per permettere una buona dissipazione del calore. Il supporto è facilmente apribile premendo la molla di ritegno; in fase di manutenzione resta appeso all'apparecchio ed è agevolmente asportabile. L'asportazione delle parti elettriche interrompe automaticamente l'alimentazione dell'apparecchio per mezzo di un sezionatore di linea.
- Il riflettore "cut-off" è in alluminio purissimo brillantato e ossidato. La parte centrale è in alluminio lucido opportunamente stampato, le parti laterali sono in alluminio martellato o lucido a seconda del tipo di lampada. La realizzazione del riflettore in tre parti ha permesso di ottenere un'elevata efficienza ed un'emissione confortevole della luce.
- Il diffusore è realizzato in policarbonato trasparente, resistente agli urti e stabilizzato agli U.V., ed è facilmente apribile premendo le apposite clips e resta appeso in fase di manutenzione. La forma appiattita del diffusore offre un ottimo comfort visivo.
- Guarnizioni in silicone antinvecchiamento.

Gli apparecchi PAL devono essere necessariamente completati con gli accessori di installazione desiderati che devono essere ordinati in aggiunta, contestualmente agli apparecchi.

#### CARACTERISTIQUES DE CONSTRUCTION

- *Emboîtement de fixation console autoportante Ø48 réalisé en aluminium injecté, peint, après phosphochromage, en noir ou en gris clair RAL 7035.*
- *Corps de l'appareil en polyamide renforcé à la fibre de verre et résistant aux UV, de couleur noire ou grise RAL 7035.*
- *Structure portante intérieure en tôle zinguée.*
- *Le support des parties électriques et du réflecteur est réalisé en aluminium assurant un meilleur coefficient de dissipation thermique. Le support a une facilité d'ouverture, par simple pression du ressort de retenue. Lors des opérations de maintenance, il reste suspendu à l'appareil et il est facilement enlevable. Au cours du démontage des parties électriques, le courant est automatiquement coupé par un coupe-circuit.*
- *Le réflecteur "cut off" est en aluminium très pur brillanté et anodisé. La partie centrale est en aluminium brillanté et moulé, les parties latérales sont en aluminium martelé ou brillanté, selon les versions. La réalisation du réflecteur en trois parties permet d'obtenir d'excellentes performances photométriques et un contrôle parfait du flux lumineux.*
- *Le diffuseur réalisé en polycarbonate transparent résistant aux chocs et aux UV peut être facilement ouvert par simple pression des clips et reste suspendu lors des opérations de maintenance. La forme aplatie favorise le confort visuel.*
- *Joints en silicone anti-âge.*

*Lors d'une commande d'appareils PAL, il est impératif de commander également, séparément, les accessoires d'installation adaptés.*





PAL



90 80

05028411	05046880	70W	E27	SE		NAV-E / SON
05028511	05046980	100W	E40	ST-MT		NAV-T Super / SON-T Plus / CDO-TT
05085090	05084980	150W	E40	ST-MT		NAV-T / SON-T / CDO-TT
• 05028111	05046580	42W	GX24q-4	FSM		DULUX T/E

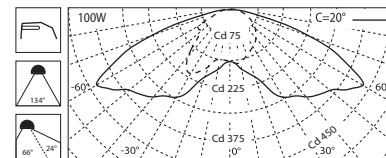

Modelli per lampade con accenditore incorporato.  
 Modèles pour lampes à amorceur incorporé.

- Modelli con reattore elettronico 220÷240V 50/60Hz.  
 Modèles avec ballast électronique 220/240 V 50/60 Hz.

#### ACCESSORI ACCESSOIRES



14462117 A0141/48  
 14019190 A0141/48 90  
 14003280 A0141/48 80

Frusta per installazione diretta su testa palo Ø 60÷76 mm (altezza dell'innesto min.120 mm).  
 Tubo curvato Ø48mm in acciaio zincato a caldo o verniciato nero o grigio RAL 7035.

*Crosse simple pour installation directe au sommet de mâts Ø 60 à 76 mm (hauteur de l'emboîtement mini 120 mm). Tube cintré Ø 48 mm en acier galvanisé à chaud ou peint en noir ou en gris RAL 7035.*



A0141



14008011 A0185/48  
 14019390 A0185/48 90  
 14019280 A0185/48 80

Accessorio per l'installazione di n°1 frusta su palo cilindrico Ø102mm. Supporto in estruso d'alluminio ossidato o verniciato e frusta in tubo d'acciaio Ø48mm zincato a caldo o verniciato nero o grigio RAL 7035.

*Accessoire pour installer une crosse sur un mât cylindrique Ø 102 mm. Support en aluminium anodisé ou peint et crosse en tube d'acier Ø 48 mm galvanisé à chaud ou peint en noir ou en gris RAL 7035.*



A0185



14463117 A0142/48 90  
 14006480 A0142/48 80

Accessorio per l'installazione di n°1 frusta a muro, sia a parete che ad angolo. Base e carenatura in alluminio, frusta in tubo d'acciaio Ø48mm, verniciati RAL 7035 o nero.

*Crosse pour installation murale ou en angle. Embase de fixation et couvre embase en aluminium, crosse en tube d'acier Ø 48 mm couleur noire ou RAL 7035.*



A0142



14465117 A0144/48

Sospensione in acciaio zincato a caldo per l'installazione su funi metalliche Ø8÷12 mm.

*Système de fixation en acier galvanisé à chaud pour suspendre la lanterne PAL sur des câbles de Ø 8 à 12 mm.*



A0144

FOTOMETRIE  
PHOTOMETRIE

PAL 70

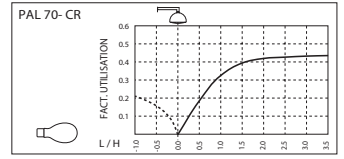
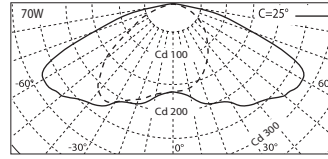
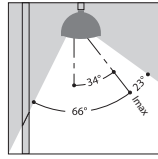
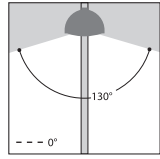

PAL 100

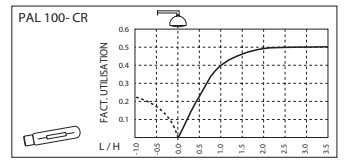
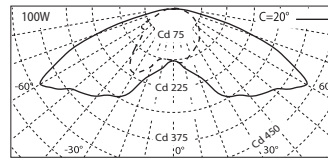
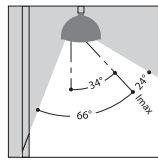
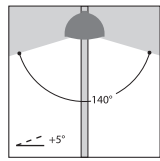
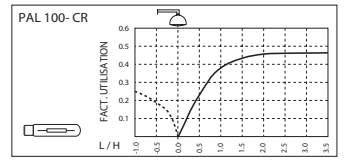
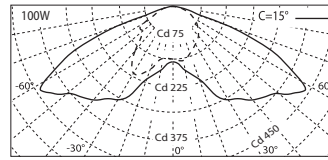
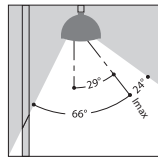
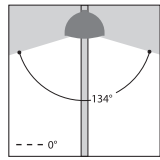
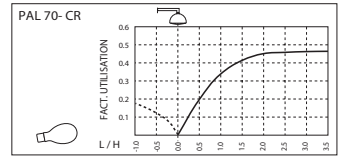
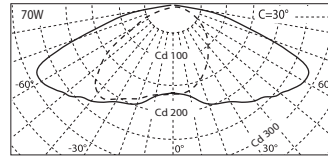
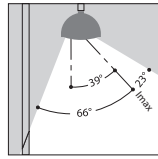
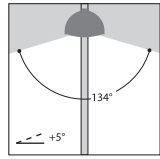

PAL 150

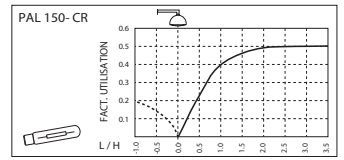
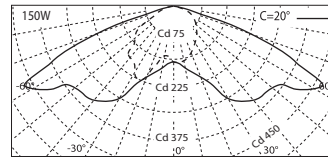
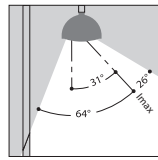
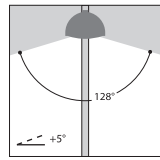
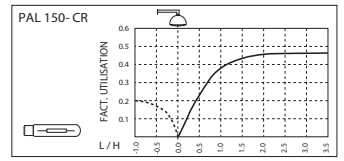
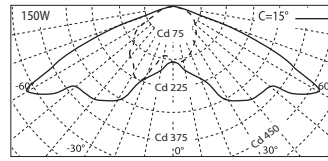
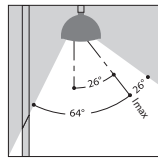
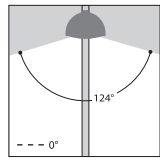

PAL 42

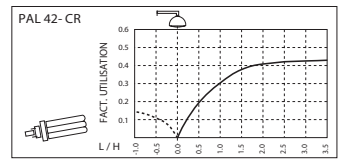
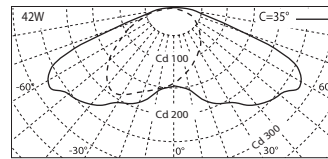
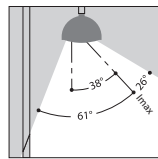
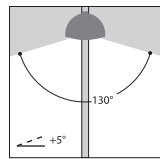
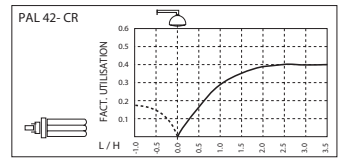
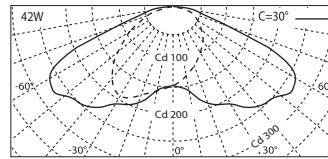
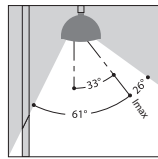
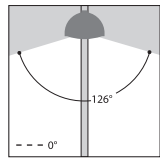

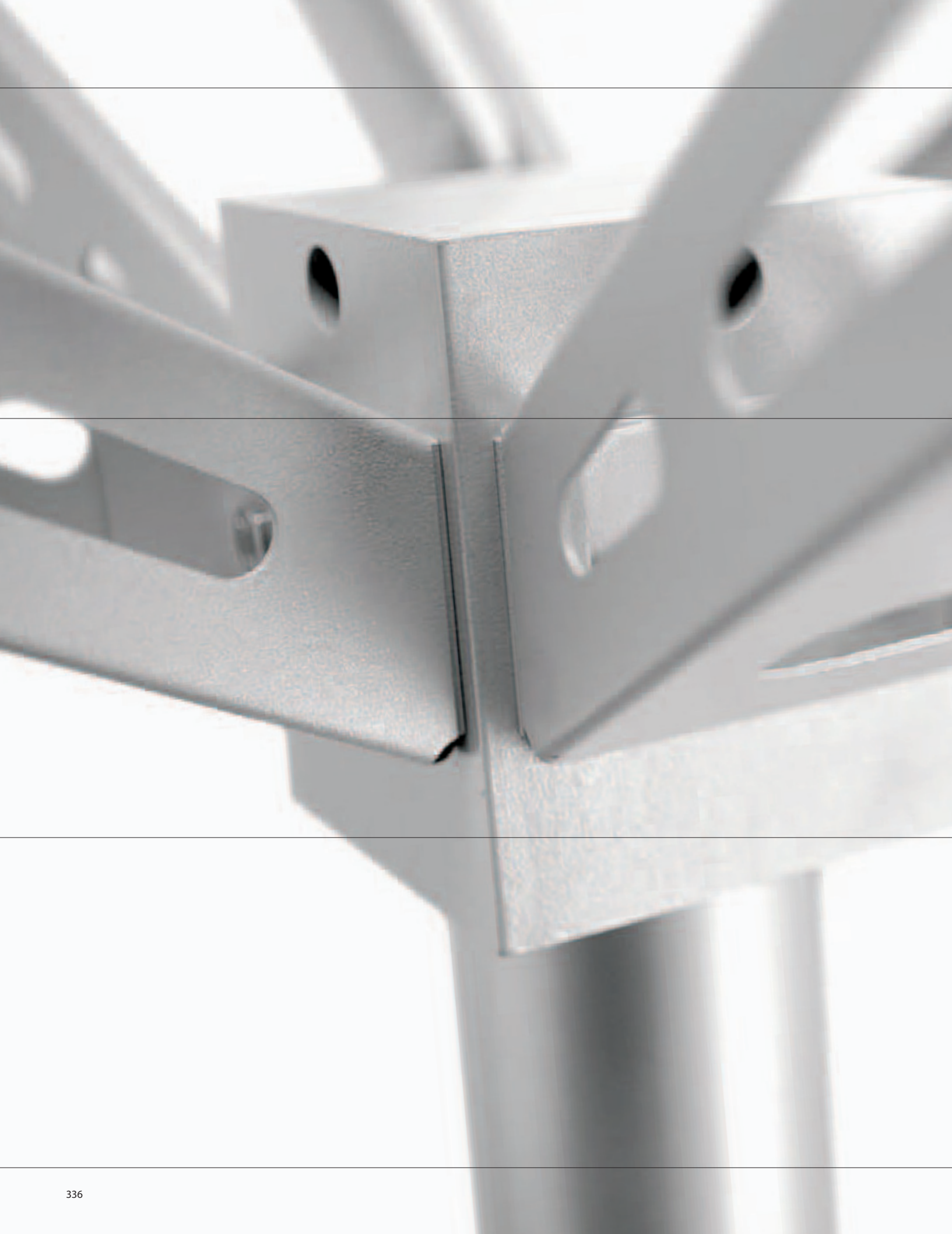



## 5STARS-WIN

ILLUMINAZIONE PUBBLICA - Arredo urbano  
ECLAIRAGE PUBLIC - Décoratif et fonctionnel

I proiettori **5STARS1-2 / WIN01-02** sono caratterizzati da:

- design moderno, compatto ed essenziale
- elevata resistenza alla corrosione
- gamma completa e performante di ottiche, in abbinamento con molteplici sorgenti luminose e possono quindi essere vantaggiosamente impiegati come apparecchi d'arredo urbano per l'illuminazione di parcheggi, aree commerciali esterne, etc..

Per consentire l'utilizzazione dei proiettori 5STARS1-2 / WIN01-02 nelle situazioni installative tipiche dell'arredo urbano è disponibile una vasta gamma di accessori che permette di risolvere le varie richieste installative.

*Les projecteurs **5STARS1-2 / WIN01-02** se distinguent par :*

- *un design moderne, compact et linéaire*
- *une très haute résistance à la corrosion*
- *une gamme complète et performante d'optiques*
- *une grande variété de sources lumineuses utilisables.*

*Grâce à leur esthétique et aux nombreux accessoires d'installation, ils peuvent parfaitement s'intégrer dans des ensembles urbains tels que parkings, extérieurs de bâtiments, centres commerciaux, lotissements, passages protégés, éclairage public, etc...*

*Les architectes, décorateurs, concepteurs lumière, collectivités, disposent de solutions à la fois techniques et esthétiques.*

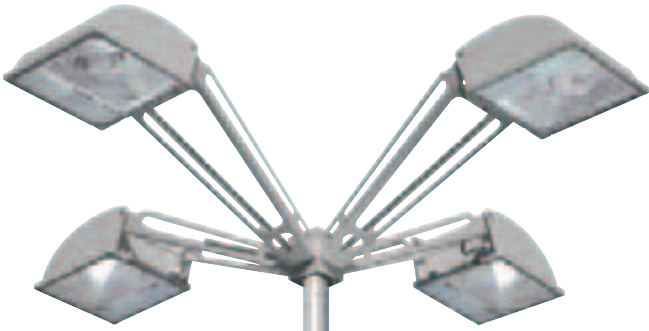

Per consentire l'utilizzazione dei proiettori **5STARS 1** nelle situazioni installative tipiche dell'arredo urbano è disponibile una vasta gamma di accessori che permette le seguenti modalità di installazione degli apparecchi:

- singolarmente, o a gruppi di due, tre o quattro, su testa palo Ø60 - 76 - H max = 8m (A0243 -A0324)
- singolarmente su un collare scorrevole su palo Ø60÷76 (A0259/1)
- due apparecchi posizionati contrapposti su un collare scorrevole su palo Ø60÷76 (A0259/2)
- con sbracci da fissare a muro o soffitto (A0241).

*Pour permettre d'utiliser les nombreuses possibilités offertes par la diversité des optiques des projecteurs **5STARS 1**, une large gamme d'accessoires décoratifs est disponible :*

- installation avec un, deux, trois ou quatre projecteurs en tête de mât de Ø 60 à 76 mm H max = 8m (A0243-A0324).
- installation d'un projecteur 5Stars1 sur accessoire coulissant (A0259/1) sur mât Ø 60 à 76 mm. Solution idéale pour éclairer les trottoirs ou passages protégés.
- installation de deux projecteurs 5Stars1 sur accessoire coulissant (A0259/2) sur mât de Ø 60 à 76mm.
- bras de fixation murale (A0241).



A0243/1

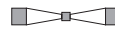

A0243/2-180°



A0243/2-90°

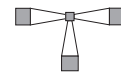

A0243/3-90°

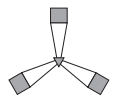

A0324/3-120°

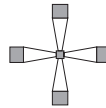

A0243/4



A0241



A0259/1



A0259/2

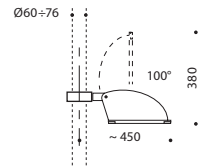
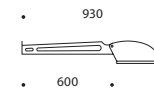
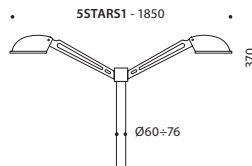

94

14021194	A0243/1
14063894	A0243/2-90°
14021294	A0243/2-180°
14063994	A0243/3-90°
14050194	A0324/3-120°
14021394	A0243/4
14029094	A0259/1
14047194	A0259/2
14020994	A0241

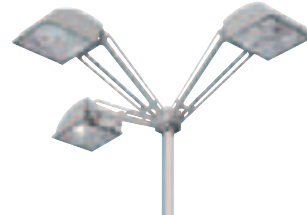
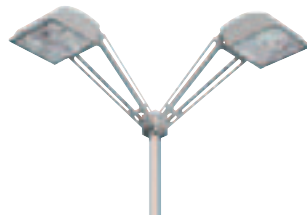



Per consentire l'utilizzazione dei proiettori **5STARS 2** nelle situazioni installative tipiche dell'arredo urbano è disponibile una vasta gamma di accessori che permette le seguenti modalità di installazione degli apparecchi:

- singolarmente, o a gruppi di due, tre o quattro, su testa palo Ø76mm - H max = 15m (A0270 -A0330)
- con sbracci da fissare a muro o soffitto (A0278).

*Pour permettre d'utiliser les nombreuses possibilités offertes par la diversité des optiques des projecteurs **5STARS 2**, une large gamme d'accessoires décoratifs est disponible :*

- installation avec un, deux, trois ou quatre projecteurs en tête de mât de Ø 76 mm H max = 15 m (A0270-A0330).
- bras de fixation murale (A0278).

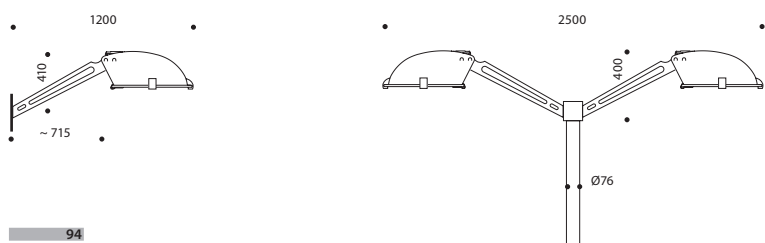
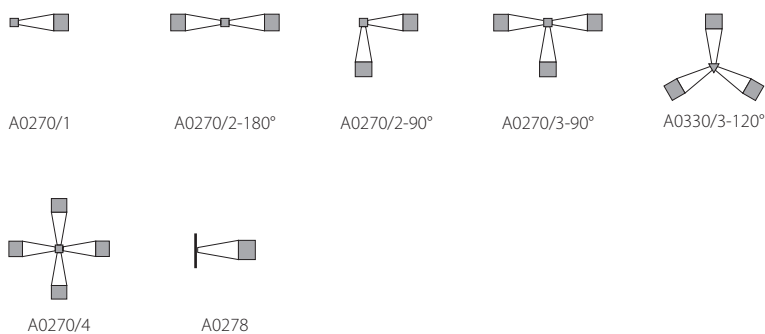

	94	
14063594	A0270/1	
14045294	A0270/2-90°	
14063694	A0270/2-180°	
14045394	A0270/3-90°	
14052394	A0330/3-120°	
14063794	A0270/4	
14041494	A0278	



Per consentire l'utilizzazione dei proiettori **WIN 01** in ambientazioni tipiche dell'arredo urbano è disponibile una vasta gamma di accessori che permette di risolvere le varie richieste installative.

- bracci singoli, per due, tre o quattro proiettori WIN01, per installazione su testa palo Ø60-Ø76mm altezza max = 8m. Testa palo in alluminio e bracci in acciaio RAL9006 (A0308-A0325).
- supporto in alluminio RAL 9006, scorrevole su pali Ø60÷76 per l'installazione di uno o due apparecchi contrapposti (A0259/1 - A0259/2).
- supporto da 0,5m in lamiera d'acciaio RAL 9006 per fissare a muro gli apparecchi WIN01 (A0287).

*Les projecteurs **WIN 01** peuvent parfaitement s'intégrer dans des ensembles urbains grâce aux nombreux accessoires d'installation.*

- *Supports tête de mât pour 1, 2, 3 ou 4 appareils, indiqués pour installation sur poteau de Ø 60-76 mm de hauteur maxi de 8 m. Tête de mât en aluminium et support en acier peint RAL 9006 (A0308 - A0325).*
- *Support coulissant en aluminium gris RAL 9006, pour l'installation d'un appareil ou de deux appareils en position opposée sur des poteaux Ø 60 à 76 mm (A0259).*
- *Bras support de 500 mm en tôle d'acier peint en gris RAL 9006 pour installation sur paroi (A0287).*

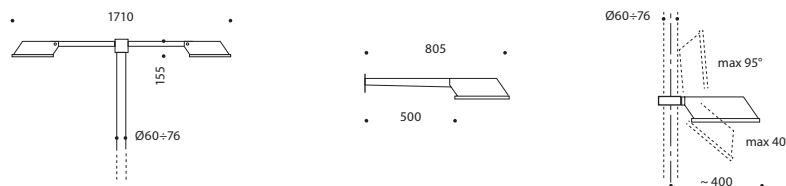
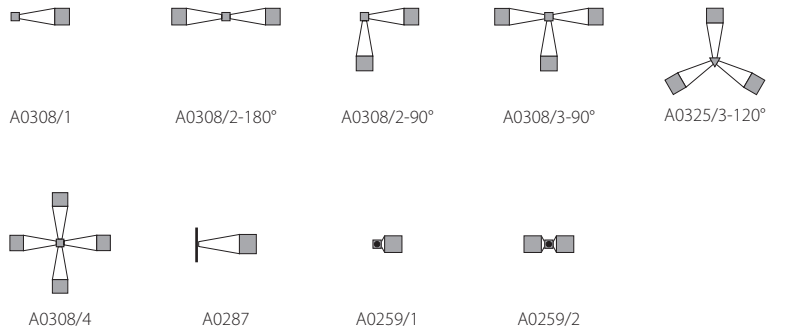

94	
14048894	A0308/1
14049094	A0308/2-90°
14048994	A0308/2-180°
14049194	A0308/3-90°
14050294	A0325/3-120°
14049294	A0308/4
14029094	A0259/1
14047194	A0259/2
14043394	A0287/500



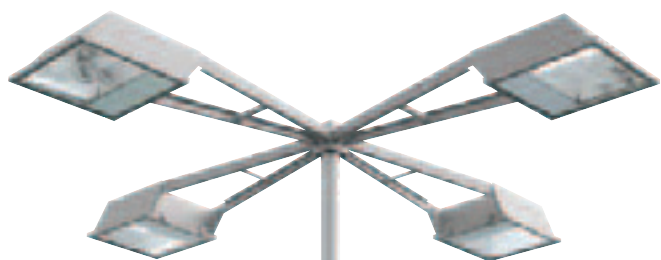

Per consentire l'utilizzazione dei proiettori **WIN 02** in ambientazioni tipiche dell'arredo urbano è disponibile una vasta gamma di accessori che permette di risolvere le varie richieste installative.

- Sbracci singoli, per due, tre o quattro proiettori Win02, per installazione su testa palo Ø76mm, altezza max = 15m. Testa palo in alluminio e sbracci in acciaio RAL9006 (A0363).
- Supporto da 1m in robusta lamiera d'acciaio RAL 9006 per fissare a parete gli apparecchi WIN 02 (A0307).

*Les projecteurs **WIN 02** peuvent parfaitement s'intégrer dans des ensembles urbains grâce aux nombreux accessoires d'installation.*

- Supports tête de mât pour 1, 2, 3 ou 4 appareils, indiqués pour installation sur poteau de Ø 76 mm de hauteur maxi de 15 m. Tête de mât en aluminium et support en acier peint RAL 9006 (A0308).
- Bras de 1mètre pour installation murale, en tôle d'acier peint RAL 9006 (A0307).



A0363/1



A0363/2-180°



A0363/2-90°



A0363/3-90°

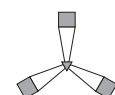

A0363/3-120°

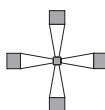

A0363/4



A0307

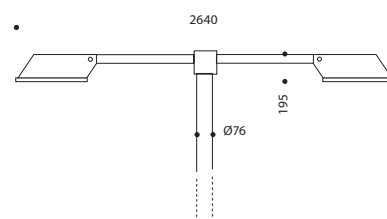
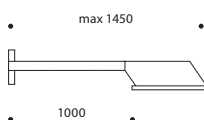

94

14068694	A0363/1
14068794	A0363/2-90°
14068894	A0363/2-180°
14068994	A0363/3-90°
14069094	A0363/3-120°
14069194	A0363/4
14048694	A0307

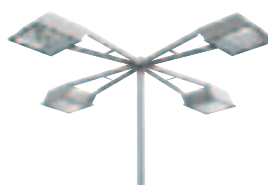
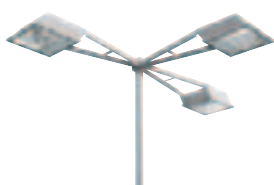



## LYRA 11

ILLUMINAZIONE PUBBLICA - Arredo urbano  
ECLAIRAGE PUBLIC - Décoratif et fonctionnel

**LYRA 11** sono armature stradali in tecnopolimero, con elevata resistenza meccanica, ai raggi U.V. e alla corrosione. Sono particolarmente adatte per l'illuminazione di strade locali, urbane, commerciali, strade a circolazione medio-importante e di esterni industriali.

L'ottica "cut off" permette la realizzazione di impianti di illuminazione in assenza di inquinamento luminoso.

*Les LYRA 11 sont des lanternes très performantes et très robustes, réalisées en technopolymère spécial garantissant une résistance mécanique élevée, à la corrosion et aux U.V. L'optique de type "cut off" permet un contrôle efficace du flux lumineux et la réalisation d'installations sans pollution lumineuse.*

*Les lanternes LYRA sont particulièrement adaptées à l'éclairage des voies urbaines et péri-urbaines, mais conviennent également aux utilisations de type tertiaire ou industriel.*



Residential area - Bonate Sotto - Italy





Le armature stradali **LYRA 11** sono particolarmente adatte per l'illuminazione di strade locali, urbane, commerciali, strade a circolazione medio-importante e di esterni industriali.

Gli apparecchi Lyra 11, costruiti con le più avanzate tecnologie e processi produttivi, sono stati progettati per essere all'avanguardia nell'illuminazione pubblica rispondendo a tutti i più moderni requisiti, quali:

- Le elevate performances dei riflettori permettono di realizzare impianti di illuminazione economicamente vantaggiosi, con elevati livelli di uniformità e di comfort visivo.
- Percezione degli ostacoli e comfort visivo.
- Assenza di inquinamento luminoso.
- Resistenza alla corrosione ed alle intemperie.
- Facilità e rapidità di installazione.
- Design essenziale, moderno e compatto.
- Ottima integrabilità e adattabilità nei diversi contesti di installazione.
- I riflettori formano un monoblocco stagno con il vetro di sicurezza temprato, garantendo la conservazione nel tempo delle performances illuminotecniche.
- Installazione su testa palo su pali Ø60+76mm e a frusta su pali Ø42+60mm; sono inoltre orientabili dall'esterno da 0° a +20°.

*Les lanternes **LYRA 11** sont particulièrement adaptées à l'éclairage des voies urbaines et périurbaines, mais conviennent également aux utilisations de type tertiaire ou industriel. Les lanternes fonctionnelles Lyra 11 ont été conçues pour répondre aux contraintes les plus pointues en matière d'éclairage public:*

- *Grâce aux performances exceptionnelles du réflecteur, les projets réalisés avec la LYRA 11 sont d'un rapport qualité/prix excellent tout en obtenant un haut niveau d'uniformité et de confort visuel.*
- *Perception des obstacles et confort visuel.*
- *Absence de pollution lumineuse.*
- *Maintien des performances photométriques.*
- *Résistance à la corrosion et aux intempéries.*
- *Facilité d'installation.*
- *Entretien sans utilisation d'outils.*
- *Esthétique : fluide, moderne, compacte et harmonieuse.*
- *Intégration aux divers environnements urbains.*
- *Le réflecteur et la vitre en verre trempé securit forment un monobloc étanche, garantissant la conservation des performances d'éclairage dans le temps.*
- *Installation en tête de mâts de Ø 60 à 76 mm et sur crosse de Ø 42 à 60 mm ; de plus, les lanternes sont orientables de 0° à + 20° depuis l'extérieur.*



	CLASS II				IK 08 5J				CE		
--	----------	--	--	--	-------------	--	--	--	----	--	--

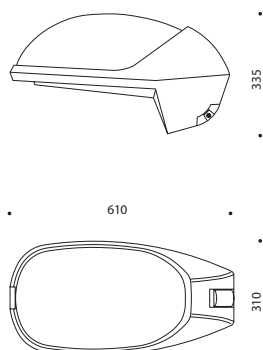
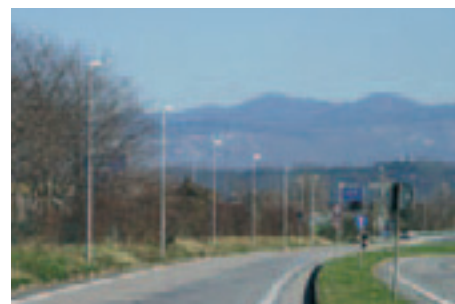

**CARATTERISTICHE COSTRUTTIVE**

- Corpo e coperchio in poliammide stabilizzata alle alte temperature e ai raggi U.V., di colore grigio chiaro RAL 7035.
- Il coperchio, incernierato al corpo, è efficacemente e rapidamente bloccato con una clip imperdibile. Aprendo il coperchio l'alimentazione elettrica viene automaticamente interrotta dal sezionatore di linea che garantisce la sicurezza del manutentore. La posizione aperta del coperchio consente un accesso ampio ed agevole dall'alto.
- Attacco e cavallotto fermapalo pressofusi in lega di alluminio, adatti per pali Ø42÷76mm. Bloccaggio rapido ed efficace con un grano Inox M8 e controdado di sicurezza. Inclinazione dell'apparecchio regolabile dall'esterno, da 0° a +20°.
- Gruppo elettrico a 230V 50Hz-cosφ ≥0,9, posizionato su una piastra isolante asportabile (a scatto) senza utensili. Morsetto di alimentazione 2x2,5mm<sup>2</sup>. A richiesta sono allestibili versioni per voltaggi speciali, con sistemi bipotenza etc.
- Gruppo ottico stagno IP66 che permette la sostituzione rapida della lampada, senza accedere al vano ottico, a mezzo di un bussolotto con innesto a baionetta.
  - Riflettore, in alluminio purissimo 99,8% brillantato ed ossidato.
  - Schermo in vetro piano temprato con guarnizione silconica antivecchiamento colata direttamente sul vetro.

**CARACTERISTIQUES DE CONSTRUCTION**

- Corps et couvercle en polyamide résistants à des températures élevées et aux U.V. Teinte RAL 7035 gris clair.
- Partie supérieure restant solidaire de la partie inférieure se fermant, se bloquant facilement et rapidement par clip imperdable. Lors de l'ouverture du couvercle, le courant est coupé automatiquement par un coupe circuit afin de garantir la sécurité lors des opérations de maintenance. Ces opérations sont facilitées grâce à un accès simple et aisé.
- L'emmanchement sur candélabre Ø 42 à 76 mm est en aluminium injecté. Montage rapide et facile grâce à une vis M8 en Inox et contre-écrou de sécurité. Inclinaison possible de 0 à +20° réglable de l'extérieur.
- Platine appareillage isolante (230 V 50 Hz - cosφ ≥0,9) amovible, s'installant et s'enlevant sans outil. Connexion au réseau par bornier d'alimentation 2 x 2,5 mm<sup>2</sup>. Sur demande, ces lanternes peuvent être fournies avec des tensions particulières, amorceurs temporisés, systèmes bi puissance, etc...
- Groupe optique étanche IP 66.
  - Le réflecteur est réalisé en aluminium très pur 99,8 % brillanté et anodisé.
  - Fermeture en verre plat trempé avec joint en silicone antivecchissement injecté directement sur la vitre.
  - Remplacement facile de la lampe, sans ouverture du groupe optique, sans outils, par simple rotation de la baïonnette du support douille.

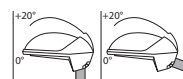
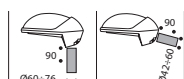



## LYRA 11



90 per lampade elissoidali - pour lampes ellipsoïdales

05145990	80÷125W	E27	QE		HQL / HPL-N
05146090	70W	E27	SE		NAV-E / SON

Per lampade con accenditore incorporato.   
Pour lampes à amorceur incorporé.

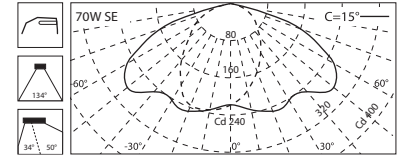

## LYRA 11



90 per lampade tubolari - pour lampes tubulaires

05146190	70W	E27	ST-MT		NAV-T / SON-T / CDO-TT
05146290	100W	E40	ST-MT		NAV-T / SON-T / CDO-TT
05146390	150W	E40	ST-MT		NAV-T / SON-T / CDO-TT
05149490	250W	E40	ST-MT		NAV-T / SON-T / HQL-T/D

Tutti i modelli (no 250W) a richiesta possono essere allestiti con reattore bipotenza e dispositivo di commutazione, o con interruttore crepuscolare.  
Tout les modèles (sauf 250 W) peuvent être fournis sur demande avec ballast bi puissance, dispositif de commutation ou interrupteur crépusculaire.

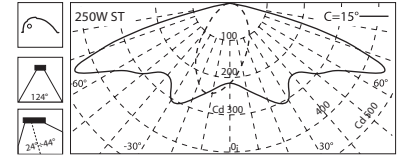

## ACCESSORI ACCESSOIRES



14025220 A0247 / 70W  
14015020 A0219 / 100÷250W

Supplemento per accenditore temporizzato da ordinare contestualmente all'apparecchio.

Majoration pour amorceur temporisé, à commander en option en même temps que la lanterne.



14025520 A0248 /3,15A (125-150W)  
14025320 A0248 /2A (70W)  
14025420 A0248 /2,5A (100W)  
14025620 A0248 /6,3A (250W)

Portafusibile con fusibile da ordinare contestualmente all'apparecchio.  
Porte-fusible avec fusible à commander en même temps que l'appareil.



14152017 A0042 90

Supporto in acciaio verniciato grigio RAL 7035, per installare gli apparecchi ad angolo o a parete.

Support en acier peint gris RAL 7035 pour installation murale ou en angle des appareils.

FOTOMETRIE  
PHOTOMETRIE

LYRA 11 / 80

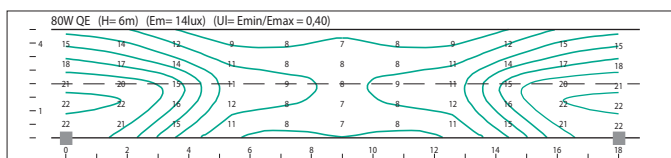
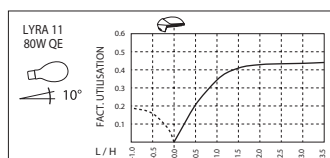
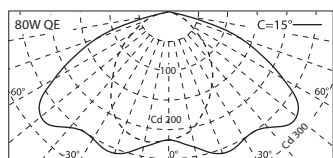

LYRA 11 / 125

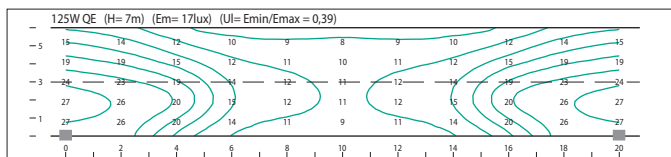
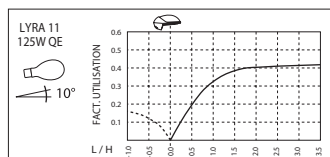
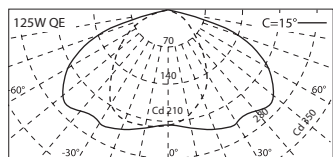

LYRA 11 / 70 SE

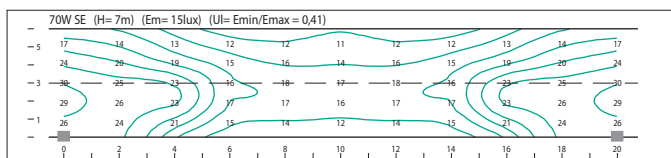
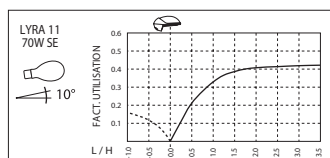
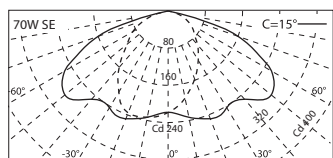

LYRA 11 / 100 ST

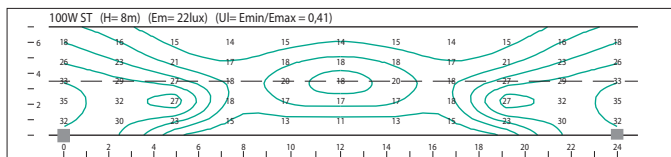
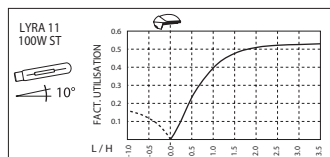
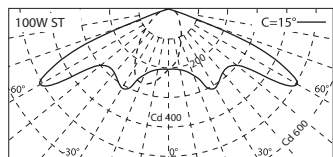

LYRA 11 / 150 ST

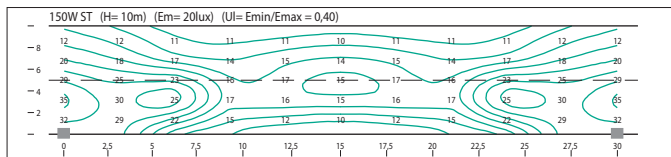
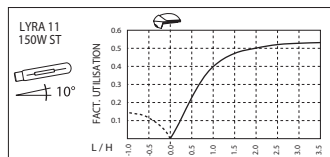
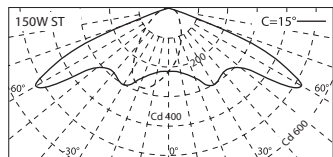

LYRA 11 / 250 ST

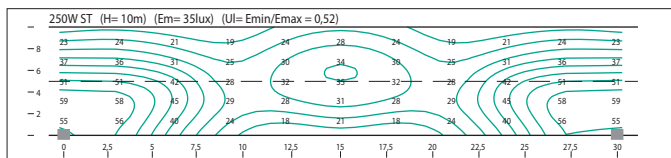
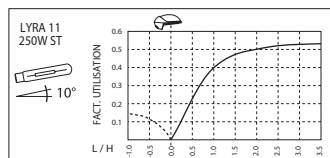
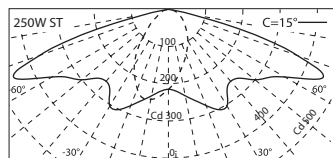



## MYRA 12

ILLUMINAZIONE PUBBLICA - Arredo urbano  
ECLAIRAGE PUBLIC - Décoratif et fonctionnel

**MYRA 12** sono apparecchi funzionali per l'illuminazione stradale e di parcheggi, che possono essere installati a testapalo o a frusta.

Sono disponibili in due versioni:

- con diffusori in PMMA (polimetilmetacrilato)
- con vetro di sicurezza temprato, piano.

L'ottica "**cut off**" permette un efficace controllo del flusso luminoso e consente la realizzazione di impianti in assenza di inquinamento luminoso.

*Les **MYRA 12** sont des appareils fonctionnels pour éclairage routier ou de parkings, qui peuvent être installés sur mâts droits ou croisés.*

*Ils sont disponibles en deux versions :*

- avec diffuseurs en PMMA (polyméthacrylate)*
- avec vitre securit en verre trempé.*

*L'optique de type "**cut-off**" permet un contrôle efficace du flux lumineux et la réalisation d'installations sans pollution lumineuse.*







MYRA 12 è un apparecchio in CLASSE II, funzionale, performante, particolarmente adatto per l'illuminazione di strade locali, secondarie e residenziali, parcheggi, esterni industriali.

Gli apparecchi MYRA 12 sono stati concepiti e realizzati per offrire:

Alto rendimento con una distribuzione luminosa "cut off", perfettamente controllata ed efficace, per poter realizzare impianti di illuminazione con buoni livelli di uniformità e in assenza di inquinamento luminoso verso la volta celeste.

Flessibilità di installazione: è infatti possibile installare l'apparecchio su testa palo, pali a frusta ed a parete (con accessorio A0042).

Adattabilità alle diverse esigenze d'illuminazione: l'apparecchio è facilmente orientabile da 0° (parallelo al terreno) a +12°.

Disponibilità di due diversi sistemi di chiusura del riflettore:

- vetro temprato (17Joule), che privilegia la trasparenza e la facilità di pulizia;
- coppa in PMMA, (metacrilato).

Resistenza alla corrosione.

Facilità e rapidità di installazione e manutenzione.

L'insieme delle caratteristiche sopra descritte permette di realizzare impianti d'illuminazione con costi molto contenuti d'investimento, d'esercizio e di manutenzione.

MYRA 12 est une lanterne d'éclairage fonctionnel en CLASSE II, particulièrement indiquée pour l'éclairage de voies secondaires, de parkings, d'extérieurs de bâtiments ainsi que pour l'éclairage de zones rurales.

Les lanternes MYRA 12 ont été conçues et réalisées pour offrir :

Un haut rendement, une distribution photométrique "cut-off" efficace et bien contrôlée, avec un bon niveau d'uniformité et une absence de pollution lumineuse.

Flexibilité d'installation : possibilité d'installation sur mâts droits ou croisés. L'accessoire A0042 permet son installation sur paroi murale ou en angle.

Adaptation aux différentes contraintes d'éclairage: l'inclinaison de l'appareil est facilement réglable de 0° (parallèle au sol) à +12°.

Disponibilité de différents systèmes de fermeture du réflecteur :

- vitre trempée (17 Joules) privilégiant la transparence et la facilité d'entretien
- vasque en méthacrylate (PMMA).

Résistance à la corrosion.

Facilité d'installation et d'entretien.

L'ensemble des caractéristiques mentionnées ci-dessus permettent de réaliser des installations moyennant un investissement ainsi que des coûts de fonctionnement et d'entretien réduits.



	CLASS II 	IP 65 IP 23 	 1m	0,066m <sup>2</sup> 	max 6,8kg 	2x4mm <sup>2</sup> 	CE 		 03
---	---	--	--	--	--	---	---	---	--

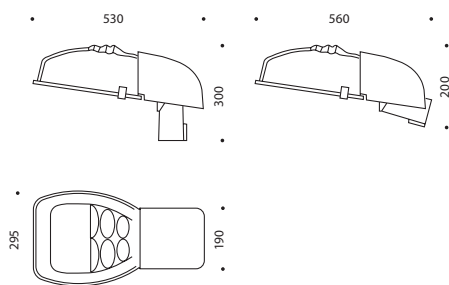

**CARATTERISTICHE COSTRUTTIVE**

- Attacco per pali Ø42±60mm, in alluminio pressofuso verniciato grigio RAL 7035, previa fosfocromatazione. Bloccaggio rapido su palo con un grano Inox M8 + controdado di sicurezza.
- Corpo portante in tecnopolimero (PA66-40% FV) additivato per aumentarne la resistenza al calore ed agli U.V. colore grigio chiaro RAL 7035. Il corpo portante è fortemente strutturato per assicurare un'ottima e duratura resistenza meccanica.
- Le parti elettriche (gruppo di alimentazione e portalampada) sono assemblate su una piastra isolante facilmente asportabile a scatto.
- La copertura, impermeabile, è rapidamente apribile a scatto e consente di effettuare in modo agevole e spazioso la manutenzione.
- Riflettore in alluminio purissimo, brillantato ed ossidato, verniciato esternamente con polveri poliesteri di colore grigio chiaro RAL 7035.
- Sono disponibili due tipi di chiusura del vano ottico:  
MYRA 12/V: con vetro di sicurezza temprato spessore 5mm (17J), incernierato in modo impermeabile con un telaio in tecnopolimero. Clips di chiusura impermeabili, in alluminio estruso con molla Inox.  
MYRA 12/PMMA con coppa in metacrilato (1J).
- Guarnizione in mousse siliconica antinvecchiamento depositata direttamente sul vetro.
- Viteria esterna in Inox.

**CARACTERISTIQUES DE CONSTRUCTION**

- *Emboîtement poteau Ø 42 à 60 mm en aluminium injecté peint après phosphochromage en couleur gris RAL 7035. Blocage rapide sur poteaux avec vis de fermeture en acier Inox M8 + contre-écrou de sécurité.*
- *Corps portant, en technopolymère (PA66-40 % FV) avec additif pour augmenter la résistance à la chaleur et aux U.V. couleur gris clair RAL 7035. Sa structure très robuste permet de garantir une excellente et durable résistance mécanique.*
- *Les composants électriques (ensemble appareillage et douille) sont fixés sur une platine isolante et facilement démontable.*
- *Le couvercle appareillage est facile à ouvrir et à démonter; il reste relié à l'appareil durant les opérations d'entretien.*
- *Réflecteur en aluminium très pur brillanté et anodisé, peint extérieurement par poudre polyester de couleur gris clair RAL 7035.*
- *Sont disponibles deux versions de fermeture du groupe optique :*  
*MYRA 12/V : avec verre en verre securit trempé, épaisseur de 5mm (17 joules), restant solidaire au corps de l'appareil grâce au cadre en technopolymère. Clips de fermeture imperdables, en aluminium extrudé avec ressort Inox.*  
*MYRA 12/PMMA : avec vasque en méthacrylate (1 joule)*
- *Joint en silicone expansé bi-composant injecté directement sur la vitre.*
- *Visserie extérieure Inox A2.*

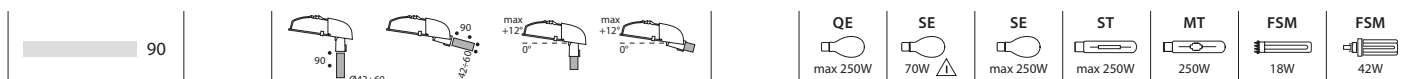



## MYRA 12 / V



90 Con schermo in vetro - Avec vitre en verre securit trempé

05055990	80÷125W	E27	QE		HQL / HPL-N
• 05056090	70W	E27	SE		NAV-E / SON ⚠
05082390	70W	E27	ST-MT		NAV-T / SON-T / CDO-TT
05056190	100W	E40	ST-MT		NAV-T / SON-T / CDO-TT
		E40	SE		NAV-E / SON
05056290	150W	E40	ST-MT		NAV-T / SON-T / CDO-TT
		E40	SE		NAV-E / SON
05056390	250W	E40	QE		HQL / HPL-N
05056490	250W	E40	ST-MT		NAV-T / SON-T / HQI-T/D
		E40	SE		NAV-E / SON
•• 05058890	42W	GX24q-4	FSM		DULUX - T/E
05059190	2x18W	2G11	FSD		DULUX - L / PL-L

- Modello con reattore elettronico 220÷240V 50/60Hz.  
Modèle avec ballast électronique 220/240 V 50/60 Hz.

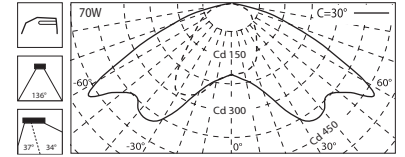

## MYRA 12 / PMMA



90 Con coppa in metacrilato - Avec vasque en méthacrylate

05050399	80÷125W	E27	QE		HQL / HPL-N
• 05050099	70W	E27	SE		NAV-E / SON ⚠
05052699	70W	E27	ST-MT		NAV-T / SON-T / CDO-TT
05050199	100W	E40	ST-MT		NAV-T / SON-T / CDO-TT
		E40	SE		NAV-E / SON
05050299	150W	E40	ST-MT		NAV-T / SON-T / CDO-TT
		E40	SE		NAV-E / SON

- Per lampade con accenditore incorporato. ⚠  
Pour lampes à amorceur incorporé.

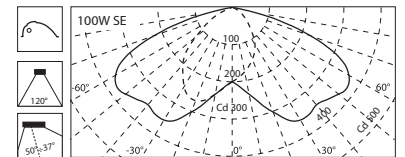

## ACCESSORI ACCESSOIRES



14152017 A0042 90

Supporto in acciaio verniciato cataforesi + polvere poliestere grigio RAL 7035, per installare gli apparecchi ad angolo o a parete.

Support en acier peint par cataphorèse + poudre polyester gris RAL 7035, pour installation murale ou en angle des appareils MYRA 12.



14006320 A0188

Morsetto sezionabile. Può essere fornito anche già montato sull'apparecchio, purché sia espressamente richiesto con l'ordine dell'apparecchio.

Bornier sectionneur. Il peut être fourni, déjà monté dans l'appareil, si cela est spécifié lors de la commande en usine (délai à prévoir).





## FLUOLINE

MULTIUSO - MULTIFONCTIONNELS

**FLUOLINE** è una nuova famiglia di apparecchi per lampade fluorescenti compatte, (che si aggiunge agli esistenti Fluospot, Randa), rendendo disponibile una gamma completa e flessibile di proiettori multifunzionali a basso consumo di energia.

La linea Fluoline è articolata su 3 modelli:

- **FLUOLINE 1**
- **FLUOLINE 2**
- **FLUOLINE 3**

tra loro diversi, per forma, dimensioni, potenza e tipo di lampade utilizzate e per destinazione d'uso.

Gli apparecchi Fluoline possono essere installati all'interno ed all'esterno, ed utilizzati in modo universale, secondo i modelli, per l'illuminazione residenziale, del terziario e per l'illuminazione architettonica di piccoli, medi soggetti.

*FLUOLINE est le fruit d'un travail de réflexion, de recherche et de développement autour des lampes à économie d'énergie dites "fluocompactes".*

*La ligne de produits est déclinée en trois modèles :*

- **FLUOLINE 1**
- **FLUOLINE 2**
- **FLUOLINE 3**

*Les projecteurs offrent une réelle alternative aux lampes à incandescence et aux halogènes, tout en permettant de substantielles économies d'énergie, dans le respect de l'environnement.*

*Les Fluoline peuvent être installés en extérieur comme en intérieur, pour l'éclairage résidentiel, tertiaire et même de mise en valeur de petites et moyennes surfaces, selon les modèles.*



ANTICO  
BORGO  
DELLA  
MURATIELLA  
HOTEL  
RISTORANTE





**FLUOLINE1** è il modello dimensionalmente più piccolo della linea Fluoline ed è particolarmente adatto per l'illuminazione d'accento di piccoli soggetti. L'apparecchio è molto compatto ed alloggia lampade fluorescenti compatte da 7-9W (equivalenti a 40/50W a incandescenza), alimentate da un reattore elettronico.

Fluoline1 è stato progettato e realizzato per avere dimensioni contenute, un design moderno, geometrico e lineare, per resistere alla corrosione anche in zone marine, per poter essere installato in ogni situazione e grazie alle piccole dimensioni, in modo poco appariscente.

Fluoline1 può essere installato fisso, a parete e soffitto in modo orizzontale, inclinato, verticale o sporgente, oppure può essere installato in modo orientabile utilizzando gli appositi accessori.

**FLUOLINE1** est le modèle le plus petit et le plus compact de la ligne Fluoline, alimenté par un ballast électronique pour des lampes de 7 ou 9 W fluocompactes (équivalent à env. 40/50 W incandescence).

Fluoline 1 a été conçu et réalisé dans le but d'obtenir un luminaire moderne d'un design élégant pouvant résister, aussi, à la corrosion (air marin), de dimensions réduites et dont la mise en oeuvre soit esthétique et discrète.

Fluoline 1 est d'utilisation universelle : fixe, en applique, en plafonnier, en position horizontale, verticale, inclinée en saillie où il peut être orientable (grâce à l'accessoire approprié). Fluoline 1 est particulièrement discret et indiqué pour l'éclairage de mise en valeur de petits sujets.

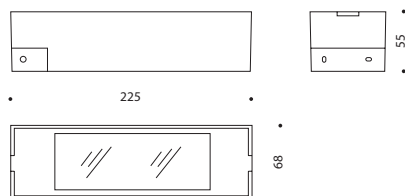

#### CARATTERISTICHE COSTRUTTIVE

- Corpo in tecnopolimero bianco RAL 9010 o grigio chiaro RAL 7035.
- Riflettore in alluminio ossidato.
- Diffusore in policarbonato trasparente, stabilizzato agli UV, completo di guarnizione impermeabile in mousse poliuretanic.
- Alimentatore elettronico classe A2 - 220÷240V 50÷60Hz.
- Viteria esterna Inox.
- La connessione elettrica è prevista per cavi H05RN-F 2x1. Con l'accessorio A0319 è possibile realizzare l'alimentazione in fila continua (su una lunghezza max 100 m, con cavo 2x1mm<sup>2</sup> è possibile installare max n. 40 apparecchi da 9W).

#### CARACTERISTIQUES DE CONSTRUCTION

- Corps en technopolymère blanc RAL 9010 ou gris clair RAL 7035.
- Réflecteur en aluminium anodisé.
- Diffuseur en polycarbonate transparent, stabilisé aux UV, avec joint en mousse polyuréthane.
- Ballast électronique classe A2 - 220/240 V 50/60 Hz.
- Visserie extérieure Inox.
- Le raccordement électrique est prévu pour des câbles H05RN-F 2 x 1 mm<sup>2</sup>. L'accessoire A0319 permet d'alimenter les appareils en ligne continue (sur une longueur maxi de 100 mètres avec câble 2 x 1 mm<sup>2</sup>, il est possible d'installer 40 appareils de 9 W maximum).



	<b>CLASS II</b> 	<b>IP 65</b> 	<b>F</b> 	<b>IK 09</b> <b>13J</b>	 max 0,5kg	<table border="1"><tr><td>0,016m<sup>2</sup></td></tr><tr><td>0,013m<sup>2</sup></td></tr></table>	0,016m <sup>2</sup>	0,013m <sup>2</sup>	 Ø7-Ø10	 2x4mm <sup>2</sup>	<b>CE</b>
0,016m <sup>2</sup>											
0,013m <sup>2</sup>											



**FLUOLINE 1**



85 90

05146585 05146490

7-9W 2G7

FSD



DULUX - SE / PL - S

Modelli completi di reattore elettronico 220+240V 50/60Hz.  
Modèle avec ballast électronique 220/240 V 50/60 Hz.

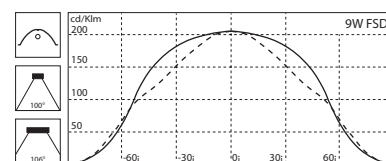

**ACCESSORI  
ACCESSOIRES**

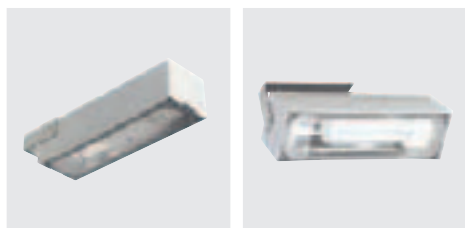

14051085 A0317 85  
14050790 A0317 90

Staffa in acciaio Inox e base bianca o grigia RAL 7035 per installare in modo orientabile gli apparecchi Fluoline 1 a parete o soffitto.

*Etrier en acier inox peint en blanc ou gris RAL 7035 pour installer les appareils Fluoline 1 avec possibilité d'orientation, en applique ou au plafond.*



14051185 A0318 85  
14050890 A0318 90

Sbraccio per installazione a parete, in lamiera d'acciaio Inox e base bianca o grigia RAL7035.

*Bras support pour installation sur paroi, en tôle d'acier Inox et base peint en blanc ou gris RAL7035.*



14050920 A0319

Kit per l'alimentazione in fila continua Fluoline 1.

*Kit pour l'alimentation en ligne continue Fluoline 1.*

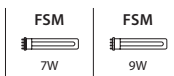
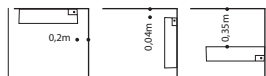
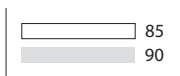





**FLUOLINE 2** è il modello intermedio della linea Fluoline. E' molto compatto, di forma cilindrica nella quale si innesta un vano parallelepipedo per l'alloggiamento dei componenti elettrici, che movimentata gradevolmente il design geometrico dell'apparecchio.

Fluoline 2 può essere utilizzato sia nelle tradizionali installazioni che in severe condizioni di impiego (ambienti marini), per l'illuminazione residenziale, del terziario e per l'illuminazione architettonica di piccoli, medi soggetti.

Fluoline 2 alloggia lampade fluorescenti compatte da 26-42W alimentate con reattori ferromagnetici e/o elettronici.

Sono inoltre disponibili versioni con diffusore in vetro anziché in policarbonato, per lampade ellittiche a vapori di sodio E27/50÷70W, con accenditore incorporato, o ioduri metallici da 70W.

**FLUOLINE 2** est le modèle intermédiaire de la ligne Fluoline, sa forme et son design ont été étudiés pour des applications où l'on souhaite obtenir un éclairage plus ponctuel et plus puissant. Utilisation de lampes fluocompactes de 26 et 42 W ou 50-70 W sodium, à amorceur interne.

Fluoline 2 permet astucieusement de loger ses composants électriques dans un compartiment qui s'intègre parfaitement à l'esthétique globale.

Fluoline 2 peut être installé dans des milieux et ambiances très différents (ambiances marines), comme de l'éclairage de mise en valeur d'éléments d'architecture de faibles ou moyennes dimensions, d'éclairage de sécurisation et de dissuasion, d'éclairage résidentiel, etc...

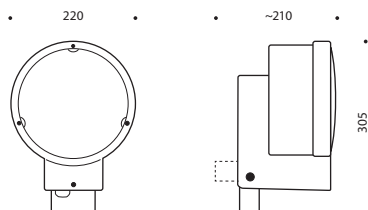

**CARATTERISTICHE COSTRUTTIVE**

- Corpo in tecnopolimero bianco RAL 9010 o grigio chiaro RAL7035 (FLUO 26÷42W) e grigio RAL 9006 (SE-ME 50÷70W).
- Diffusore in policarbonato trasparente, stabilizzato ai raggi UV (FLUO 26÷42W) completo di guarnizione siliconica antinvecchiamento o schermo piano in vetro temprato di sicurezza, (SE-ME 50÷70W).
- Guarnizione in gomma siliconica
- Riflettore in alluminio purissimo brillantato e ossidato.
- Pressacavo antistrappo M16x1,5 per cavi Ø5÷Ø10.
- Staffa di fissaggio, orientabile, in acciaio Inox.
- Viteria esterna inox A2.

Con l'apposito accessorio (A0316) è possibile realizzare l'alimentazione in fila continua (su una lunghezza max 100 m è possibile installare max 13x26W, max 10x42W, 7x50W o max 5x70W).

**CARACTERISTIQUES DE CONSTRUCTION**

- Corps en technopolymère blanc RAL 9010 ou gris clair RAL 7035 (FLUO 26-42 W) et gris RAL 9006 (SE-ME 50-70 W).
- Diffuseur en polycarbonate transparent stabilisé aux UV (FLUO 26-42 W) ou fermeture en verre securit, plat et trempé (SE-ME 50-70 W).
- Joint en silicone antivieillessement
- Réflecteur en aluminium très pur brillanté et anodisé.
- Presse-étoupe à amarrage intégré M16x1,5 pour câbles Ø 5-10 mm.
- Etrier de fixation orientable en acier Inox
- Visserie extérieure Inox A2.

Avec l'accessoire approprié (A0316), il est possible d'alimenter l'appareil en ligne continue (maxi. 13 appareils 26 W, 10 appareils 42 W, 7 appareils 50 W ou 5 appareils 70 W sur 100 m).



	CLASS II	IP 65	F	50-70W	0,5m	IK 09 10J	 max 2,9kg	 0,043m <sup>2</sup>	M16x1,5 Ø5-Ø10	2x4mm <sup>2</sup>	CE
--	----------	-------	---	--------	------	--------------	---------------	-------------------------	-------------------	--------------------	----



**FLUOLINE 2 - 26÷42W**



85	90	Per lampade fluorescenti compatte - Pour lampes fluocompactes			
05147485	05146890	26W	GX24d-3	FSQ	DULUX-D / PL-C
• 05147885	05147290	26W	G24q-3	FSQ	DULUX-DE / PL-C
		42W	GX24q-4	FSM	DULUX-TE / PL-T

• Modelli completi di reattore elettronico 230÷240V 50/60Hz.  
 Modèles avec ballast électronique 230/240 V 50/60 Hz.

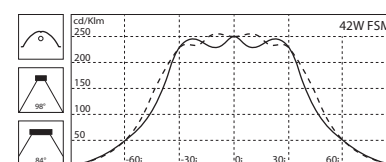

**FLUOLINE 2 - 50÷70W**



94	Per lampade a scarica - Pour lampes à décharge			
05155890	50W	E27	SE	NAV-E / SON
05146990	70W	E27	SE	NAV-E / SON
05170494	70W	E27	ME	HQI-E / CDO-ET

Per lampade con accenditore incorporato.  
 Pour lampes à amorceur incorporé.

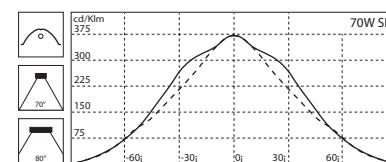

**ACCESSORI  
 ACCESSOIRES**



14050485 A0314 85  
 14050390 A0314 90

Staffa lunga (300mm), in acciaio verniciato bianco o grigio chiaro RAL 7035, che permette l'orientabilità dei Fluoline 2.

Etrier long (300 mm) en acier peint blanc ou gris clair RAL 7035 permettant l'orientation des appareils.



14050620 A0316

Kit per l'alimentazione in fila continua. Pressacavo M16x1,5 - IP68 antistrappo, morsetto 2 poli 4mm<sup>2</sup> e cavi in doppio isolamento da 1,5mm<sup>2</sup>.

Kit pour alimentation en ligne continue. Presse-étoupe M16x1,5 - IP68 à amarrage, domino à 2 poles de 4 mm<sup>2</sup> et câbles double isolation de 1,5 mm<sup>2</sup>.



14050590 A0315 94

Supporto scorrevole in alluminio di colore grigio, adatto per installare su pali Ø60÷76mm 1 o 2 Fluoline 2.

Support coulissant en aluminium couleur blanc, pour l'installation de 1 ou 2 appareils Fluoline 2 sur des poteaux Ø 60 à 76 mm.









**FLUOLINE 3** è il modello di maggiore dimensioni della gamma Fluoline e può alloggiare 1 o 2 lampade fluorescenti compatte Dulux-L da 24 o 36W.

La versione monolampada è disponibile con reattori elettronici e tradizionali e con posizionamento simmetrico della lampada, che può essere riposizionata dall'utente in posizione asimmetrica, anteriore o posteriore, offrendo quindi un'elevata flessibilità illuminotecnica.

La versione bilampada è disponibile unicamente con reattore elettronico e con emissione simmetrica.

Gli apparecchi Fluoline 3 dal design moderno ed essenziale, di forma molto allungata e poco profonda, per uso interno ed esterno, sono resistenti agli urti (IK07) e alla corrosione, anche in clima marino.

L'altezza massima di installazione consigliata è di 8 metri.

Sono particolarmente adatti per l'illuminazione di esterni di vetrine, insegne e pannelli pubblicitari, passaggi pedonali, portici, sottopassi, disimpegni vari, etc, offrendo i seguenti vantaggi:

- elevata uniformità di illuminazione
- basso consumo, con elevato rendimento fino a 80 Lm/W
- elevata vita media delle lampade, fino a 16.000 ore
- possibilità di utilizzare lampade colorate
- facilità ed economicità di installazione.

**FLUOLINE 3** est le plus grand des modèles de la gamme Fluoline, lequel permet de recevoir des lampes fluocompactes (DULUX-L de 24 ou 36 W) et jusqu'à 2 lampes.

La version 1 lampe est disponible avec ballast ferromagnétique ou électronique et permet d'obtenir une photométrie symétrique ou asymétrique, avant ou arrière, par déplacement de la douille dans l'optique (réalisable sur place par l'installateur).

La version 2 lampes est uniquement disponible avec ballast électronique et flux symétrique.

Les Fluoline 3, au design sobre, linéaire et très fin, peuvent être utilisés et installés dans de nombreuses configurations, tant pour usage extérieur qu'intérieur. Leur résistance mécanique (IK 07, 4 joules) et à la corrosion (ambiance marine) ouvre de larges perspectives d'utilisation.

La hauteur d'installation maximale conseillée est de 8 mètres.

Conseillé pour l'éclairage extérieur de vitrines, de signalétique, de panneaux publicitaires, passages protégés, portiques, circulations..., Fluoline 3 offre les avantages suivants :

- Excellente uniformité d'éclairage.
- Très faible consommation et rendement élevé jusqu'à 80 Lm/W (2x36 W).
- Durée de vie élevée des lampes (jusqu'à 16000 heures).
- Possibilité d'utiliser des lampes de couleur.
- Installation facile et rapide.
- Grande souplesse d'utilisation grâce à une gamme d'accessoires d'installation.



	CLASS II	IP 65		IK 07 4J		M16x1.5 Ø5-Ø10	2x4mm <sup>2</sup>	
--	----------	-------	--	-------------	--	-------------------	--------------------	--

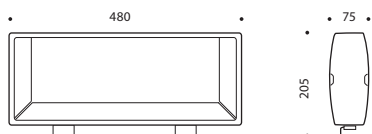
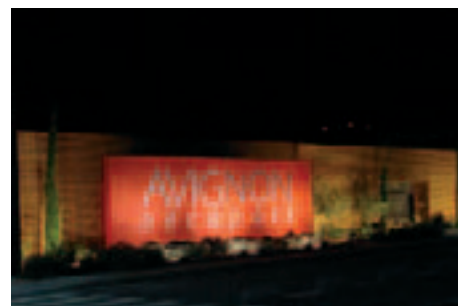

**CARATTERISTICHE COSTRUTTIVE**

- Corpo in tecnopolimero bianco RAL 9010 o grigio chiaro RAL 7035.
- Diffusore in policarbonato trasparente, stabilizzato agli UV
- Guarnizione in gomma silconica.
- Riflettore in alluminio purissimo brillantato ed ossidato.
- Alimentatori ferromagnetici a 230V / 50Hz, alimentatori elettronici a 220÷240V 50/60 Hz, altre versioni sono disponibili a richiesta.
- Connessione elettrica per cavi H05RN-F 2x1. Con l'accessorio A0302 è possibile alimentare gli apparecchi in fila continua, con cablaggio traversante (su una lunghezza max 100m, con cavo 2x1mm<sup>2</sup> è possibile installare max n°14x24W, o max n°10x36W, o max n°6-2x36W).
- Staffette di fissaggio in Inox AISI 304, per installazione fissa a parete o soffitto. Per installazioni orientabili o a sbraccio utilizzare gli accessori A0300 (50 mm) e A0301 (500 mm).
- Viteria esterna inox A2.

**CARACTERISTIQUES DE CONSTRUCTION**

- Corps en technopolymère blanc RAL 9010 ou gris clair RAL 7035.
- Diffuseur en polycarbonate transparent, stabilisé aux UV, haute résistance aux chocs
- Joint en silicone.
- Réflecteur en aluminium très pur brillanté et anodisé.
- Ballast ferromagnétique 230V/50Hz, ballast électronique 220/240 V / 50/60 Hz, autres versions sur demande.
- Raccordement électrique pour câbles H05RN-F 2 x 1mm<sup>2</sup>. L'accessoire A0302 permet l'alimentation des appareils en ligne continue avec câblage traversant (sur une longueur maximale de 100 mètres, avec câble 2 x 1 mm<sup>2</sup>, il est possible d'installer maximum 14 appareils 24 W, 10 appareils 36 W ou 6 appareils 2 x 36 W.
- L'installation est fixe au mur ou au plafond au moyen de deux petits étriers Inox AISI 304. Pour installation orientable ou sur bras support, utiliser les accessoires A0300 (50 mm) et A0301 (500 mm).
- Visserie extérieure Inox A2.





### FLUOLINE 3



85 90 Monolampada - Mono

- |           |          |     |      |     |                |
|-----------|----------|-----|------|-----|----------------|
| □05145285 | 05135994 | 24W | 2G11 | FSD | DULUX-L / PL-L |
| □05145485 | 05136194 | 36W | 2G11 | FSD | DULUX-L / PL-L |
| •05145385 | 05136094 | 24W | 2G11 | FSD | DULUX-L / PL-L |
| •05145585 | 05136294 | 36W | 2G11 | FSD | DULUX-L / PL-L |



□Modelli completi di reattore ferromagnetico 230V 50/60Hz.

*Modèles avec ballast ferromagnétique 230 V – 50/60 Hz.*

• Modelli completi di reattore elettronico 220÷240V 50/60Hz.

*Modèles avec ballast électronique 220/240 V 50/60 Hz.*

I modelli monolampada sono predisposti per il posizionamento simmetrico della lampada, che può essere riposizionata dall'utente in posizione asimmetrica, anteriore o posteriore.

*Les versions mono sont livrées en standard avec positionnement symétrique de la lampe, l'installateur pouvant modifier le positionnement en asymétrique, avant ou arrière.*

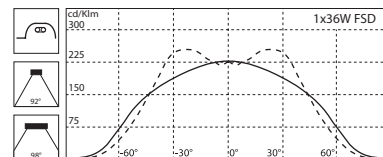
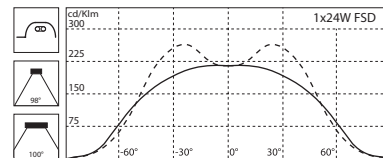

### FLUOLINE 3

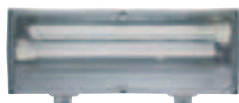

85 90 Bilampada - Duo

- 05145685 05136394 2x36W 2G11 FSD  DULUX-L / PL-L

• I modelli bilampada sono completi di reattore elettronico 220÷240V 50/60Hz.

*Modèles duo avec ballast électronique 220/240 V 50/60 Hz.*

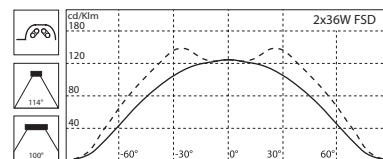

### ACCESSORI ACCESSOIRES

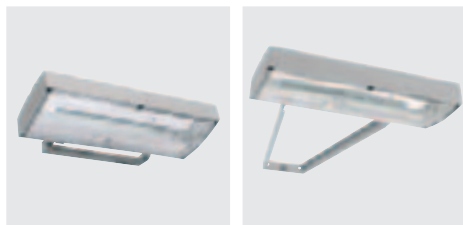

14048504 A0300 04

Staffa corta (50mm), in acciaio Inox, che permette l'orientabilità degli apparecchi Fluoline 3.

*Etrier court (50 mm) en acier Inox permettant l'orientation des appareils Fluoline 3.*

14047385 A0301 85

14046990 A0301 90

Staffa lunga (500mm), in acciaio verniciato bianco o grigio chiaro RAL 7035, che permette l'orientabilità degli apparecchi Fluoline 3.

*Etrier long (500 mm) en acier peint gris clair RAL 7035 ou blanc RAL 9010 permettant l'orientation et le déport des appareils.*



14047020 A0302

Kit per l'alimentazione in fila continua Fluoline 3. Pressacavo M16x1,5 - IP68 antistrappo, morsetto 2 poli 4mm<sup>2</sup> e cavi in doppio isolamento da 1mm<sup>2</sup>.

*Kit pour alimentation en ligne continue. Presse-étoupe M16 x 1,5 IP 68 à amarrage, domino à 2 poles de 4 mm<sup>2</sup> et câbles double isolation de 1 mm<sup>2</sup>.*

FOTOMETRIE  
PHOTOMETRIE

FLUOLINE 3/S 1x24

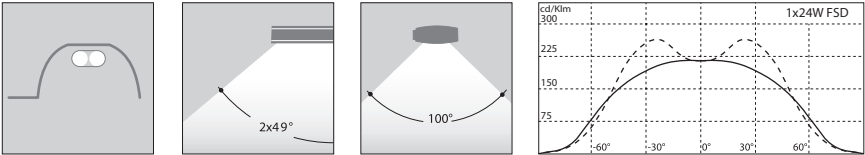

FLUOLINE 3/S 1x36

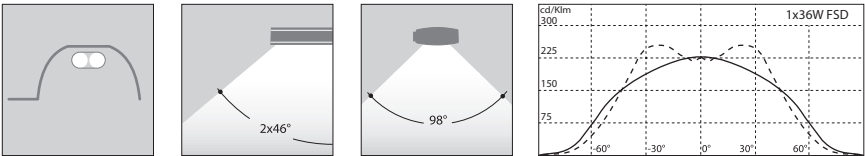

FLUOLINE 3/S 1x36  
Posizione asimmetrica  
*Position asymétrique réglable.*

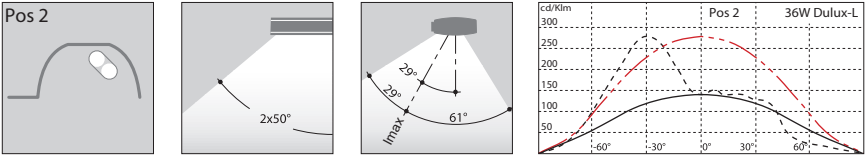
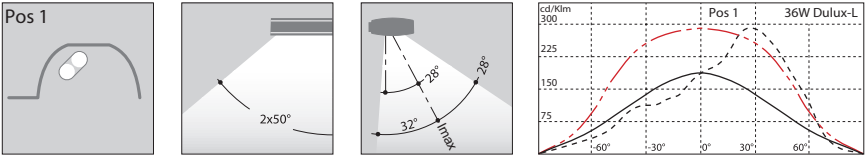

FLUOLINE 3/S 2x36

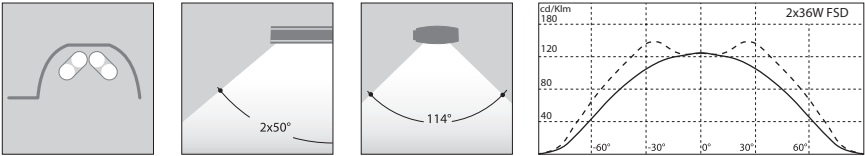



## FLUOSPOT

MULTIUSO - MULTIFONCTIONNELS

**FLUOSPOT** sono apparecchi multiuso, realizzati in tecnopolimero, alloggiando lampade fluorescenti compatte, che consentono un sensibile risparmio energetico rispetto ad equivalenti prodotti con lampade alogene. Possono essere installati all'interno o all'esterno, a muro o a braccio, utilizzando gli appositi accessori. Sono particolarmente indicati per l'illuminazione di esterni commerciali, di piccoli pannelli pubblicitari, di cartelli indicatori, di insegne ecc..

**FLUOSPOT** sont des appareils multifonctionnels en technopolymère pour lampes fluorescentes compactes et qui, comparés aux produits équivalents avec lampes halogènes, permettent de réaliser des économies d'énergie substantielles.

*Ils peuvent être installés à l'intérieur ou à l'extérieur sur paroi verticale avec ou sans bras de départ.*

*Ils sont particulièrement indiqués pour l'éclairage extérieur de commerces, de petits panneaux publicitaires, de panneaux indicateurs, d'écriteaux, etc...*

CELEJTNÁ

CRYSTAL







FLUOSPOT sono dei piccoli proiettori che alloggiavano lampade fluorescenti compatte e possono essere installati all'esterno e all'interno.

Le lampade fluorescenti compatte hanno un elevato rapporto lumen/watt rendendo particolarmente conveniente l'utilizzazione degli apparecchi Fluospot quando è previsto un tempo di accensione prolungato.

Fluospot sostituiscono quindi vantaggiosamente gli apparecchi con lampade alogene nell'illuminazione di insegne, di piccoli cartelli pubblicitari, di esterni commerciali ecc..

Fluospot, realizzati in tecnopolimero, sono resistenti alla corrosione e possono essere installati anche in zone dal clima marino.

Gli apparecchi Fluospot sono previsti per l'installazione a parete, per illuminazione diretta e indiretta.

Utilizzando i previsti accessori possono essere installati anche a braccio (0,5 e 1m) e su supporti telescopici come lampada da lavoro per officine meccaniche, in edilizia ecc..

*Les FLUOSPOT sont de petits projecteurs pour lampes fluocompactes pour installation à l'extérieur et à l'intérieur.*

*L'utilisation de lampes fluocompactes dont le rapport lumen / watt est très intéressant se justifie toutes les fois où l'allumage est prolongé.*

*Les Fluospot remplacent avantageusement les appareils avec lampes halogènes pour l'éclairage de vitrines, de devantures de magasins, d'affiches, de signalétique et d'extérieurs de bâtiments et d'habitations.*

*Réalisés en technopolymère, ils sont particulièrement résistants à la corrosion et conviennent aux ambiances marines.*

*Les Fluospot sont prévus pour utilisation en applique et sur parois verticales en éclairage direct ou indirect avec les accessoires appropriés.*

*Ils peuvent être installés sur bras support (0,5 m et 1 m) ou sur support télescopique, en renforcement d'éclairage (bricolage, ateliers, chantiers, etc...).*



	<b>CLASS I</b> 	<b>IP 55</b> 	<b>F</b> 		<b>IK 09</b> <b>12J</b>			<b>M20x1,5</b> <b>Ø7-Ø11</b> 	<b>3x2,5mm²</b> 	
--	--------------------	------------------	--------------	--	----------------------------	--	--	-------------------------------------	---------------------	--

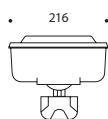
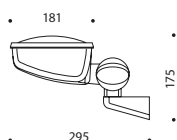
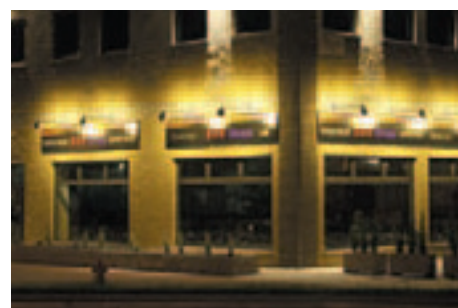

#### CARATTERISTICHE COSTRUTTIVE

- Corpo in poliammide rinforzata con fibra di vetro, disponibile nei colori nero e bianco RAL 9010.
- Guarnizione in mousse bicomponente poliuretana colata direttamente nel diffusore con un sistema CNC.
- Diffusore in policarbonato stabilizzato agli UV.
- Snodo con funzione di connessione elettrica realizzato in poliammide. Sullo snodo è presente una cremagliera che garantisce un efficace, sicuro e rapido bloccaggio della rotazione dell'apparecchio, nella posizione desiderata. La connessione elettrica è realizzabile rapidamente, essendo particolarmente agevole l'accesso al morsetto di alimentazione.
- I riflettori sono realizzati in alluminio purissimo brillantato ed ossidato ed hanno anche la funzione di supporto delle parti elettriche.
- Gli apparecchi Fluospot sono forniti completi della mensola per il fissaggio a muro. La mensola è costituita da un supporto in lamiera d'acciaio verniciata e dalla carenatura in poliammide.
- Viteria esterna in Inox.

#### CARACTERISTIQUES DE CONSTRUCTION

- Corps en polyamide renforcé à la fibre de verre, disponible en couleur noire ou blanche RAL 9010.
- Joint en silicone expansé bi-composant, injecté directement sur le diffuseur.
- Diffuseur en polycarbonate stabilisé aux UV.
- La rotule avec fonction de boîte de raccordement électrique est réalisée en polyamide. Sur la rotule est installée une crémaillère pour garantir que la rotation de l'appareil soit dans la position demandée. Le raccordement électrique est rapide car l'accès à la boîte de raccordement est particulièrement aisé.
- Les réflecteurs sont réalisés en aluminium très pur, brillanté et anodisé, et supportent les parties électriques.
- Les appareils Fluospot sont fournis avec une patère de fixation. La patère est constituée d'un support en tôle d'acier peint et d'un carénage en polyamide.
- Visserie extérieure en acier Inox.

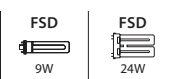
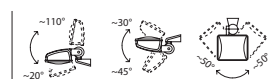



### FLUOSPOT / PC



80 85

05836013 05901023 2x9W G23 FSD  DULUX-S / PL-S  
05835013 05900023 4x9W G23 FSD  DULUX-S / PL-S

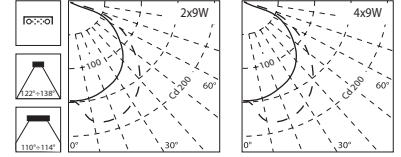

### FLUOSPOT / PC



80 85

05893013 05903023 24W 2G10 FSD  DULUX-FLAT

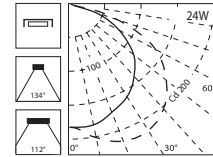

### FLUOSPOT / KIT



80 85

03002280 03002385 4x9W G23 FSD  DULUX-S / PL-S

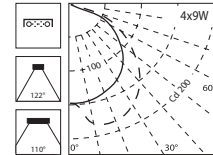

Kit composto da apparecchio + braccio da 500mm (disponibili nei colori bianco o nero) completo di 4 lampade fluorescenti da 9W. Imballo serigrafato

*Kit composé de l'appareil + bras de 500 mm (disponibles en blanc ou noir) + 4 lampes fluorescentes de 9 W.*

### ACCESSORI ACCESSOIRES



14004011 A113 / 500 80  
14005021 A113 / 500 85  
14323013 A113 / 1000 /R 80  
14324023 A113 / 1000 /R 85

Supporto da 50/100 cm in lamiera d'acciaio verniciata nero o bianco.  
*Support de 50/100 cm en tôle d'acier peint en blanc ou en noir.*



14337011 A107/T 80

Supporto telescopico regolabile in acciaio verniciato nero. Snodi in poliammide.

*Support télescopique réglable en acier peint noir. Bague de serrage en polyamide.*





## RANDA

MULTIUSO - MULTIFONCTIONNELS

**RANDA** sono apparecchi multifunzione, principalmente da esterno, realizzati in tecnopolimero, resistenti alla corrosione anche in clima marino, disponibili in due versioni:

**RANDA** per installazione fissa a muro  
**RANDA OR** per installazione orientabile .

Sono indicati per l'illuminazione di esterni commerciali, residenziali e del terziario, di piccoli pannelli pubblicitari, di cartelli indicatori ecc..

*Les **RANDA** sont des appareils multifonctionnels en technopolymère, principalement prévus pour l'extérieur, résistant à la corrosion y compris en ambiance marine, disponibles en deux versions :*

***RANDA** pour installation murale fixe,  
**RANDA OR** pour installation orientable.*

*Ils sont indiqués pour l'éclairage d'extérieurs de bâtiments commerciaux ou industriels, l'éclairage fonctionnel en général, d'affiches publicitaires, etc...*







Gli apparecchi RANDA con un design lineare ed essenziale, di forma compatta, possono essere installati in modo discreto e poco appariscente nelle varie ambientazioni.

Sono disponibili molteplici modelli per diverse potenze (max 100W) e tipi di sorgenti luminose: lampade fluorescenti compatte, a vapori di ioduri metallici, a vapori di mercurio. Ciò consente di soddisfare le varie necessità illuminotecniche e di utilizzare gli apparecchi RANDA per più svariati impieghi. Quelli più ricorrenti sono: l'illuminazione di esterni commerciali, residenziali, di volte, portici, di insegne pubblicitarie etc.

Lo schermo in policarbonato resistente agli urti consente l'installazione in zone a rischio di atti vandalici.

Gli apparecchi RANDA, in quanto realizzati in tecnopolimero, sono resistenti alla corrosione e possono essere installati anche in luoghi con clima marino.

La prismaticatura interna del diffusore consente di avere un'emissione luminosa confortevole.

La prismaticatura, parziale ed asimmetrica, permette di modificare l'emissione luminosa in funzione del senso di montaggio del diffusore stesso.

*Les appareils RANDA, de forme compacte et d'une esthétique fluide, peuvent être installés de façon discrète dans divers environnements.*

*Ils sont disponibles en plusieurs modèles, pour différentes puissances (maxi 100W) et types de sources lumineuses (lampes fluocompactes, iodures métalliques, vapeur de mercure).*

*Les utilisations les plus courantes sont l'éclairage d'extérieurs de bâtiments commerciaux ou industriels, l'éclairage fonctionnel en général, la mise en valeur de voûtes ou d'arcades, d'affiches publicitaires, etc...*

*Sa vasque en polycarbonate permet son installation dans des zones exposées au vandalisme.*

*Les appareils RANDA sont particulièrement résistants à la corrosion grâce à leur structure en technopolymère et peuvent ainsi être installés en ambiance marine.*

*Le confort visuel est excellent et, grâce à la structure à prismes internes partiels et asymétriques du diffuseur, il est possible de modifier la répartition du flux en fonction du sens d'installation de celui-ci.*



	CLASS I 	IP 55 	F 	0.5m 	IK 09 18J	0,07m <sup>2</sup> 	max 4,5kg 	Randa OR M20x1,5 Ø7-Ø11 	Randa PG11 Ø8,5-Ø10,5 	3x4mm <sup>2</sup> 	CE
--	-------------	-----------	-------	----------	--------------	------------------------	---------------	-----------------------------------	---------------------------------	------------------------	----

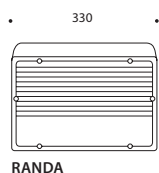

RANDA

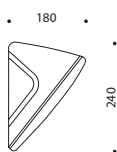

**CARATTERISTICHE COSTRUTTIVE**

- Corpo in poliammide rinforzato con fibra di vetro, colore nero.
- Diffusore in policarbonato stabilizzato agli U.V. Nei modelli RANDA 80 e 100 il diffusore è protetto dalle emissioni UV della lampada, per mezzo di un vetro temprato, montato internamente al diffusore.
- Guarnizione in mousse siliconica bicomponente depositata direttamente sul diffusore con un sistema a controllo numerico CNC.
- Viteria esterna Inox

Gli apparecchi RANDA sono disponibili in due versioni: RANDA per installazione fissa a parete, realizzata per mezzo di un supporto in acciaio zincato. Il fissaggio dell'apparecchio e la connessione elettrica sono da effettuare internamente all'apparecchio.

Utilizzando gli accessori A0047, attacco a palo, è possibile installare in modo orientabile, su palo Ø60mm, n°1 apparecchio RANDA o n°2 RANDA contrapposti.

RANDA OR per installazione orientabile, realizzata con una staffa in acciaio verniciata.

La connessione elettrica è da effettuarsi nell'apposito box in poliammide posizionato nella parte posteriore dell'apparecchio.

Utilizzando l'accessorio A0052 è possibile il collegamento in fila continua. Utilizzando gli accessori A0026 è possibile installare a sbraccio (0,5-1m) gli apparecchi RANDA/OR.

**CARACTERISTIQUES DE CONSTRUCTION**

- Corps en polyamide renforcé à la fibre de verre, en noir.
- Diffuseur en polycarbonate stabilisé aux UV. Dans les modèles RANDA 80 et 100, le diffuseur est protégé contre les rayons UV de la lampe par une vitre en verre trempé montée à l'intérieur du diffuseur.
- Joint en silicone expansé bi-composant injecté directement sur le diffuseur, avec système de contrôle CNC.
- Visserie extérieure en acier Inox.

Les appareils RANDA existent en deux versions :

RANDA, pour installation murale fixe, par l'intermédiaire d'un support en acier galvanisé. La fixation et la connexion électrique doivent être faites à l'intérieur de l'appareil.

Avec les accessoires A0047 (fixation poteau), il est possible d'installer un ou deux appareils RANDA en position opposée sur un mât Ø 60 mm.

RANDA OR, pour installation orientable, réalisés avec étrier en acier peint. La connexion électrique doit être faite dans le Box en polyamide installé sur la partie postérieure de l'appareil.

Avec l'accessoire A0052, il est possible de réaliser une connexion en série. Avec les accessoires A0026, il est possible d'installer les appareils sur bras (0,5 ou 1m).

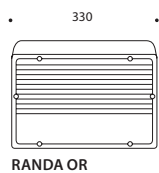

RANDA OR

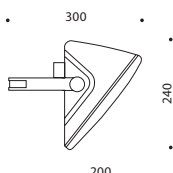



## RANDA



**80** Installazione fissa a parete - *pour installation murale fixe*

- |            |       |      |     |  |                |
|------------|-------|------|-----|--|----------------|
| 05415013   | 70W   | E27  | SE  |  | NAV-E / SON    |
| • 05419013 | 80W   | E27  | ME  |  | HQL / HPL-N    |
| • 05423013 | 100W  | E27  | ME  |  | HQ-E           |
| 05411013   | 2x18W | 2G11 | FSD |  | DULUX-L / PL-L |

Per lampade con accenditore incorporato.  
*Pour lampes à amorçeur incorporé.*

- Completo di vetro temprato interno al diffusore.  
*Complet avec verre trempé à l'intérieur du diffuseur.*

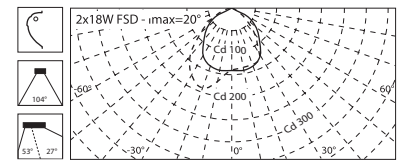
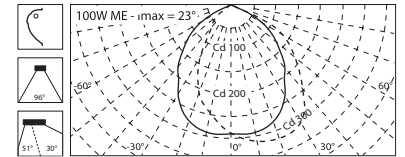

## RANDA OR



**80** Installazione orientabile - *Installation orientable.*

- |            |       |      |     |  |                |
|------------|-------|------|-----|--|----------------|
| 05417013   | 70W   | E27  | SE  |  | NAV-E / SON    |
| • 05421013 | 80W   | E27  | ME  |  | HQL / HPL-N    |
| • 05425013 | 100W  | E27  | ME  |  | HQ-E           |
| 05413013   | 2x18W | 2G11 | FSD |  | DULUX-L / PL-L |

Per lampade con accenditore incorporato.  
*Pour lampes à amorçeur incorporé.*

- Completo di vetro temprato interno al diffusore.  
*Complet avec verre trempé à l'intérieur du diffuseur.*

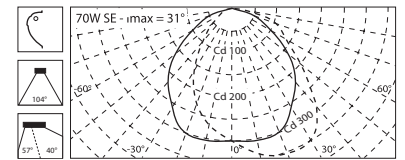
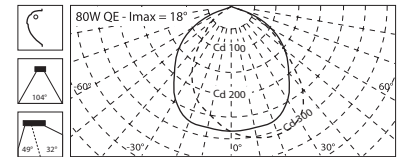

## ACCESSORI ACCESSOIRES



14235013 A0026/500 80  
14237013 A0026/1000 80

Supporti da 50 o 100 cm in lamiera d'acciaio verniciata nera (solo x RANDA OR).  
*Supports de 50 ou 100 cm en tôle d'acier peint en noir (uniquement pour RANDA OR).*



14193013 A0047/1 80  
14194013 A0047/2 80

Attacco a palo orientabile in tecnopolimero per palo Ø60mm.  
Per 1 o 2 apparecchi (solo per RANDA, no RANDA OR).

*Fixation poteau en technopolymère pour poteau Ø 60 mm.  
Pour 1 ou 2 appareils (uniquement pour RANDA).*





## JAGUAR

MULTIUSO - MULTIFONCTIONNELS

**JAGUAR** sono dei piccoli spot per uso esterno ed interno particolarmente adatti per l'illuminazione d'effetto. Sono disponibili in diversi allestimenti e modelli:

JAGUAR 01/02, per lampade PAR 38

JAGUAR PA38 per lampade PAR 38, realizzati interamente in tecnopolimero, resistenti alla corrosione anche in clima marino.

JAGUAR 92/22+23, per lampade dicroiche a bassa tensione, senza vano trasformatore.

JAGUAR 92/31+32, come modelli 22+23, ma con vano trasformatore.

*Les JAGUAR sont de petits spots prévus pour utilisation à l'extérieur et à l'intérieur, particulièrement indiqués pour souligner, reproduire, créer des effets lumineux.*

*Ils sont disponibles en différentes versions :*

*JAGUAR 01 /02, pour lampes PAR 38*

*JAGUAR PA38 pour lampes PAR 38, réalisés entièrement en technopolymère, résistants à la corrosion y compris en milieu marin.*

*JAGUAR 92/22 à 23 pour lampes dichroïques basse tension, sans boîtier pour loger le transformateur.*

*JAGUAR 92/31 à 32, identiques aux modèles 22 à 23, mais avec le boîtier pour loger le transformateur.*



	01-02 <b>CLASS I</b>	PA 38-92T <b>CLASS II</b>	92 <b>CLASS III</b>				PA 38 <b>IK 07</b> 2J	92 / 22+32 <b>IK 08</b> 8J		max 2 kg	PG11 Ø8,5-Ø10,5	92 / 22+32 3x1,5mm <sup>2</sup>	92 / 31+32 3x2,5mm <sup>2</sup>	
--	-------------------------	------------------------------	------------------------	--	--	--	-----------------------------	----------------------------------	--	----------	--------------------	------------------------------------	------------------------------------	--



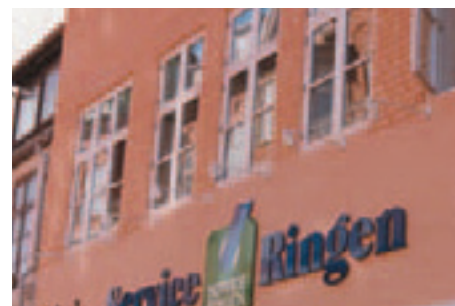

01-02 / PA38

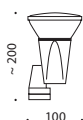

22-23

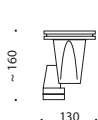

31-32

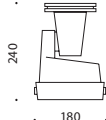

**CARATTERISTICHE COSTRUTTIVE**

**JAGUAR 01-02**

snodo e box connessione in poliammide, corpo in alluminio, guarnizione in silicone.

**JAGUAR PA38**

realizzato interamente in poliammide. Particolarmente indicato per l'utilizzo in ambienti marini o in presenza di aggressivi chimici.

**JAGUAR 92/22-23**

snodo e box connessione in poliammide, corpo e anelli di fissaggio vetro in alluminio, guarnizione vetro in silicone, vetro temprato di sicurezza, viteria esterna in Inox.

**JAGUAR 92/31-32**

come modelli 22-23, ma con l'aggiunta del vano alloggiamento trasformatore in poliammide. I modelli Jaguar 92/31-32 possono essere collegati in fila continua utilizzando l'accessorio A0167.

N.B. Per tutti i modelli, non è ammessa l'installazione interrata. Per l'installazione diretta sul terreno è necessario utilizzare gli accessori distanziatori A0071 o A155.

**CARACTERISTIQUES DE CONSTRUCTION**

**JAGUAR 01-02**

Rotule et boîte de raccordement en polyamide, corps en aluminium, joint en silicone.

**JAGUAR PA 38**

Réalisé entièrement en polyamide, particulièrement indiqué en ambiances marines ou en présence d'agents chimiques polluants

**JAGUAR 92/22 à 23**

Rotule et boîte de raccordement en polyamide, corps et anneaux de fixation de la vitre en aluminium, joint en silicone, vitre en verre trempé securit, visserie extérieure en acier Inox.

**JAGUAR 92/31 à 32**

Identiques aux modèles 22 à 23, mais avec le boîtier en polyamide pour loger le transformateur. Possibilité de connexion en série utilisant l'accessoire A0167.

NOTE - Pour tous les modèles.

Pour l'installation dans le sol, il faut utiliser l'accessoire A0071 ou A155. L'installation dans le sol est strictement interdite sans l'un de ces accessoires.





#### JAGUAR 01 - 02



03001016 03002026

120W

E27

IPAR



CLASSE I

PAR 38

Corpo in alluminio, snodo in poliammide.  
*Corps en aluminium et rotule en polyamide.*

#### JAGUAR PA 38



01883011 01000802

120W

E27

IPAR



CLASSE II

PAR 38

Corpo e snodo interamente in poliammide.  
*Corps et rotule en polyamide.*

#### JAGUAR 92 / 22-23



01683011 01684021

50W/12V

GU5,3

HS



CLASSE III

DICHOIC

Questi apparecchi devono essere alimentati esclusivamente in bassa tensione a 12V.  
*Ces appareils doivent être alimentés exclusivement en très basse tension 12V.*

#### JAGUAR 92 / 31-32



04210011 04211021

50W/12V

GU5,3

HS



CLASS II

DICHOIC

Base in poliammide completa di trasformatore (50W 230/12V).  
*Base en polyamide, complète avec transformateur (50 W 230/12 V).*

ACCESSORI  
ACCESSOIRES



14288931 A0071

Picchetto in acciaio zincato, per installazione a terra.  
Adatto per JAGUAR 01÷02 - PA38 - 22÷23.

*Piquet en acier zingué, pour installation au sol.  
Indiqué pour JAGUAR 01÷02 - PA38 - 22÷23.*

14040936 A155

Picchetto in acciaio zincato, per installazione a terra.  
Adatto per JAGUAR 31÷32.

*Piquet en acier zingué, pour installation au sol.  
Indiqué pour JAGUAR 31 à 32.*



14002484 A0167 80

14002589 A0167 85

Set pressacavo PG 11 per collegamenti in fila continua. Adatto per  
JAGUAR 31÷32.

*Kit presse-étoupe PG11 pour montage en série, pour JAGUAR 31 à 32.*



## SKIPPER

MULTIUSO - MULTIFONCTIONNELS

**SKIPPER** sono dei piccoli proiettori per uso interno con riflettore asimmetrico, adatti per lampade alogene max 300W.

Sono disponibili in due versioni:

### **SKIPPER e SKIPPER COMPACT**

La versione SKIPPER, adatta per l'illuminazione di vetrine, particolari architettonici, insegne ecc., è installabile anche all'esterno unicamente a condizione di rispettare le posizioni di funzionamento ammesse.

SKIPPER, orientabile orizzontalmente e verticalmente, può essere installato a parete per l'illuminazione diretta o indiretta.

Utilizzando i previsti accessori è possibile installare gli apparecchi SKIPPER a sbraccio.

SKIPPER COMPACT è installabile solo all'interno ed è orientabile solo verticalmente. Può essere installato a parete per l'illuminazione diretta o indiretta.

*Les **SKIPPER** sont des petits projecteurs asymétriques pour lampes halogènes maxi 300 W.*

*Ils sont disponibles en deux versions :*

### **SKIPPER et SKIPPER COMPACT.**

*La version Skipper, indiquée pour l'éclairage de vitrines, d'éléments architecturaux, d'affiches, etc..., peut également être installée à l'extérieur, mais uniquement en respectant les positions de fonctionnement admises.*

*SKIPPER, orientable en horizontal et en vertical, peut être installé sur paroi pour un éclairage direct ou indirect.*

*En utilisant les accessoires adaptés, il est possible d'installer les appareils Skipper sur bras.*

*SKIPPER COMPACT n'est indiqué que pour installation à l'intérieur et il n'est orientable qu'en vertical. Il peut être installé sur paroi pour un éclairage direct ou indirect.*



	CLASS I 			IP 23 		1m	IK 07 2J	 max 0,8 kg	M20x1,5 Ø7-Ø11 	3x1,5mm <sup>2</sup> 	CE
--	-------------	--	--	-----------	--	----	-------------	----------------	-----------------------	--------------------------	----

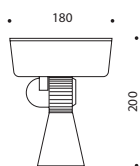

SKIPPER Compact / V

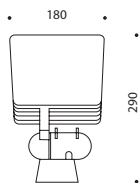
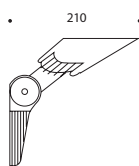

SKIPPER / V



**CARATTERISTICHE COSTRUTTIVE**

- Corpo pressofuso in lega di alluminio, sabbiato e verniciato nei colori nero e bianco.
- Vetro temprato di sicurezza fissato al corpo con due molle Inox.
- Riflettore in alluminio purissimo brillantato e ossidato.
- Il box di connessione elettrica, avente anche la funzione di supporto e orientamento dell'apparecchio, è realizzato in poliammide nei seguenti modi:
  - SKIPPER - lo snodo è completo di una mensola per fissaggio a muro. E' anche adatto per essere montato a sbraccio su supporto, disponibile come accessorio A113/500-1000.
  - SKIPPER COMPACT - per l'installazione a parete e solo per uso interno.

Gli snodi assicurano il mantenimento dell'orientamento in quanto sono previsti di apposita cremagliera antislittamento.

**CARACTERISTIQUES DE CONSTRUCTION**

- Corps injecté en alliage d'aluminium peint après sablage en couleur noire ou blanche.
- Vitre en verre trempé securit fixée au corps par deux ressorts en acier Inox.
- Réflecteur en aluminium très pur brillanté et anodisé.
- Boîte de raccordement électrique en polyamide, servant d'embase de support et d'orientation de l'appareil. L'appareil est disponible en deux versions :
  - SKIPPER – livré avec une patène de fixation qui est constituée d'un support métallique en tôle d'acier peint et d'un carénage en polyamide. Il peut, aussi, être installé avec le bras support A113/500-1000, disponible comme accessoire.
  - SKIPPER COMPACT – pour installation sur paroi verticale et uniquement pour utilisation à l'intérieur.

La rotule d'orientation est crantée et permet l'immobilisation du projecteur dans l'angle et la position désirés.



SKIPPER / V



SKIPPER COMPACT / V

80 85 SKIPPER / V  
01032011 01033021 max 300W R7s HDG

80 85 SKIPPER COMPACT / V  
01036011 01037021 max 300W R7s HDG

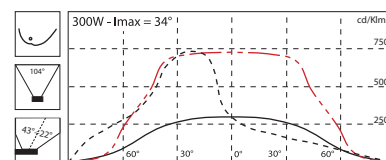

- Modelli non adatti per accessori A113/500-1000.
- Modèles non utilisables avec les accessoires A113/500-1000.

**SKIPPER - KIT / V**



80 85  
03051011 03052021 max 300W R7s HDG

Kit composto da apparecchio + sbraccio da 500mm + lampada alogena 300W, disponibile nei colori nero o bianco.  
Kit appareil + bras support 500 mm + lampe halogène 300 W. Disponible en blanc ou noir.



- 14004011 A113 / 500 80
- 14005021 A113 / 500 85
- 14086011 A113 / 1000 80
- 14089021 A113 / 1000 85

Supporti da 50/100 cm in lamiera d'acciaio verniciata nero o bianco. Non adatto per SKIPPER COMPACT.  
Support de 50 ou 100 cm en tôle d'acier peint en blanc ou en noir. Non utilisable avec les SKIPPER COMPACT.

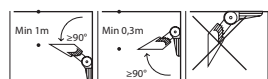
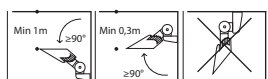



**PRODOTTI  
PRODUITS**

	Codici	Pag.	Codici	Pag.	Codici	Pag.	Codici	Pag.	Codici	Pag.	Codici	Pag.	Codici	Pag.	Codici	Pag.
	01971016	126	04017981	188	05061394	88	05075594	75	05127011	206	05145990	348	05163981	198	05190194	74
	01973016	126	04018994	198	05061494	88	05077294	64	05127111	206	05146090	348	05164081	198	05191996	238
01000802	01974016	126	04019081	198	05061594	88	05077394	64	05127211	206	05146190	348	05164181	198	05192081	238
01002901	01979998	218	04019494	26	05061794	88	05077494	64	05127311	206	05146290	348	05164281	198	05192104	238
01003001	01980998	218	04019594	26	05061894	88	05077594	64	05127411	206	05146390	348	05164381	198	05192596	238
01003102	01981998	218	04019694	44	05061994	88	05077694	64	05129594	65	05146490	363	05164481	198	05192681	238
01003202	01986013	34	04019794	44	05063490	174	05077794	64	05129911	263	05146585	363	05164581	198	05192704	238
01004501	01987013	34	04019894	44	05063590	174	05077894	64	05130011	263	05146890	367	05165390	166	05192896	238
01004601	03000311	274	04019994	44	05063690	174	05077994	64	05130111	263	05146990	367	05165490	166	05192981	238
01005894	03000411	274	042110011	394	05063790	174	05078094	64	05130211	263	05147290	367	05165504	166	05193004	238
01005994	03000711	274	04211021	394	05063890	175	05078194	64	05130311	263	05147485	367	05165994	166	05193196	238
01017304	03000811	274	04249016	126	05064394	174	05078294	356	05130411	263	05147885	367	05166094	198	05193281	238
01017404	03000911	262	04257016	126	05064494	298	05084980	334	05130511	263	05148794	148	05166194	298	05193304	238
01017504	03001011	262	05013898	132	05064594	298	05085090	334	05130611	263	05148894	148	05166294	298	05194096	238
01017604	03001016	394	05014198	132	05064694	298	05085111	274	05130711	263	05148994	148	05166394	298	05194181	238
01017704	03001111	262	05015098	132	05064794	298	05085694	64	05130811	263	05149490	348	05166494	298	05194204	238
01019294	03001211	262	05015998	132	05064894	298	05085994	64	05130911	263	05150281	228	05166594	298	05194681	246
01019394	03002026	394	05028111	334	05064994	298	05086094	64	05131011	263	05150381	228	05166694	298	05194781	246
01020494	03002280	380	05028411	334	05065094	298	05086194	64	05131111	263	05150681	228	05168694	198	05194881	246
01020594	03002385	380	05028511	334	05065990	174	05086294	64	05131211	263	05151404	228	05168794	198	05194996	246
01020694	03003585	218	05042211	274	05066090	174	05086804	132	05131311	263	05151504	228	05168894	198	05195096	246
01020794	03003696	238	05044511	272	05066190	175	05086904	132	05131411	263	05151804	228	05168994	198	05195196	246
01020894	03003781	238	05044611	272	05066290	174	05087304	132	05131511	263	05152081	228	05169094	198	05195204	246
01020994	03003827	238	05044811	272	05066390	174	05087404	132	05131611	263	05152181	228	05169194	198	05195304	246
01021094	03046011	101	05044911	272	05066490	175	05087504	132	05131711	263	05152481	228	05169281	198	05195404	246
01021194	03051011	399	05045711	272	05066590	175	05087794	65	05131811	263	05153204	228	05169381	198	05200504	254
01021294	03052021	399	05045811	272	05066890	175	05087894	65	05131911	263	05153304	228	05169481	198	05200604	254
01021394	04000394	26	05046011	272	05066990	175	05095790	175	05132011	263	05153604	228	05169581	198	05200704	254
01028681	04000494	26	05046111	272	05067894	94	05095890	175	05132111	263	05154394	75	05169681	198	05200804	254
01028781	04000594	26	05046311	272	05067994	94	05096694	156	05132211	263	05154494	75	05169781	198	05200904	254
01028881	04000694	26	05046411	272	05068294	94	05096894	156	05132311	263	05155394	148	05170494	367	05201004	254
01028981	04000994	26	05046580	334	05068394	94	05097004	156	05132411	263	05155890	367	05171104	254	05201104	255
01029081	04001094	26	05046880	334	05068494	94	05097204	156	05132511	263	05156794	298	05171204	254	05201204	255
01029181	04001794	16	05046980	334	05068590	174	05097311	206	05132611	263	05156894	298	05171304	254	05202904	256
01029281	04001994	16	05047611	274	05068690	174	05097411	206	05133194	65	05156994	298	05171404	254	05203004	256
01029381	04002094	16	05047711	274	05068790	175	05097511	206	05133294	75	05157094	298	05171504	254	05203104	256
01029481	04002294	16	05047811	274	05068890	174	05097611	206	05133594	372	05158094	298	05171604	254	05203204	256
01029581	04002394	44	05048394	298	05068990	174	05097711	206	05136094	372	05158194	298	05171704	254	05203304	256
01029681	04002494	44	05048494	298	05069090	175	05097811	206	05136194	372	05158294	298	05171804	254	05203404	256
01029781	04002594	44	05048594	298	05069694	74	05097911	206	05136294	372	05158394	298	05171904	254	05203504	256
01032011	04002694	44	05048694	298	05069794	74	05098011	206	05136394	372	05158490	166	05172004	254	05203604	256
01032794	04002794	44	05048794	298	05069894	74	05098111	206	05138611	272	05158590	166	05172104	254	05203704	256
01032894	04002894	44	05048894	298	05069994	74	05100494	310	05138811	272	05158890	166	05172204	254	05203804	257
01032994	04002994	44	05048994	298	05070094	74	05100594	310	05138911	272	05160990	166	05172304	255	05203904	257
01033021	04003094	44	05049094	298	05070194	74	05100694	310	05139011	272	05161090	166	05172404	255	05204004	257
01033081	04003194	44	05050099	356	05070294	74	05100794	310	05139211	272	05161190	166	05172504	255	05204104	257
01033181	04003294	45	05050394	356	05070394	74	05100894	310	05139311	272	05161290	166	05172604	255	05204204	257
01033281	04003394	45	05050299	356	05070994	74	05100994	310	05139794	312	05161390	166	05172704	255	05204304	257
01035996	04003494	45	05050399	356	05071094	74	05101094	310	05139894	312	05161490	166	05172804	255	05207404	256
01036011	04003594	16	05052194	132	05071194	74	05101194	310	05139994	312	05161590	166	05172904	255	05207504	256
01036081	04003794	16	05052690	356	05071294	74	05101694	65	05140194	312	05161690	166	05173004	255	05207604	256
01036127	04003894	44	05055990	356	05071394	75	05101794	65	05140494	312	05161790	166	05174404	254	05207704	257
01037021	04004094	44	05056090	356	05071494	75	05101894	65	05140594	312	05161890	166	05174504	254	05208694	82
01086011	04008394	26	05056190	356	05071594	75	05101994	65	05140694	312	05161990	166	05174604	254	05208794	82
01090021	04008494	26	05056290	356	05071694	75	05102094	65	05143494	56	05162004	166	05174704	255	05208894	82
01150013	04009404	126	05056390	356	05071794	74	05102194	65	05143594	56	05162104	166	05174804	255	05208994	82
01208013	04010094	188	05056490	356	05071894	74	05102294	65	05143694	56	05162204	166	05185694	310	05209896	140
01590011	04011994	44	05056694	88	05071994	74	05107311	206	05143794	56	05162304	166	05187794	82	05209996	140
01648011	04012094	188	05056794	88	05072790	174	05107411	206	05143894	56	05162404	166	05187894	82	05210896	228
01683011	04012194	188	05056894	88	05072890	174	05107511	206	05144094	56	05162504	166	05187994	82	05210996	228
01684021	04012294	188	05056994	88	05073994	286	05107611	206	05144194	56	05162604	166	05188094	82	05211296	228
01717011	04012394	188	05057094	88	05074094	286	05107711	206	05144294	56	05162794	198	05188194	82	05211396	228
01882011	04012494	188	05057194	88	05074194	286	05107811	206	05144394	56	05162894	198	05188294	82	05211496	228
01883011	04016594	45	05057594	88	05074294	286	05107911	206	05144494	56	05162994	198	05188394	82	05211796	228
01899016	04016794	16	05057694	88	05074394	286	05108011	206	05144694	56	05163094	198	05188494	82	05212811	206
01913016	04016994	16	05057794	88	05074494	286	05108111	206	05144894	54	05163194	198	05188594	82	05213996	324
01941998	04017294	148	05057894	88	05074594	286	05122094	75	051							



Elenco codici ordinati in modo crescente con l'indicazione del numero di pagina.  
*Liste des codes en ordre croissant avec renvoi à la page où le produit est représenté.*

Codici	Pag.	Codici	Pag.	Codici	Pag.	Codici	Pag.	Codici	Pag.	Codici	Pag.	Codici	Pag.	Codici	Pag.				
05901023	380	06013694	157	08069000	402	14009020	307	14016694	307	14032020	208	14049094	340	14065602	199	14074220	257	14237013	95
05903023	380	06013794	157	08070000	402	14009320	275	14016820	66	14032120	208	14049094	55	14065894	199	14074420	255	14237013	101
05944013	94	06013804	157	08074000	404	14009420	275	14016994	66	14032294	208	14049194	55	14065981	199	14074420	257	14237013	388
05945013	94	06013904	157	08078000	402	14009594	89	14017094	66	14032394	208	14049194	340	14066020	199	14074820	246	14238023	101
05946023	94	06014004	157	08079000	404	14009694	89	14017120	66	14032420	208	14049294	340	14066020	239	14074981	246	14238023	95
05947023	94	08000000	404	08080000	404	14009794	89	14017220	66	14037894	189	14049294	55	14066594	199	14075096	246	14241002	287
05948013	94	08000820	404	08082000	402	14009894	89	14017320	66	14037920	189	14049320	229	14066694	199	14075104	246	14243932	287
05949013	94	08001120	404	08086000	402	14009994	89	14017494	17	14038020	189	14049720	229	14066794	199	14075320	140	14249002	287
05950023	94	08001220	404	08087000	402	14010094	89	14017594	17	14038120	189	14049820	229	14066881	199	14075620	257	14260003	46
05951023	94	08001320	404	08088000	402	14010120	301	14017694	35	14038220	189	14049920	229	14066981	199	14075620	255	14261013	35
05959013	94	08001420	404	08089000	402	14011320	176	14017794	35	14038320	189	14050194	338	14067081	199	14075720	257	14266011	101
05960023	94	08001520	404	08090000	404	14011594	76	14018220	89	14038404	189	14050194	66	14068694	57	14075720	255	14274013	35
06001204	108	08001620	404	08091000	404	14011594	89	14018320	156	14038504	189	14050294	55	14068694	341	14075920	257	14288931	395
06001394	108	08001720	404	08095000	402	14011594	18	14018320	167	14038694	189	14050294	340	14068794	341	14075920	255	14295005	264
06001404	108	08002520	404			14011994	95	14018320	214	14040936	395	14050390	367	14068794	57	14076020	257	14295005	272
06001594	108	08002620	402			14012094	95	14018320	127	14040936	189	14050485	367	14068894	341	14076020	255	14295005	264
06001604	108	08004120	402			14012194	95	14018320	140	14041220	208	14050590	367	14068894	57	14076320	246	14297005	264
06001794	108	08004220	404	ACCESSORI		14012294	89	14018320	148	14041320	208	14050620	367	14068994	341	14076620	311	14321994	301
06001804	108	08004320	404	ACCESSOIRES		14012320	18	14018420	218	14041494	339	14050790	363	14068994	57	14076620	313	14321994	313
06001994	108	08004420	404	14000599	133	14012320	76	14018594	26	14041494	76	14050890	363	14069094	57	14076720	127	14322994	301
06002004	108	08004520	404	14000601	95	14012420	18	14019190	334	14042320	76	14050920	363	14069094	341	14076720	140	14323013	380
06002194	108	08005420	404	14000799	218	14012420	76	14019280	334	14042520	66	14051085	363	14069194	57	14076720	167	14324023	380
06002294	112	08005520	404	14000801	133	14012520	18	14019390	334	14042620	18	14051185	363	14069194	341	14076720	148	14327933	89
06002394	112	08005620	402	14001499	127	14012520	76	14020120	133	14042620	76	14051294	57	14069820	257	14076720	156	14337011	101
06002494	112	08005720	404	14001599	127	14012620	76	14020220	301	14042920	55	14051394	57	14069820	255	14076820	176	14337011	380
06002594	112	08005920	404	14001699	89	14012620	18	14020220	311	14043020	55	14051420	148	14069920	255	14076820	133	14350993	95
06002694	112	08006420	402	14002099	76	14012720	76	14020320	307	14043194	55	14051720	167	14069920	257	14077102	326	14351993	95
06002794	112	08007620	404	14002124	275	14012720	18	14020601	46	14043294	55	14051720	140	14070020	257	14077202	326	14352993	95
06003250	108	08008320	402	14002289	214	14013220	17	14020601	35	14043394	340	14051720	148	14070020	255	14077396	326	14359993	26
06003350	108	08008420	402	14002384	229	14013220	26	14020701	26	14043394	55	14051920	313	14070120	255	14077496	326	14360993	26
06003450	108	08008520	402	14002384	127	14013320	26	14020701	35	14044320	264	14052394	339	14070120	257	14077596	326	14361993	26
06003550	108	08008620	402	14002484	395	14013320	35	14020701	46	14044420	264	14052394	76	14070220	257	14077696	326	14386996	127
06003650	108	08015000	402	14002589	395	14013320	46	14020701	17	14044520	264	14053620	299	14070220	255	14077820	327	14396993	57
06006094	118	08016000	402	14003280	334	14013320	17	14020894	66	14044620	76	14053720	133	14070320	257	14077920	327	14396993	89
06006194	118	08017000	402	14003504	95	14013420	46	14020994	66	14044620	18	14053720	176	14070320	255	14078120	327	14397996	127
06006294	118	08018000	402	14004011	399	14013420	18	14020994	338	14044720	35	14054020	301	14070420	255	14078220	327	14410998	218
06006394	118	08019000	404	14004011	380	14013420	76	14021194	338	14044820	35	14054120	301	14070420	257	14078320	327	14411998	218
06006494	118	08020000	404	14004120	306	14013620	46	14021194	66	14044920	35	14054220	301	14070520	18	14078420	327	14412998	218
06006504	118	08022000	404	14004120	310	14013720	46	14021294	338	14045020	35	14054320	301	14070620	18	14078520	327	14413998	218
06006604	118	08023000	404	14004320	310	14014011	101	14021294	66	14045294	339	14054420	301	14070720	257	14078620	327	14413998	218
06006704	118	08024000	404	14004320	306	14014394	46	14021394	338	14045294	76	14054520	275	14070720	255	14081902	326	14416996	127
06006804	118	08026000	402	14004320	312	14014420	46	14021394	66	14045394	76	14057394	57	14071020	255	14082096	326	14417998	218
06006904	118	08029000	402	14004320	299	14014594	95	14021420	66	14045394	339	14057494	199	14071020	257	14082196	327	14420018	214
06009894	188	08030000	402	14004520	312	14014894	287	14021720	76	14045694	57	14057594	199	14071120	239	14082296	327	14421018	214
06009994	188	08031000	402	14004520	299	14014920	272	14023011	101	14045794	57	14057694	199	14071220	239	14082396	327	14422018	214
06010081	188	08032000	402	14004710	310	14014920	264	14025220	348	14045820	57	14057981	199	14071320	239	14082620	281	14422018	218
06010181	188	08033000	402	14004710	299	14015020	348	14025220	327	14045920	57	14058081	199	14071520	118	14082720	281	14423998	214
06011004	108	08034000	402	14004710	306	14015020	327	14025320	348	14046120	57	14058181	199	14071520	108	14082820	281	14440994	299
06011104	108	08035000	402	14005021	380	14015194	95	14025420	348	14046420	264	14058412	167	14071620	118	14082920	281	14440994	310
06011250	108	08036000	402	14005021	399	14015294	95	14025520	348	14046520	264	14058520	167	14071620	108	14083120	246	14440994	306
06011350	108	08037000	402	14005120	307	14015420	108	14025620	348	14046620	264	14058601	26	14071720	108	14084202	326	14441994	299
06011494	108	08038000	404	14005120	311	14015420	118	14025701	17	14046990	372	14058701	26	14071820	108	14085011	101	14441994	312
06011594	108	08039000	402	14005420	311	14015420	112	14025701	26	14047020	372	14058820	167	14071920	109	14086011	399	14442994	299
06011604	109	08040000	404	14005420	307	14015520	208	14025701	35	14047194	340	14059294	26	14071920	157	14089021	399	14442994	312
06011750	109	08042000	402	14005420	313	14015520	112	14026520	18	14047194	66	14060973	287	14071920	208	14104003	35	14448996	133
06011894	109	08043000	404	14005420	301	14015520	108	14026520	76	14047194	55	14063594	76	14072020	208	14106003	35	14449996	133
06011904	118	08045000	402	14005620	313	14015520	118	14026620	156	14047194	338	14063594	339	14072020	109	14152017	356	14451998	218
06012004	118	08050000	404	14005620	301	14015620													



Pos. = Posizione di funzionamento  
Position de fonctionnement

● Posizione di funzionamento NON ammessa  
Position de fonctionnement NON admise

○ Posizione di funzionamento ammessa  
Position de fonctionnement admise

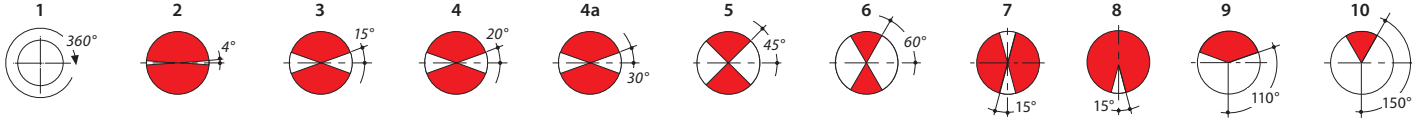

PHILIPS ■	Im	Lm/W	IRC	°K	(kv)	A	Life/h	Pos	G.E. ■	Im	Lm/W	IRC	°K	(kv)	A	Life/h	Pos
PL-S/2p 9W-840	600 lm	66,6	82	4000		0,17	10000	1	F9BX/840	600 lm	66,6	82	4000		0,18	10000	1
PL-C/4p 10W-840	600 lm	60,0	82	4000		0,17	12000	1	-	-	-	-	-	-	-	-	-
PL-C/2p 13W-840	900 lm	69,2	82	4000		0,17	10000	1	F13DBX/840	900 lm	69,2	82	4000	△	0,17	10000	1
PL-C/2p 18W-840	1200 lm	66,6	82	4000		0,22	10000	1	F18DBX/840	1200 lm	66,6	82	4000	△	0,22	10000	1
PL-C/4p 26W-840	1800 lm	75	82	4000		0,3	10000	1	-	-	-	-	-	-	-	-	-
PL-L/4p 18W-840	1200 lm	66,6	82	4000	-	0,38	10000	1	F18BX/840	1250 lm	69,4	82	4000	-	0,37	10000	1
-	-	-	-	-	-	-	-	-	-	-	-	-	-	-	-	-	-
PL-L/4p 36W-840	2900 lm	80,5	82	4000	-	0,43	10000	1	F36BX/840	2900 lm	80,5	82	4000	-	0,43	10000	1
PL-L/4p 55W-827	4800 lm	87,3	82	2700	-	0,55	10000	1	F55BX/830	4850 lm	88,2	82	3000	-	0,55	10000	1
PL-T/4p 42W-840	3200 lm	76,2	82	4000	-	0,32	12000	1	F42QBX/840/4p	4300 lm	76,2	82	4000	-	0,32	10000	1
-	-	-	-	-	-	-	-	-	F57QBX/840/4p	5200 lm	75	82	4000	-	0,32	12000	1
-	-	-	-	-	-	-	-	-	H125/27	6300 lm	50,4	42	4000		1,15	16000	
-	-	-	-	-	-	-	-	-	H250/40	13000 lm	52	42	4000		2,1	20000	
Circular TL-5 22W/840	1800 lm	82	85	4000	-	0,30	12000	1	-	-	-	-	-	-	-	-	-
Circular TL-5 55W/840	4200 lm	76	85	4000	-	0,55	12000	1	-	-	-	-	-	-	-	-	-
Circular TL-5 60W/840	5000 lm	83	85	4000	-	0,47	12000	1	-	-	-	-	-	-	-	-	-
SON 70W-I	5600 lm	80	20	1900	△	0,98	9000	1	LU70/90/D/I/27	5800 lm	82,8	25	2000	△	0,98	12000	1
SON PLUS 100W	10000 lm	100	20	2000	4÷5	1,2	9000	1	LU100/100/D/40	9200 lm	92	25	2000	4÷5	1,2	28500	1
SON 150W	14500 lm	96,6	20	1900	3÷4,5	1,8	9000	1	LU150/100/D/40	14500 lm	96,6	25	2000	3÷4,5	1,8	28500	1
SON 250W	27000 lm	108	20	1950	3÷4,5	3	9000	1	LU250/D/40	26000 lm	104	25	2000	3÷4,5	3	28500	1
SON 400W	48000 lm	120	20	2050	3÷4,5	4,45	9000	1	LU400/D/40	47500 lm	118,7	25	2000	3÷4,5	4,45	28500	1
SON-T PLUS 70W	6600 lm	94,3	20	1900	1,8÷2,3	1	9000	1	LU70/90/T12/27	6000 lm	85,7	25	2000	1,8÷2,3	0,98	28500	1
SON-T PLUS 100W	10500 lm	105	20	2000	4÷5	1,2	9000	1	LU100/100/T/40	9600 lm	96	25	2000	4÷5	1,2	28500	1
SON-T 150W	15000 lm	100	20	1900	3÷4,5	1,8	9000	1	LU150/100/40	15000 lm	100	25	2000	3÷4,5	1,8	28500	1
SON-T 250W	28000 lm	112	20	1950	3÷4,5	3	9000	1	LU250/T/40	27500 lm	110	25	2000	3÷4,5	3	28500	1
SON-T 400W	48000 lm	120	20	2050	3÷4,5	4,6	9000	1	LU400/T/40	50000 lm	125	25	2000	3÷4,5	4,6	28500	1
SON-T PLUS 600W	90000 lm	150	20	2100	4÷5	5,8	9000	1	LU600/HO/T/40	90000 lm	150	25	2000	4÷5	6	28500	1
SON-T 1000W	130000 lm	130	20	2100	4÷5	10,3	9000	1	LU1000/110/T/40	130000 lm	130	25	2000	4÷5	10,3	24000	1
-	-	-	-	-	-	-	-	-	-	-	-	-	-	-	-	-	-
-	-	-	-	-	-	-	-	-	-	-	-	-	-	-	-	-	-
-	-	-	-	-	-	-	-	-	-	-	-	-	-	-	-	-	-
HPL-N 80W	3600 lm	45	48	4300	-	0,8	6000	1	H80/27	3800 lm	47,5	42	4000	-	0,8	16000	1
HPL-N 125W	6200 lm	49,6	46	4100	-	1,15	6000	1	H125/27	6300 lm	50,4	42	4000	-	1,15	16000	1
HPL-N 250W	12700 lm	50,8	40	4100	-	2,15	6000	1	H250/40	13000 lm	52	42	4000	-	2,15	20000	1
HPL-N 400W	22000 lm	55	40	3900	-	3,25	6000	1	H400/40	22500 lm	56,2	42	4000	-	3,25	20000	1



Lampade Lampes		ILCOS		OSRAM ■		lm	Lm/W	IRC	°K	(kV)	A	Life/h	Pos	
	70W	RX7s	MD	<b>08019000</b>	HQI-TS	70/WDL UVS	5000 lm	71,4	80	3000	4÷4,5	1	6000	5
	70W	RX7s	MD	<b>08052000</b>	HQI-TS	70/NDL UVS	5500 lm	78,5	85	4000	4÷4,5	1	6000	5
	150W	RX7s	MD	<b>08020000</b>	HQI-TS	150/WDL UVS	11000 lm	73,3	80	3000	4÷4,5	1,8	6000	5
	150W	RX7s	MD	<b>08053000</b>	HQI-TS	150/NDL UVS	11250 lm	75	85	4200	4÷4,5	1,8	6000	5
	70W	RX7s	MD	<b>08000820</b>	HCI-TS	70/WDL	6500 lm	92	83	3000	3,5÷5	1	9000	5
	70W	RX7s	MD	<b>08004520</b>	HCI-TS	70/NDL	5700 lm	81,4	83	4200	3,5÷5	1	9000	5
	150W	RX7s	MD	<b>08001320</b>	HCI-TS	150/WDL	13500 lm	90	85	3000	3,5÷5	1,8	9000	5
	150W	RX7s	MD	<b>08001420</b>	HCI-TS	150/NDL	13400 lm	89,3	85	4200	3,5÷5	1,8	9000	5
	20W	PGJ5	MT	<b>08007620</b>	-									
	20W	2G8,5	MT	<b>08005920</b>	HCI-TC	20/WDL	1700 lm	80	85	3000	1,3	0,22	9000	1
	35W	G12	MT	<b>08005420</b>	HCI-T	35/WDL	3300 lm	94	85	3000	4÷5	0,5	9000	1
	70W	G12	MT	<b>08055000</b>	HQI-T	70/WDL	5200 lm	74,2	80	3000	3,5÷5	1	6000	1
	70W	G12	MT	<b>08079000</b>	HQI-T	70/NDL	5500 lm	78,5	85	4200	3,5÷5	1	6000	1
	150W	G12	MT	<b>08056000</b>	HQI-T	150/WDL	12000 lm	80	80	3000	3,5÷5	1,8	6000	1
	150W	G12	MT	<b>08080000</b>	HQI-T	150/NDL	12500 lm	83,3	85	4200	3,5÷5	1,8	6000	1
	70W	G12	MT	<b>08004220</b>	HCI-T	70/WDL	6600 lm	94,2	83	3000	3,5÷5	1	9000	1
	70W	G12	MT	<b>08001120</b>	HCI-T	70/NDL	5800 lm	82,8	83	4200	3,5÷5	1	9000	1
	150W	G12	MT	<b>08004420</b>	HCI-T	150/WDL	14000 lm	93,3	85	3000	3,5÷5	1,8	9000	1
150W	G12	MT	<b>08004320</b>	HCI-T	150/NDL	12700 lm	84,6	85	4200	3,5÷5	1,8	9000	1	
	250W	Fc2	MD	<b>08001520</b>	HQI-TS	250/WDL	20000 lm	80	80	3200	3,5÷4,5	2,8	6000	5
	250W	Fc2	MD	<b>08074000</b>	HQI-TS	250/NDL	20000 lm	80	85	4200	3÷4,5	3	6000	5
	400W	Fc2	MD	<b>08090000</b>	HQI-TS	400/NDL	38000 lm	95	85	4200	3,5÷4,5	4	6000	5
	70W	E27	ME	<b>08005520</b>	HQI-E	70/WDL	4900 lm	67	80	3100	3,5÷4,5	0,95	6000	1
	100W	E27	ME	<b>08043000</b>	HQI-E	100/WDL	8000 lm	80	80	2900	3,5÷4,5	1,1	6000	1
	150W	E27	ME	<b>08002520</b>	HQI-E	150/NDL	10500 lm	70	80	3800	3,5÷4,5	1,8	6000	1
	150W	E27	ME	<b>08005720</b>	HQI-E	150/WDL	12000 lm	80	80	2900	3,5÷4,5	1,8	6000	1
	250W	E40	ME	<b>08024000</b>	HQI-E	250/D	19000 lm	76	90	5200	3÷4,5	3	6000	1
	250W	E40	ME	<b>08060000</b>	-									
	400W	E40	ME	<b>08065000</b>	HQI-E	400D	32000 lm	80	93	5900	3÷4,5	3,8	6000	1
	400W	E40	ME	<b>08066000</b>	-									
400W	E40	ME	<b>08054000</b>	-										
	150W	E40	MT	<b>08001220</b>	HCI-TT	150/WDL	14000 lm	95	85	3000	3÷4,5	1,8	9000	1
	250W	E40	MT	<b>08022000</b>	HQI-T/D	250/D	20000 lm	80	90	5300	3÷4,5	3	6000	1
	250W	E40	MT	<b>08058000</b>	-									
	400W	E40	MT	<b>08023000</b>	HQI-BT/D	400/D	32000 lm	80	90	5200	3÷4,5	4	6000	1
	400W	E40	MT	<b>08059000</b>	-									
	1000W	E40	MT	<b>08038000</b>	HQI-T/D	1000/D	80000 lm	80	93	6000	4÷5	9,5	6000	1
	1000W	E40	MT	<b>08050000</b>	-									
	2000W	230V E40	MT	<b>08057000</b>	-									
2000W	400VE40 △	MT	<b>08040000</b>	HQI-T/D/I	2000/D/I	180000 lm	90	93	6000	△	10,3	6000	6	
	1000W	230V	MN	<b>08000000</b>	-									
	2000W	400V	MN	<b>08091000</b>	-									
	1000W	230V	MN	<b>08001620</b>	HQI-TS	1000/D/S	90000 lm	90	93	5900	4÷5	9,6	4000	1
	2000W	400V	MN	<b>08001720</b>	HQI-TS	2000/D/S	200000 lm	100	93	5800	4÷5	11,3	4000	1

■ Le lampade saranno fornite, a nostra discrezione, della marca disponibile (o di altre marche equivalenti)  
*Les lampes seront fournies, a notre choix, dans la marque disponible.*

PHILIPS ■		lm	Lm/W	IRC	°K	(kv)	A	Life/h	Pos	G.E. ■		lm	Lm/W	IRC	°K	(kv)	A	Life/h	Pos
MHW-TD	70 UVS	6000 lm	80	70	3000	3,5÷4,5	1	6000	5	ARC 70/TD/730	5500 lm	78,6	75	3000	4÷4,5	0,95	6000	5	
MHN-TD	70 UVS	5500 lm	75	80	4200	3,5÷4,5	1	6000	5	ARC 70/TD/742	5500 lm	78,6	72	4200	4÷4,5	0,95	6000	5	
MHW-TD	150 UVS	13000 lm	87	70	3000	3,5÷4,5	1,8	6000	5	ARC 150/TD/730	12000 lm	80	75	3000	4÷4,5	1,8	6000	5	
MHN-TD	150 UVS	12100 lm	81	85	4200	3,5÷4,5	1,8	6000	5	ARC 150/TD/742	12000 lm	80	72	4200	4÷4,5	1,8	6000	5	
CDM-TD	70/830	6500 lm	92,8	82	3000	2,8÷5	1	9000	5	-									
CDM-TD	70/942	6000 lm	85,7	92	4200	2,8÷5	1	9000	5	-									
CDM-TD	150/830	13250 lm	88,3	88	3000	2,8÷5	1,8	9000	5	-									
CDM-TD	150/942	14200 lm	94,6	96	4200	2,8÷5	1,8	9000	5	-									
CDM-Tm	20/830	1650 lm	75	86	3000	1,25	0,22	6000	1	-									
-	-	-	-	-	-	-	-	-	-	CMH 20/TC/U/830	1650 lm	82	80	3000	1,3	0,2	6000	1	
CDM-T	35/830	3300 lm	87	81	3000	5	0,53	6000	1	-									
-	-	-	-	-	-	-	-	-	-	ARC 70/T/U/730	5200 lm	74,3	75	3000	3,5÷5	0,9	6000	1	
-	-	-	-	-	-	-	-	-	-	ARC 70/T/U/842	5200 lm	74,3	81	4200	3,5÷5	0,9	6000	1	
-	-	-	-	-	-	-	-	-	-	ARC 150/T/U/830	11500 lm	76,6	80	3000	3,5÷5	1,8	6000	1	
-	-	-	-	-	-	-	-	-	-	ARC 150/T/U/840	12000 lm	80	85	4200	3,5÷5	1,8	6000	1	
CDM-T	70/830	6600 lm	94,2	81	3000	2,8÷5	1	9000	1	-									
CDM-T	70/942	6600 lm	94,2	92	4200	2,8÷5	1	9000	1	-									
CDM-T	150/830	14000 lm	93,3	85	3000	2,8÷5	1,8	9000	1	-									
CDM-T	150/942	12700 lm	84,6	96	4200	2,8÷5	1,8	9000	1	-									
-	-	-	-	-	-	-	-	-	-	-									
MHN-TD	250W	20000 lm	80	85	4200	3÷4,5	3	6000	5	ARC 250/TD/840	20000 lm	80	80	4000	3÷4,5	3	6000	1	
-	-	-	-	-	-	-	-	-	-	-									
-	-	-	-	-	-	-	-	-	-	-									
-	-	-	-	-	-	-	-	-	-	ARC 100/C/U/732	8500 lm	85	80	3200	3,5÷4,5	1	6000	1	
-	-	-	-	-	-	-	-	-	-	-									
-	-	-	-	-	-	-	-	-	-	-									
•HPI-BU Plus	250W	19000 lm	68	69	4300	1	2,2	6000	8	-									
-	-	-	-	-	-	-	-	-	-	-									
•HPI-BU Plus	400W	35000 lm	81	69	4300	1	3,4	6000	8	-									
HPI-BU Plus	400W	35000 lm	81	69	4300	△	3,4	6000	5	-									
CDO-TT	150/828	13500 lm	90	85	2800	4 ÷ 4,5	1,8	9000	1	-									
-	-	-	-	-	-	-	-	-	-	-									
HPI-T Plus	250W	19000 lm	76	65	4600	1	2,15	6000	4	-									
-	-	-	-	-	-	-	-	-	-	-									
HPI-T Plus	400W	35000 lm	87,5	65	4500	1	3,4	6000	4	-									
-	-	-	-	-	-	-	-	-	-	SPL 1000/T/H/960	80000 lm	80	80	6000	4÷5	9,5	8000	1	
HPI-T	1000W	95000 lm	82	65	4300	1	8,25	6000	4	-									
HPI-T	2000W	189000 lm	94,5	65	4900	1	16,5	6000	6	-									
-	-	-	-	-	-	-	-	-	-	SPL 2000/I/T/H/960	170000 lm	85	85	6000	△	10,3	5000	6	
MHN-LA	1000W	100000 lm	100	80	4200	4÷5	9,3	4000	2	-									
MHN-LA	2000W	220000 lm	110	80	4200	4÷5	9,6	5000	2	-									
-	-	-	-	-	-	-	-	-	-	-									
-	-	-	-	-	-	-	-	-	-	-									

• Le lampade PHILIPS HPI-BU PLUS funzionano sia con gruppo di alimentazione Sodio A.P. (250W/25.500 lumen e 400W/42.500 lumen) che con gruppo di alimentazione Ioduri/Mercurio. (250W/18.000 lumen e 400W/32.500 lumen).

• Les lampes PHILIPS HPI-BU PLUS fonctionnent soit avec groupe d'alimentation Sodium H.P. (250W/25.500 lumens et 400W/42.500 lumens), soit avec groupe d'alimentation Iodures/mercure (250 W/18.000 lumens et 400 W/32.500 lumens).

## ILLUMINAZIONE DI INTERNI - ECLAIRAGE INTERIEUR

Tabella dei livelli medi d'illuminamento espressi in LUX relativi a impianti di illuminazione per interno, raccomandati dalla PUBBLICAZIONE CIE 29-2.

Tableau des niveaux moyens d'éclairage concernant les installations intérieures, recommandés par la PUBLICATION CIE 29-2.

<b>Aree edificate in generale</b>	<b>Locaux cloisonnés</b>		<b>Officine</b>	<b>Ateliers</b>	
Aree di circolazione, corridoi	Aires de circulations, couloirs	100	Lavorazioni di precisione	Travaux de précision	750
Scale, ascensori Depositi	Escaliers, ascenseurs, dépôts	150	Lavorazioni medie	Travaux moyens	500
<b>Auditorium</b>	<b>Auditoriums</b>		Lavorazioni grezze	Travaux grossiers	300
Sale da concerto	Salles de concert	100	<b>Falegnamerie, mobilifici</b>	<b>Ateliers de menuiserie, fabriques de meubles</b>	
Usi multipli	Utilisations multiples	200	Segherie	Scieries	200
<b>Chiese</b>	<b>Eglises</b>		Lavori al banco	Travaux au comptoir	300
Corpo della chiesa	Eglise	100	Lavorazione del legno	Travail du bois	500
Altare, pulpito	Nef, Autel, chaire	200	Ispezioni e controlli	Inspections et contrôle	750
<b>Negozi, magazzini</b>	<b>Boutiques, magasins</b>		<b>Officine di verniciatura</b>	<b>Ateliers de peinture</b>	
Grandi centri commerciali	Centres commerciaux	500	Reperti verniciatura	Département peinture	300
Supermercati	Supermarchés	500	Ritocco colore	Retouche couleur	1000
Locali vari	Autres locaux	500	Ispezioni varie	Inspections différentes	750
<b>Scuole</b>	<b>Ecoles</b>		<b>Industrie alimentari</b>	<b>Industries alimentaires</b>	
Illuminazione generale	Eclairage général	500	Aree generali	Eclairage général	300
Disegno	Dessin	750	Lavorazioni automatiche	Travaux automatiques	200
Laboratori	Laboratoires	500	Ispezioni	Inspections	500
Sala assemblee	Salles réunions	200	<b>Industrie chimiche</b>	<b>Industrie chimique</b>	
<b>Uffici</b>	<b>Bureaux</b>		Impianti generici, aree interne	Implantations génériques	300
Illuminazione generale	Eclairage général	750	Sale di comando, laboratori	Salles de commande	500
Sala calcolatori	Salles ordinateurs	500	Ispezioni	Inspections	750
Uffici per disegnatori	Bureaux dessinateurs	750	<b>Industrie elettriche</b>	<b>Industrie électrique</b>	
Sala riunioni	Salles réunions	500	Manifattura cavi	Manufacture des câbles	300
<b>Librerie</b>	<b>Librairies</b>		Assemblaggi telefonici	Assemblages téléphoniques	500
Scaffali	Etagères	200	Assemblaggi radio e TV	Assemblages radio et TV	1000
Tavoli di lettura	Tables de lecture	500	<b>Industrie tessili</b>	<b>Industrie textile</b>	
Banchi, cataloghi	Etalages, catalogues	300	Reperti filatura	Département filage	500
Rilegatura	Reliures	300	Reperti cucitura	Département couture	750
<b>Legatorie</b>	<b>Ateliers de reliure</b>		Ispezione e controllo	Inspections et contrôles	1000
Sale da stampa	Salles d'impression	500	<b>Fonderie</b>	<b>Fonderies</b>	
Sala composizione	Salles de composition	750	Reperti fusioni	Département moulage	200
Controllo bozze, ritocchi	Contrôle des épreuves	1000	Reperti di lavorazione	Département production	300
Riproduzione colore	Reproduction couleur	2000	Ispezioni	Inspections	500
<b>Aviorimesse</b>	<b>Hangars</b>		<b>Industrie vetrarie</b>	<b>Verreries</b>	
Ispezioni e riparazioni	Inspections et réparations	500	Reperti fusione	Département moulage	150
Test dei motori	Tests des moteurs	750	Smaltatura, finitura	Émaillage, Finition	500
<b>Cartiere</b>	<b>Papeteries</b>		Decorazioni, lavori delicati	Décoration, travaux délicats	500
Lavorazione carta	Travail du papier	300	Rettifica lenti	Rectification des lentilles	1000
Lavorazioni automatiche	Travaux automatiques	200			
Ispezioni e controlli	Inspections et contrôles	500			

ILLUMINAZIONE DI IMPIANTI SPORTIVI AL COPERTO - **ECLAIRAGE D'AIRES DE SPORTS INTERIEURES**

Valori di illuminamento orizzontali raccomandati per i diversi tipi di sport al coperto (INDOOR).

Valeurs d'éclairage horizontal recommandées pour les différents types de sports à l'intérieur (INDOOR).

Sports		Amatoriale <i>Amateur</i>		Professionistico <i>Professionel</i>
		Ricreativo <i>Récréation</i>	Competitivo <i>Compétition</i>	
Atletica	<i>Athlétisme</i>	300	500	750
Ballo	<i>Danse</i>	300	500	750
Culturismo	<i>Culturisme</i>	300	750	1000
Calcio	<i>Football</i>	500	500	750
Ciclismo	<i>Cyclisme</i>	300	600	750
Equitazione	<i>Equitation</i>	300	500	750
Ginnastica	<i>Gymnastique</i>	300	500	750
Hockey su ghiaccio	<i>Hockey sur glace</i>	300	600	1000
Judo	<i>Judo</i>	500	1000	2000
Karate	<i>Karaté</i>	500	1000	2000
Motociclismo	<i>Motocyclisme</i>	300	500	750
Pallamano	<i>Handball</i>	300	600	750
Pallacanestro	<i>Basket-ball</i>	300	600	750
Pallavolo	<i>Volley-ball</i>	300	600	750
Pattinaggio	<i>Patinage</i>	300	600	1000
Pugilato	<i>Boxe</i>	500	1000	2000
Tennis da tavolo	<i>Tennis de table</i>	300	750	1000
Tennis	<i>Tennis</i>	500	750	1000
Wrestling	<i>Lutte</i>	500	1000	2000

**Riprese TV**

Per le riprese televisive delle varie manifestazioni sportive, si consiglia un illuminamento medio verticale di 1000 Lux (di 2500 Lux per riprese TV ad alta definizione).

**Prises de vue TV**

Pour les prises de vues TV, un éclairage moyen vertical de 1000 Lux est conseillé (2500 Lux pour prises de vue haute définition).

### AVVERTENZE PER LA SCELTA E L'UTILIZZAZIONE DEI PRODOTTI

I prodotti SBP sono fabbricati in un sistema di assicurazione della qualità certificato UNI EN ISO 9001:2000, conformemente alle norme europee di riferimento EN 60598-1 (CEI 34-21) ed alle direttive europee L.V. 73/23 CEE e 93/68 CEE-EMC 89/336 CEE. Sono marcati CE e possono circolare liberamente in tutta l'Unione Europea.

### GARANZIA

I prodotti SBP sono garantiti due anni (vedi pag.410).

### AVVERTENZE

Gli apparecchi, quando non diversamente indicato, sono previsti per una tensione di alimentazione di 230V/50Hz ed hanno un fattore di potenza  $\cos\phi \geq 0,9$ ; altre versioni sono allestibili su richiesta.

Il buon funzionamento e la lunga durata degli apparecchi è assicurata rispettando quanto segue:

- l'installazione deve essere eseguita da personale professionale e qualificato
- le istruzioni di montaggio devono essere attentamente lette e rispettate soprattutto per quanto riguarda la destinazione d'uso e il luogo di installazione, la temperatura ambiente, la tensione di alimentazione, le posizioni di funzionamento, la distanza dal soggetto da illuminare.

Devono inoltre essere effettuate le normali operazioni di manutenzione, in particolare sostituendo le lampade e i componenti elettrici a fine vita, o non più funzionanti.

### COMPATIBILITA' CHIMICA

È molto importante assicurarsi che gli apparecchi (specialmente quelli costruiti in materiale plastico) siano installati in ambienti in cui l'eventuale presenza di agenti chimici sia compatibile con il tipo di materiale costituente gli apparecchi. Infatti non esistendo un materiale resistente in assoluto a tutti gli agenti chimici, in presenza degli stessi è necessario valutare attentamente la compatibilità dell'apparecchio con gli agenti chimici presenti nell'ambiente, come da prospetto a pag.409.

### SCHERMI IN VETRO

I vetri montati sui nostri apparecchi sono realizzati in vetro temprato "di sicurezza" ciò significa che una eventuale rottura del vetro determina una frammentazione dello stesso in piccoli pezzi, normalmente non pericolosi per le persone e cose.

I vetri temprati sono prodotti da primarie vetrerie con processi industriali automatizzati e costantemente controllati. Prima di essere montati sui nostri apparecchi, i vetri sono ricontrollati a campione con tests di frammentazione distruttivi, presso la SBP.

Purtroppo nonostante tutte le precauzioni sopra elencate non è possibile garantire in assoluto che i vetri non possano rompersi. Ciò eccezionalmente può succedere (in percentuali normalmente  $\leq 0,3\%$ ) nelle prime ore di funzionamento dell'apparecchio, e di ciò va tenuto conto.

Su apparecchi di medie e grandi dimensioni installati a grandi altezze, se sovrastanti il pubblico si consiglia l'installazione di griglie di protezione, disponibili come accessori.

### POLLUZIONE LUMINOSA

L'attenzione per il contenimento dell'inquinamento luminoso verso il cielo è costantemente crescente e per lo scopo molte amministrazioni pubbliche hanno emanato leggi e regolamenti locali, spesso diversi fra di loro. Nel nostro catalogo sono ampiamente presenti apparecchi di illuminazione idonei a rispettare tali regolamenti, ma stante la loro diversità è necessario che il cliente si assicuri che i valori di inquinamento luminoso dell'installazione, in funzione del tipo di apparecchi previsti e del loro modo di impiego, siano compatibili con le norme localmente vigenti.

### AVERTISSEMENT POUR L'EMPLOI ET L'UTILISATION DES PRODUITS

Les produits SBP sont conçus et fabriqués suivant un système d'Assurance Qualité certifié UNI EN ISO 9001:2000, conformément aux Normes Européennes EN 60598-1 (CEI-34-21) et aux Directives Européennes L.V. 73/23 CEE et 93/68 CEE-EMC 89/336 CEE. Ils sont marqués CE et peuvent librement circuler dans toute l'Union Européenne.

### GARANTIE

Les produits sont garantis deux ans (voir à la dernière page 410).

### INSTRUCTIONS

Les appareils sont prévus pour une tension d'alimentation de 230V/50Hz et compensés avec un facteur de puissance  $\cos\phi \geq 0,9$ , sauf autres indications.

Le bon fonctionnement à long terme de ces appareils est assuré en respectant ce qui suit :

- les appareils doivent être installés par du personnel professionnel et qualifié
- les instructions de montage, contenues dans la notice de mise en œuvre accompagnant chaque produit dans son emballage, doivent être scrupuleusement respectées, surtout en ce qui concerne la destination de l'appareil, la température ambiante, la tension d'alimentation, les positions de fonctionnement admises et la distance entre l'appareil et le sujet à éclairer.

Les opérations d'entretien usuelles doivent être effectuées, en particulier le remplacement des lampes et des composants électriques en fin de durée de vie.

### COMPATIBILITE CHIMIQUE

Il est également important de s'assurer que les appareils (surtout les appareils fabriqués en matériaux synthétique) soient installés dans des environnements où la présence éventuelle d'agents chimiques est compatible avec le type de matériau dont les appareils sont constitués. Il n'existe pas d'appareil résistant à tous les agents chimiques, il est donc nécessaire de veiller et d'évaluer leur utilisation en présence de ces derniers, selon les indications dans le schéma à la page 409.

### VITRES EN VERRE

Les vitres montées sur nos appareils sont réalisées en verre trempé "sécurité", ce qui signifie qu'en cas de bris (rupture), la vitre se fragmente en petites pièces, sans danger pour les personnes et les biens. Les vitres trempées proviennent de fabricants internationalement connus. Elles sont issues d'une fabrication entièrement automatisée et systématiquement contrôlées afin de garantir une qualité constante et excellente. Un second contrôle par prélèvement aléatoire et test de fragmentation est effectué par SBP avant emploi en fabrication. Cependant, malgré toutes les précautions susmentionnées, il est impossible de garantir à 100% le non bris de la vitre. Un bris de vitre peut se produire exceptionnellement (pourcentage normalement inférieur à 0,3 %) durant les premières heures de fonctionnement de l'appareil. Un tel risque doit être pris en considération. Pour les appareils de taille moyenne ou de grande dimension installés à des hauteurs importantes, au-dessus du public, nous recommandons l'utilisation de l'accessoire "grille de protection".

### POLLUTION LUMINEUSE

Ces dernières années, l'accent des pouvoirs publics a été mis sur la préservation de l'environnement. Aujourd'hui, l'éclairage fait l'objet d'une attention toute particulière en terme de "pollution lumineuse". Bien que très différentes d'un pays à l'autre, les réglementations ont un dénominateur commun : "limiter et éviter d'émettre de la lumière en direction de la voûte céleste". Beaucoup de produits SBP ont été développés dans le respect de cette contrainte. Néanmoins, il appartient à nos clients de vérifier l'adéquation de l'utilisation du produit en fonction de la législation locale.



Acetone	Acétone	●	●	●	○	◐
Acetato etilico	Acétate éthylique	●	●	●	○	○
Acido arsenico	Acide arsenique		○		●	●
Acido acetico ≤ 30%	Acide acétique ≤ 30%	○	●	○	◐	◐
Acido bromico	Acide bromique	●	○	○	○	○
Acido cloridrico ≤ 20%	Acide chlorhydrique ≤ 20 %	○	○	○	●	●
Acido citrico ≤ 20%	Acide citrique ≤ 20 %	◐	◐	◐	●	●
Acido formico ≤ 30%	Acide formique ≤ 30%	◐	○	○	◐	◐
Acido nitrico ≤ 20%	Acide nitrique ≤ 20%	◐	◐	○	◐	◐
Acido solforico ≤ 50%	Acide sulfurique ≤ 50%	○	○	○	●	●
Clima marino	Milieu marin	◐	◐	◐	●	●
Soluz. cloruro di sodio	Solution chlorure de sodium	●	●	◐	●	●
Acqua ossigenata ≤ 40%	Eau oxygénée ≤ 40%	●	●	○	○	◐
Alcool ≤ 30%	Alcool ≤ 30%	●	◐	●	●	●
Alcool etilico	Alcool éthylique	●	●	●	◐	●
Acido isopropilico	Acide isoprène	●	◐	●	○	◐
Ammoniaca ≤ 25%	Ammoniac ≤ 25%	●	●	◐	●	◐
Anidride carbonica	Gaz carbonique	●	●	◐	●	●
Anilina	Aniline	●	●	○	○	○
Benzolo	Benzol	●	◐	●	○	○
Benzina	Essence	●	●	●	●	●
Chetoni	Cétones	●	●		○	○
Cloro (vapori)	Chlore (vapeurs)	○	●	○	◐	◐
Cloroformio	Chloroforme	◐	○	○	○	○
Clorofenolo	Chlorophénole	●	●		○	○
Cloruro di metile	Chlorure de méthyle	●	◐	○	○	○
Cloruro di calcio	Chlorure de calcium	◐	●	○	●	●
Essenza di trementina	Essence de térébenthine	●	●	●	◐	○
Etere	Ether	◐	●	●	○	○
Etere di petrolio	Gazoline	●	●	●	●	◐
Fenoli	Phénols	●	◐	○	○	○
Glicerina	Glycérine	●	●	●	●	◐
Grassi animali	Graisses animales	●	●	●	◐	○
Grassi vegetali	Graisses végétales	●	●	●	◐	○
Liscive sintetiche	Lessives synthétiques	●	●	○	●	◐
Metanolo	Méthanol	●	◐	◐	○	○
Olio minerale	Huile minérale	●	●	●	●	○
Olio vegetale	Huile végétale	●	●	●	●	◐
Olio di silicone	Huile de silicone	●	●	●	◐	●
Ossido di carbonio	Oxyde de carbone	●	●	●	●	●
Ozono	Ozone	●	●	○	●	◐
Soda	Soude	◐	◐	○	●	●
Soda caustica ≤ 2%	Soude caustique ≤ 2%	●	○	○	●	○
Soda caustica ≤ 10%	Soude caustique ≤ 10%	●	○	○	●	○
Solfato di alluminio	Sulfate d'aluminium	●	●	●	●	●
Solfato di rame	Sulfate de cuivre	●	●	◐	●	●
Solfuro di idrogeno	Sulfure d'hydrogène	●	●	●	●	●
Tetracloruro di carbonio	Tétrachlorure de carbone	○	●	●	○	○
Toluolo	Toluène	●	●	●	○	◐
Tricloroetilene	trichloréthylène	○	●	◐	○	○
Xilolo	Xylène	●	●	●	○	○

●	Resistente	●	Acciaio INOX
	Résistant		Acier Inox
◐	Moderatamente resistente	●	Alluminio
	Modérément résistant		Aluminium
○	Non resistente	●	Poliammide
	Non résistant		Polyamide
		●	Metacrilato
			Méthacrylate
			PMMA
		●	Policarbonato
			Polycarbonate
			PC

#### CONDIZIONI DELLA GARANZIA

Il buon funzionamento degli apparecchi SBP è garantito per un periodo di 2 anni dalla data di acquisto, comprovata da fattura o scontrino fiscale rilasciato dal venditore che attesti il nominativo del rivenditore e la data in cui è stata effettuata la vendita.

Nel periodo di garanzia verranno eliminati gratuitamente i guasti degli apparecchi conseguenti a difetti all'origine per vizi di fabbrica.

I guasti verranno eliminati, a insindacabile giudizio del costruttore sia riparando il prodotto, sia sostituendo le parti difettose o sostituendo l'intero prodotto.

Sono escluse dalla garanzia la sostituzione o la riparazione di componenti soggetti a normale consumo, come ad esempio le lampade.

La garanzia non viene riconosciuta se il prodotto è:

- usato impropriamente, non rispettando le istruzioni d'uso e di installazione fornite dal fabbricante.
- modificato arbitrariamente o manomesso dall'utente.
- risulti danneggiato per incuria o imperizia dell'utente.
- per difetti marginali che hanno un effetto trascurabile sul funzionamento e sul valore del prodotto.

E' esclusa ogni altra rivendicazione (ad esempio per l'interruzione del servizio) se non espressamente concordata ed accettata per iscritto dalla S.B.P. contestualmente all'ordine. L'intervento in garanzia deve essere richiesto al rivenditore presso cui il prodotto è stato acquistato, segnalando e descrivendo il difetto lamentato.

La garanzia è valida in tutti i paesi in cui il prodotto è distribuito dalla SBP o da un suo distributore autorizzato.

#### CONDITIONS DE GARANTIE

*Nos appareils SBP sont garantis contre tout vice de fabrication pendant une période de deux ans à compter de la date d'achat, sur présentation de la facture correspondante.*

*La garantie est strictement limitée à la remise en état ou à l'échange du matériel reconnu défectueux, SBP se réservant le droit de décider si certaines pièces doivent être réparées ou échangées, ou encore si l'appareil lui-même doit être échangé.*

*Toute garantie est exclue:*

- *pour les incidents tenant à des cas fortuits ou de force majeure,*
- *pour les défauts ne portant préjudice ni au bon fonctionnement, ni à la valeur du produit,*
- *en cas de non respect des instructions d'installation ou mises en service non conformes aux règles de l'art.*
- *en cas d'utilisation inadéquate, de détériorations ou d'accidents provenant de négligences*
- *en cas de défaut de surveillance ou d'entretien,*
- *en cas de modification ultérieure de nos luminaires,*
- *pour les remplacements ou les réparations qui résulteraient de l'usure normale du matériel (lampes par exemple).*

*Toutes autres formes de prétention à la garantie sont exclues (par exemple l'interruption de service), sauf en cas de dispositions particulières et signature par SBP d'un accord conclu au moment de la commande.*

*Pour bénéficier de cette disposition contractuelle, l'acheteur devra auparavant formuler auprès du revendeur où le produit a été acheté une demande en garantie par lettre recommandée avec accusé de réception dans un délai de 10 jours suivant la découverte du défaut. Il doit nous donner toute faculté préalablement pour essayer d'en déterminer les causes, pour procéder éventuellement au constat des vices afin d'y porter remède.*

*La garantie est reconnue dans tous les pays où SBP ou son distributeur exclusif commercialise l'appareil.*

**Graphic Design:** SBP Communication  
Arch. Silvia Paola Pennacchio  
Alfio Arzuffi  
Stefano Locatelli

**Photography:** SBP Communication  
Stefano Locatelli  
Alfio Arzuffi

**Photo Editing:** SBP Communication  
Stefano Locatelli

**Printing:** Arti grafiche Quadrifoglio

**Copyright © 2007 - SBP spa**

Le caratteristiche degli articoli illustrati non sono impegnative. La SBP spa si riserva la facoltà di modificarle senza preavviso e senza obbligo di comunicazione, secondo le proprie esigenze tecnico-costruttive e/o per il loro perfezionamento. È vietata la copia e la riproduzione anche parziale di testi, dati tecnici, disegni e fotografie contenuti nel presente catalogo.

*SBP spa se réserve le droit de modifier le design et/ou les caractéristiques techniques de ses produits. Les photographies et données contenues dans ce catalogue servent à des fins d'illustrations et n'engagent pas la société. La copie ou la reproduction totale ou partielle des descriptions, données et schémas techniques ou des photographies figurant dans ce catalogue sont formellement interdites.*



**SBP Spa**

Via Provinciale 57  
24050 Ghisalba (BG) - Italy  
Tel. 0363 94 06 11  
Fax 0363 94 06 90  
[info@sbp-pil.com](mailto:info@sbp-pil.com)

VENDITE ITALIA  
Tel. 0363 94 06 24  
Fax 0363 94 06 91  
[venditeitalia@sbp-pil.com](mailto:venditeitalia@sbp-pil.com)

EXPORT DEPARTMENT  
Tel. +39 0363 94 06 22  
Fax +39 0363 94 06 99  
[worldexport@sbp-pil.com](mailto:worldexport@sbp-pil.com)  
[euroexport@sbp-pil.com](mailto:euroexport@sbp-pil.com)

[www.sbp-pil.com](http://www.sbp-pil.com)



**DE - Performance in Lighting Deutschland GmbH**  
Leichlinger Straße 14  
40764 Langenfeld - Deutschland  
Tel. +49 (0)2173 27199-0  
Fax +49 (0)2173 27199-29  
[info@pil-de.com](mailto:info@pil-de.com)

**E - Performance in Lighting FREPI - España**  
Polígono Industrial La Llana  
c/Pont de Can Claverí, 58  
08191 Rubí (Barcelona)  
Tel. +34 93 699 55 54  
Fax +34 93 699 50 45  
[marketing@frepil.com](mailto:marketing@frepil.com)

**F - SBP France Sàrl**  
Impasse des Imprimeurs  
Zi du Forlen  
67118 Geispolsheim  
Tél. +33 03 88 77 07 77  
Fax +33 03 88 77 36 99  
[info@sbp-france.com](mailto:info@sbp-france.com)

**NL - Performance In Lighting NL b.v. - Nederland**  
Ronde Tocht 1 C  
1507CC Zaandam  
Tel. +31 (0)75 6 708 706  
Fax +31 (0)75 6 143 526  
[info@pil-nl.com](mailto:info@pil-nl.com)

**UK - Performance in Lighting UK Limited**  
Office 26, Imex Spaces Business Centre  
Oxleasow Road  
East Moons Moat  
Redditch  
Worcs. B98 0RE  
Tel. +44 (0) 1527 830439  
Fax +44 (0) 1527 830440  
[salesuk@sbp-pil.com](mailto:salesuk@sbp-pil.com)



Catálogo - Catalogue

2 0 0 7  
2 0 0 8